

Installation Instructions For Tumble Action Washers



NOTA: El manual en español aparece después del manual en inglés.

Keep These Instructions for Future Reference.

(If this machine changes ownership, this manual must accompany machine.)

Table of Contents

Replacement Parts	1
Roughing In Dimensions	2
Before You Start	3
Tools	3
Electrical	3
Water	3
Accessories Bag	3
Installing the Washer	4
Step 1: Position Washer Near Installation Area	4
Step 2: Connect Water Inlet Hoses	5
Step 3: Connect Drain Hose to Drain Receptacle	6
Step 4: Position and Level the Washer	8
Step 5: Remove the Shock Sleeves and Shipping Brace	9
Step 6: Wipe Out Inside of Wash Drum	10
Step 7: Plug in the Washer	10
Step 8: Check Installation	10
Step 9: Verify Washer Operation	10
Moving Washer to a New Location	11
Electrical Requirements	12
Water Supply Requirements	13
Water Temperature	13
Water Pressure	13
Risers	13
Installer Checklist	Back Cover

Replacement Parts

If replacement parts are required, contact the source from where you purchased your washer, or contact:

Alliance Laundry Systems
Shepard Street
P.O. Box 990
Ripon, WI 54971-0990
Phone: (920) 748-3950

for the name and address of the nearest authorized Alliance parts distributor.

© Copyright 2000, Alliance Laundry Systems LLC

All rights reserved. No part of the contents of this book may be reproduced or transmitted in any form or by any means without the expressed written consent of the publisher.

Roughing In Dimensions

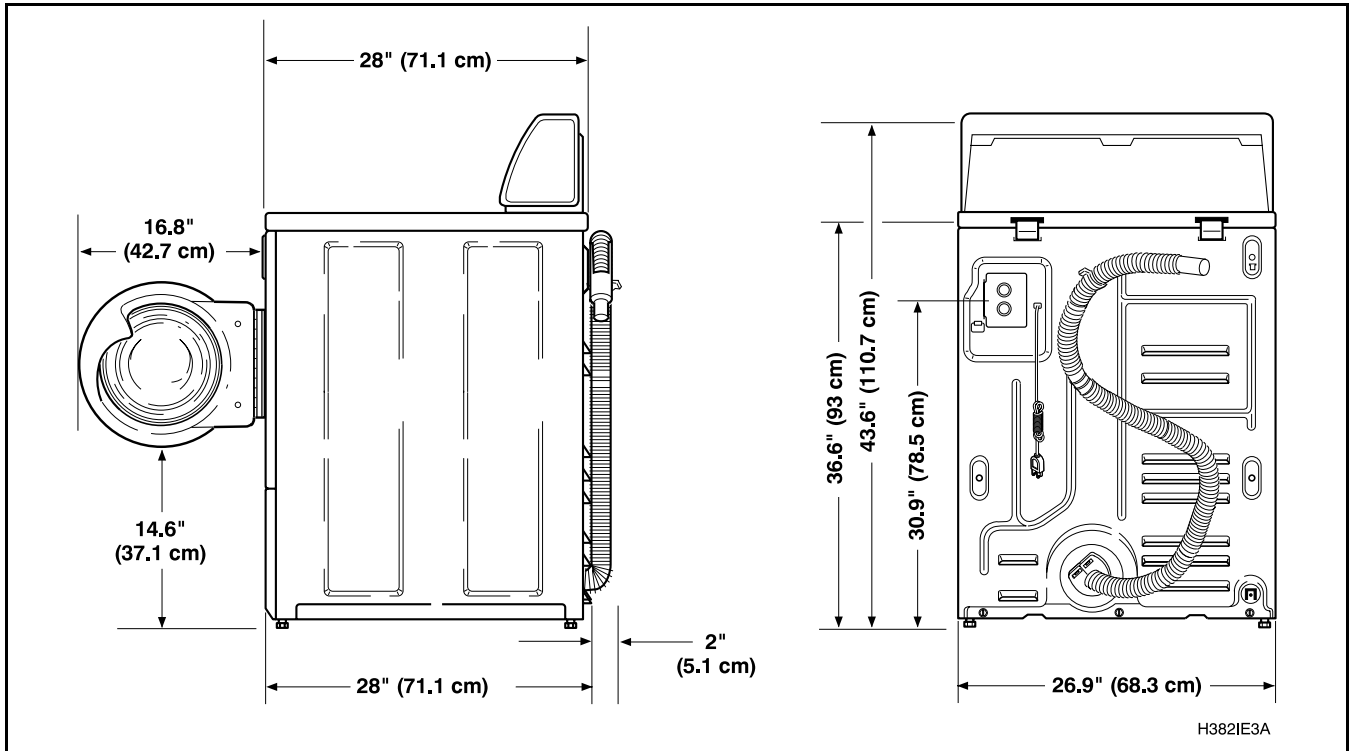

Before You Start

Tools

For most installations, the basic tools you will need are:

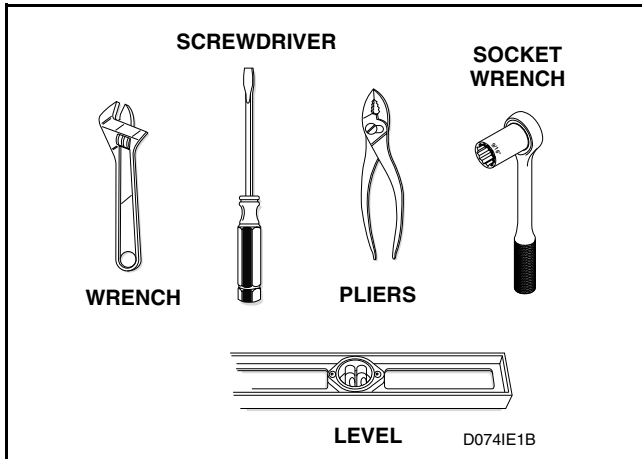

Electrical

Refer to Serial Plate for specific electrical requirements. For more detailed information refer to section on ***Electrical Requirements***.

Water

Washer needs two standard 3/4 inch (19.1 mm) water supply faucets with a pressure between 20 - 120 pounds per square inch (138 to 827 kPa). For more detailed information refer to section on ***Water Supply Requirements***.

Accessories Bag

An accessory bag has been shipped inside your washer. It includes:

- Two inlet hoses with washers. Refer to Step 2 of ***Installing the Washer***.
- Four rubber feet. Refer to Step 4 of ***Installing the Washer***.
- Beaded tie-down strap. Refer to Step 3 of ***Installing the Washer***.
- Installation instructions.
- Use and Care Guide.
- Operating insert.
- Warranty bond.
- Helpful Hints insert.
- Bag for storing shipping materials.

Installing the Washer

Step 1:

Position Washer Near Installation Area

IMPORTANT: Install dryer before washer. This allows room for attaching exhaust duct.

Move washer so that it is within four feet of the desired area of installation.

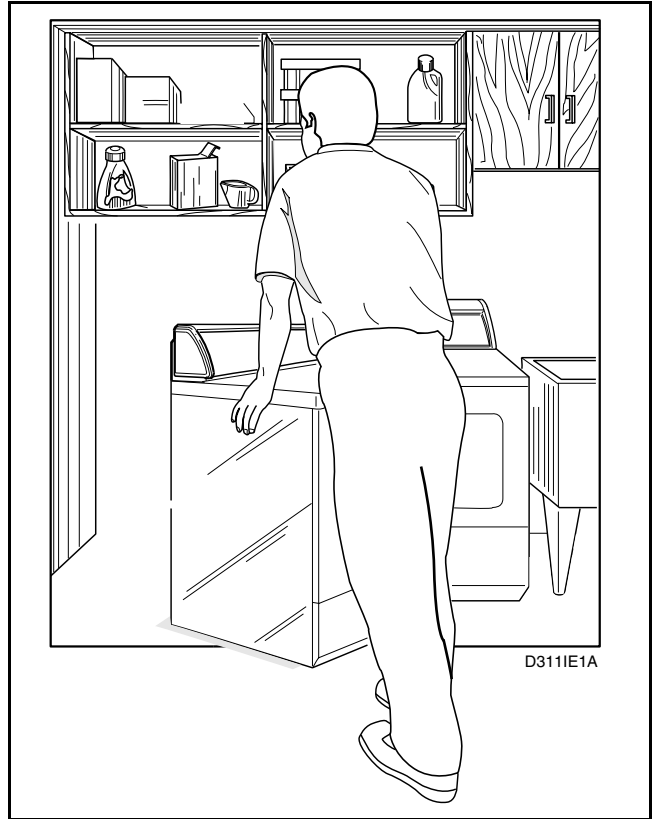

Step 2: Connect Water Inlet Hoses

NOTE: Refer to section on *Water Supply Requirements* before connecting water inlet hoses.

Remove the four plain rubber washers from accessories bag, and install them according to the illustration.

Turn on the water supply faucets and flush the lines for approximately two minutes to remove any foreign materials that could clog the filter screens in the inlet hoses, or the screens in the water mixing valve.

NOTE: When installing in newly constructed or renovated building, it is very important to flush the lines since build-up may have occurred during construction.

IMPORTANT: Thread hose couplings onto valve connections finger-tight, then approximately 1/4 turn with pliers. **DO NOT** cross thread or overtighten couplings.

Turn water on and check for leaks. If leaks are found, retighten the hose couplings. Continue tightening and rechecking until no leaks are found.

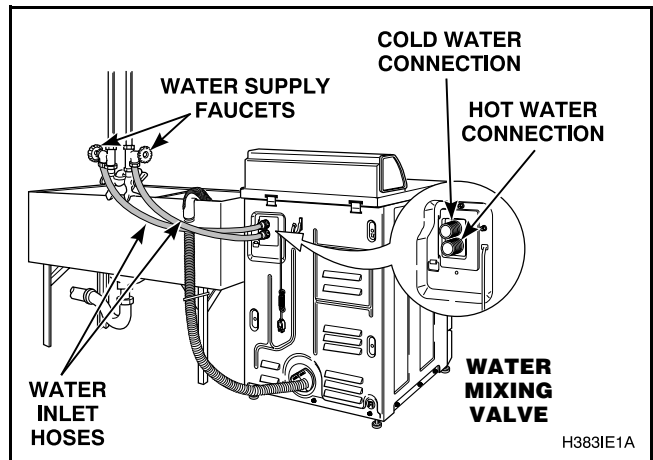
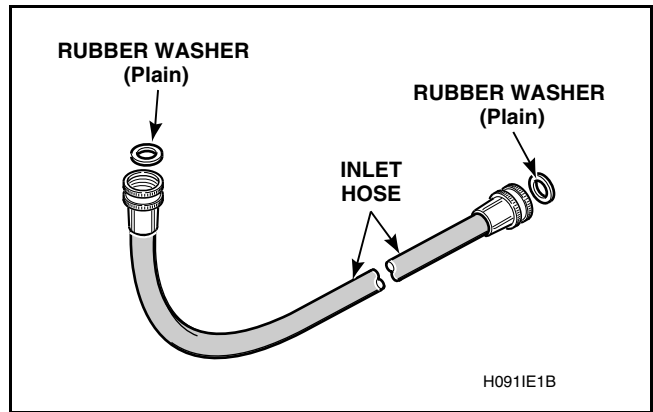

Step 3:

Connect Drain Hose to Drain Receptacle

Remove the drain hose from its shipping position on the rear of the washer by unhooking the hose from the retainer clamp.

Find the instructions, on the following pages, that are appropriate for your type of drain receptacle (standpipe, sink, wall, or laundry tub). Follow these instructions to properly install the drain hose.

IMPORTANT: Drain receptacle must be capable of handling a minimum of 1-1/4 inch (32 mm) outside diameter drain hose.

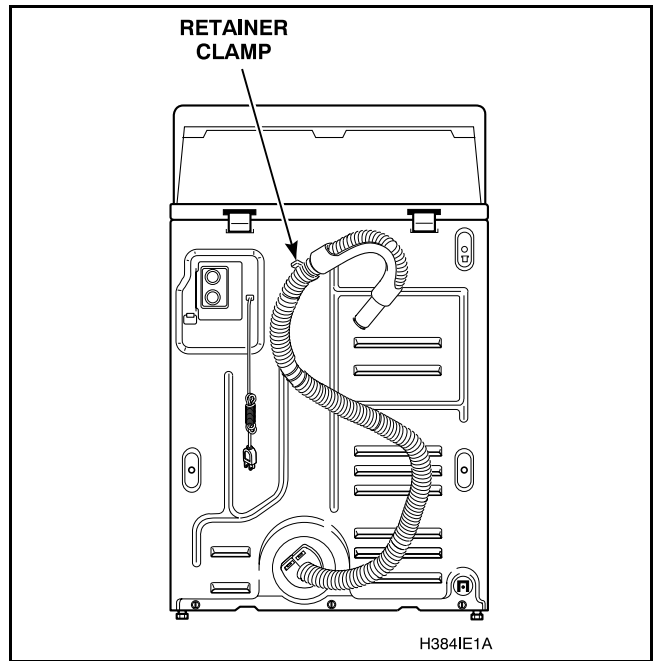

Standpipe Installation:

Place the drain hose into the standpipe.

Remove the beaded tie-down strap from accessories bag and place around standpipe and drain hose and tighten strap to hold hose to standpipe. This will prevent the drain hose from dislodging from drain receptacle during use.

IMPORTANT: To prevent siphoning, do not place any ribbed portion of the drain hose into the standpipe.

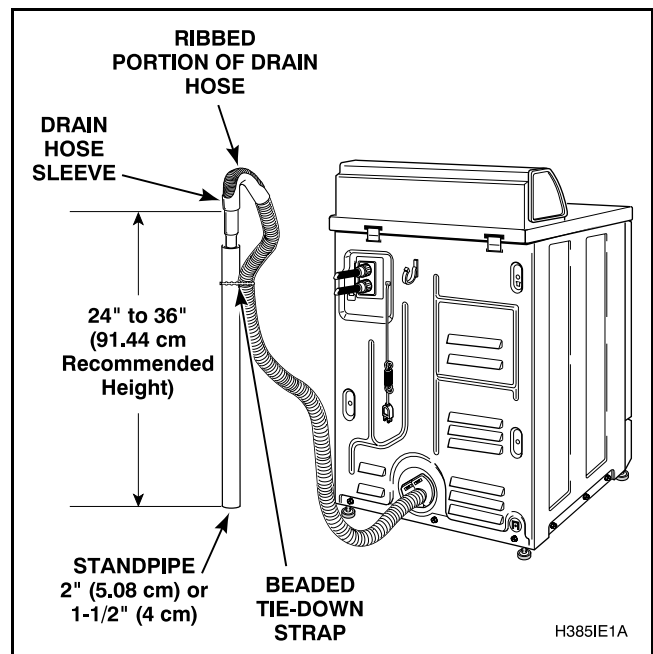

Sink Installation:

For this type of installation, use the beaded tie-down strap (supplied in accessories bag), or use a large wire tie (available from your local hardware store) and secure the drain hose to the cabinet top hinge (see illustration). This will prevent the drain hose from dislodging during use.

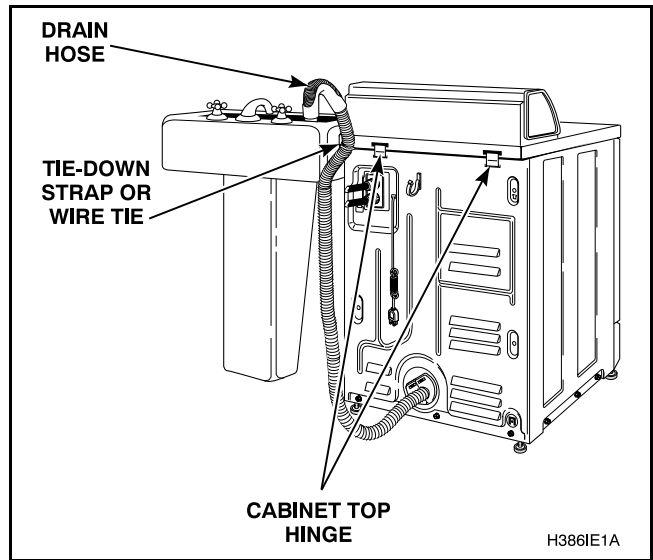

In The Wall Installation:

For installations of this type, the drain hose **MUST** be secured to one of the inlet hoses using the beaded tie-down strap from accessories bag.

NOTE: End of drain hose must not be below 24".

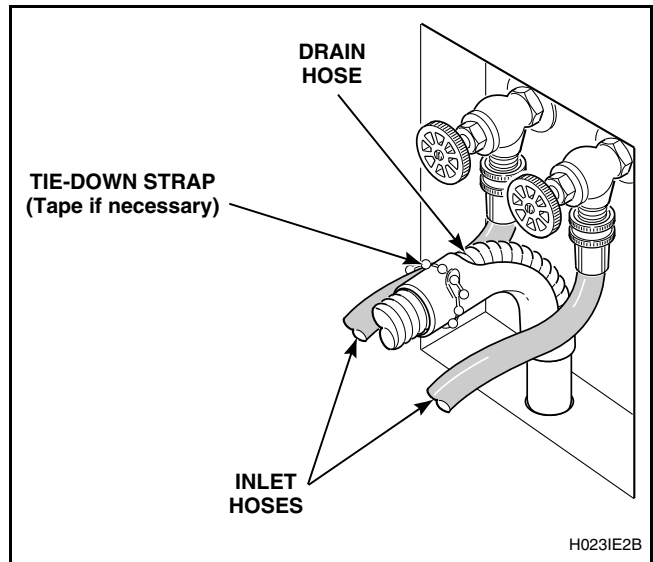

Laundry Tub Installation:

For this type of installation, the drain hose **MUST** be secured to the stationary tub to prevent hose from dislodging during use. Use the beaded tie-down strap (supplied in accessories bag) to secure hose.

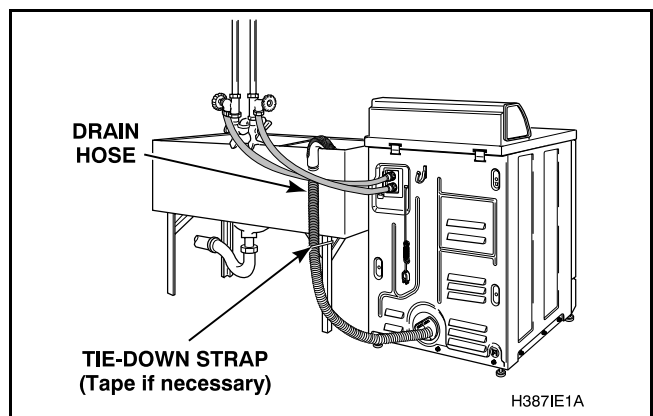

Step 4: Position and Level the Washer

	WARNING
<p>Washers elevated above floor level must be anchored to that elevated surface, base or platform. The material used to elevate the washer should also be anchored to the floor to ensure that the washer will not walk or that the washer can not be physically pulled, tipped or slid from its installed position. Failure to do so may result in conditions which can produce serious injury, death and/or property damage.</p>	
<small>W306</small>	

Place washer in position on a clean, firm and reasonably level floor. Installing the washer on any type of carpeting is not recommended.

Loosen 7/8" locknut and adjust the front and rear leveling legs until the washer is level from side to side and front to back (using a level). Washer should not rock.

NOTE: Level must rest on raised portion of top panel. See illustration.

Tighten the locknuts securely against the washer base using the 7/8" wrench. If the locknuts are not tight, washer will move out of position during operation.

NOTE: DO NOT slide washer across floor if the leveling legs have been extended, as legs and base could become damaged.

NOTE: Use of the dispenser drawer or washer door as a handle in the transportation of the washer may cause damage to the dispenser or door.

Remove rubber feet from accessories bag and place on all four leveling legs.

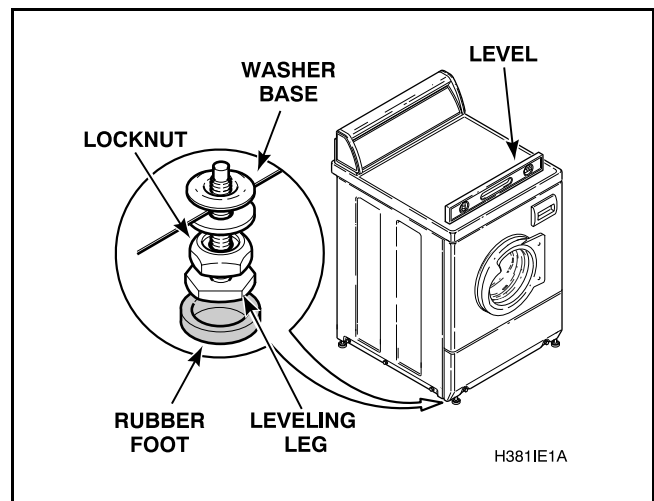

Step 5: Remove the Shock Sleeves and Shipping Brace

Remove front access panel by removing the two screws.

Remove shock sleeves by pulling on the yellow rope. Remove bolts and washers from shipping brace with wrench and remove brace.

Remove label from shipping brace and place on backside of front access panel.

NOTE: The yellow shipping brace, bolts, washers and shock sleeves should be saved and MUST be reinstalled whenever the washer is moved more than four feet. Do not lift or transport washer from front or without shipping materials installed.

Store the shipping materials in the bag provided in the Accessories Bag. Save materials for use whenever the washer is moved.

NOTE: The shipping materials MUST be reinstalled whenever the washer is moved. Refer to *Moving Washer to a New Location* section for instructions.

Reinstall front access panel.

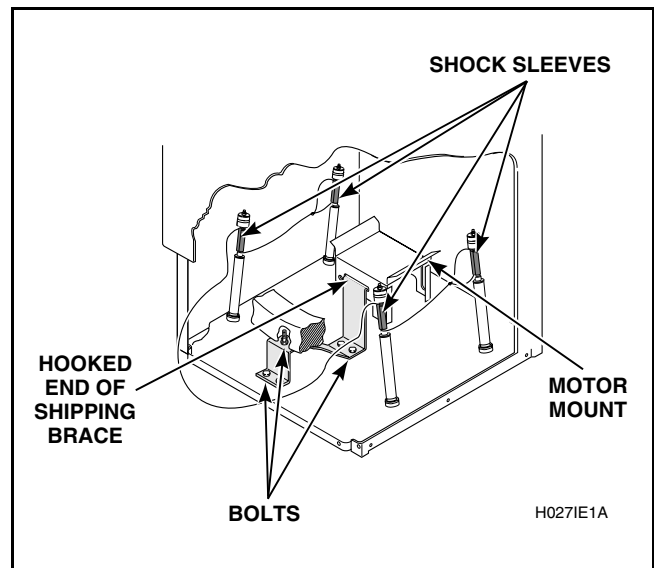

Step 6: Wipe Out Inside of Wash Drum

Before using washer for the first time, use an all-purpose cleaner, or a detergent and water solution, and a damp cloth to remove shipping dust from inside washer drum.

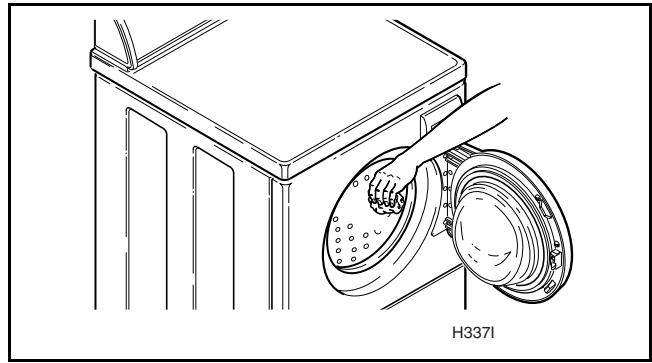

Step 7: Plug In the Washer

Refer to section on *Electrical Requirements*, and plug the washer in.

Step 8: Check Installation

Refer to *Installer Checklist* on the back cover of this manual and make sure that washer is installed correctly.

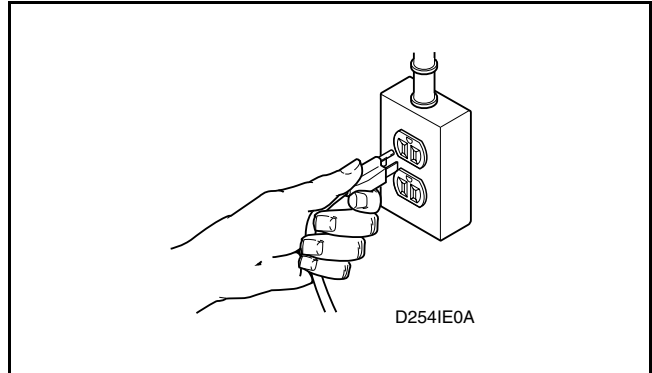

Step 9: Verify Washer Operation

To ensure that washer is operating correctly, push timer knob in and turn to the *RINSE & SPIN* cycle. Pull the knob out to start the washer. Verify that the door locks, water enters the wash drum, the drum tumbles, the water is drained out and that the drum spins dry.

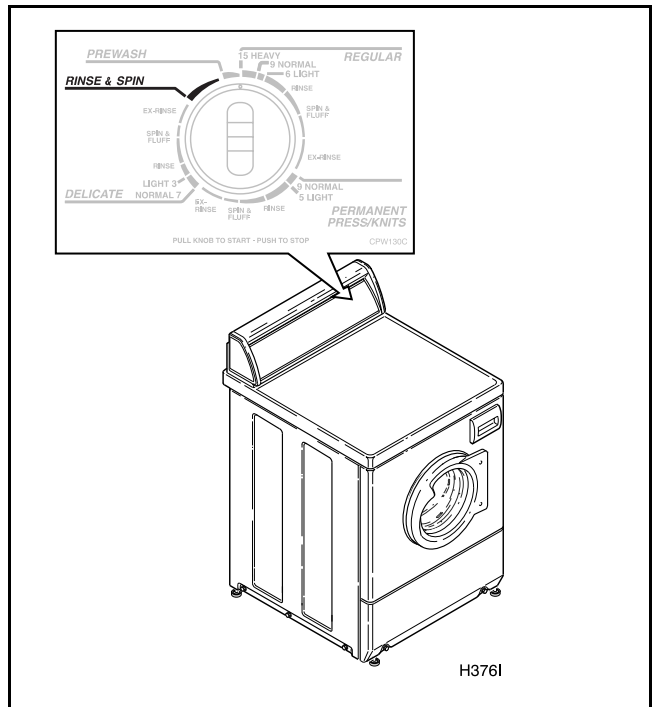

Moving Washer to a New Location

To prevent damage while moving the washer, the shipping materials **MUST** be reinstalled.

Reinstallation of Shipping Materials

Disconnect washer from electrical supply.

Remove front access panel by removing two screws.

Place the shock sleeves on all four shock absorbers. See illustration.

Insert hooked end of shipping brace into the open slot of the motor mount. Attach with bolts and washers. See illustration.

Reinstall front access panel.

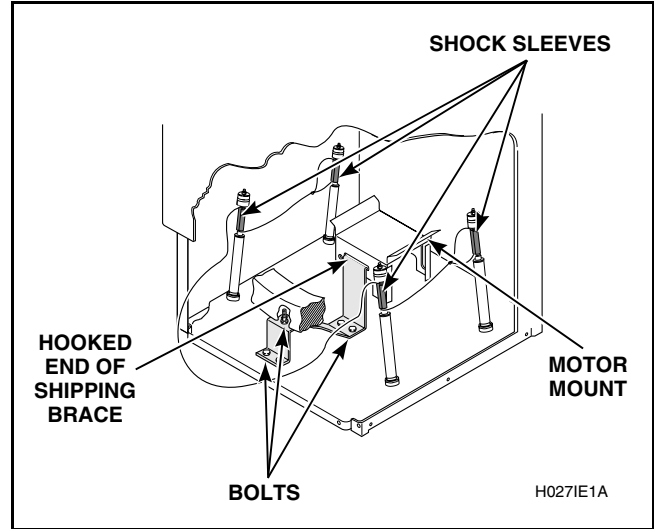

Refer to *Installing the Washer* section for proper procedures whenever the washer is moved and is ready for installation.

Electrical Requirements

(120 Volt, 60 Hertz with 3-Prong Grounding Plug)

NOTE: The wiring diagram is located in the control hood.

	WARNING
<p>To reduce the risk of fire, electric shock or personal injury, all wiring and grounding MUST conform with the latest edition of the National Electrical Code, ANSI/NFPA 70, and such local regulations as might apply. It is the customer's responsibility to have the wiring and fuses checked by a qualified electrician to make sure your home has adequate electrical power to operate the washer.</p>	

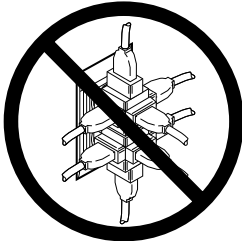
<p>DO NOT OVERLOAD CIRCUITS DO NOT USE ADAPTER DO NOT USE AN EXTENSION CORD</p>

Grounding Instructions

The washer must be grounded. In the event of malfunction or breakdown, grounding will reduce the risk of electric shock by providing a path of least resistance for electric current. The washer is equipped with a cord having an equipment-grounding conductor and a 3-prong grounding plug. The plug must be plugged into an appropriate outlet that is properly installed and grounded in accordance with all local codes and ordinances.

	WARNING
<p>Improper connection of the equipment-earthing conductor can result in a risk of electric shock. Check with a qualified electrician or serviceman if you are in doubt as to whether the washer is properly grounded.</p>	

Do not modify the plug provided with the washer – if it will not fit the outlet, have a proper outlet installed by a qualified electrician.

NOTE: Have a qualified electrician check the polarity of the wall receptacle. If a voltage reading is measured other than that illustrated, the qualified electrician should correct the problem.

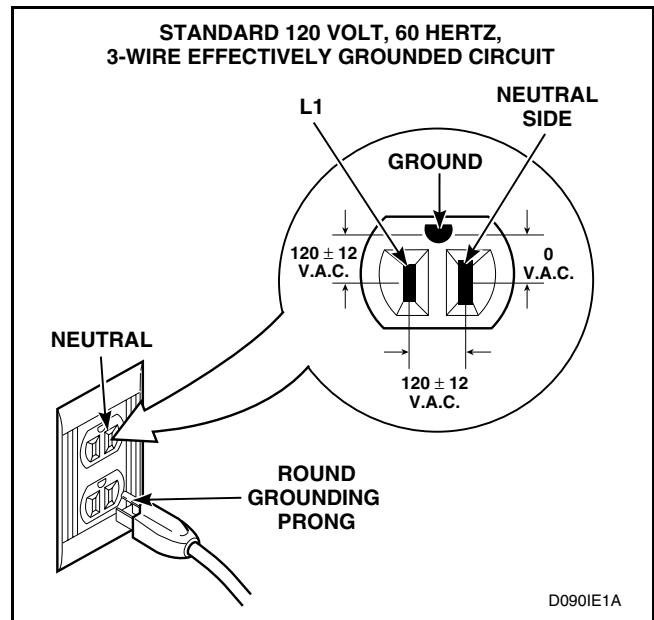

Water Supply Requirements

	WARNING
<p>Under certain conditions, hydrogen gas may be produced in a hot water system that has not been used for two weeks or more. HYDROGEN GAS IS EXPLOSIVE. If the hot water system has not been used for such a period and before using the washer, turn on all hot water faucets and let the water flow from each for several minutes. This will release any accumulated hydrogen gas. The gas is flammable. Do not smoke or use an open flame during this time.</p>	
<small>W029</small>	

NOTE: Water supply faucets must fit standard 3/4 inch (19.1 mm) female garden hose couplings. **DO NOT USE SLIP-ON OR CLAMP-ON CONNECTIONS.**

NOTE: Water supply faucets should be readily accessible to permit turning them off when washer is not being used.

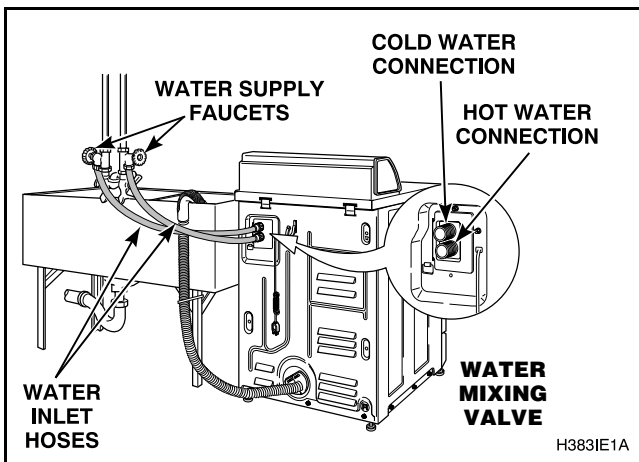

Water Temperature

Cold:

Recommended cold water temperature is 60° to 80° Fahrenheit, 16° to 27° Celsius.

Hot:

Recommended hot water temperature is 120° to 140° Fahrenheit, 49° to 60° Celsius.

Warm:

Mixture of hot and cold water. (Warm water temperature is dependent upon the water temperature and the pressure of both the hot and cold water supply lines.)

IMPORTANT: Turn off water supply faucets after check-out and demonstration. Owner should turn off water supply whenever there will be an extended period of non-use.

NOTE: Longer inlet hoses are available (as optional equipment at extra cost) if the hoses (supplied with the washer) are not long enough for the installation. Order hoses as follows:

No. 20617 Inlet Hose (8 ft) (2.44 m)

No. 20618 Inlet Hose (10 ft) (3.05 m)

Water Pressure

Pressure must be a minimum of 20 to a maximum of 120 pounds per square inch (138 to 827 kPa) static pressure measured at the faucet.

NOTE: Water pressure under 20 pounds per square inch (138 kPa) will cause an extended fill time in the washer and may not properly flush out the detergent dispenser.

Risers

Risers (or air cushions) may have to be installed if the pipes knock or pound when flow of water stops. The risers are more efficient when installed as close as possible to the water supply faucets (see illustration below).

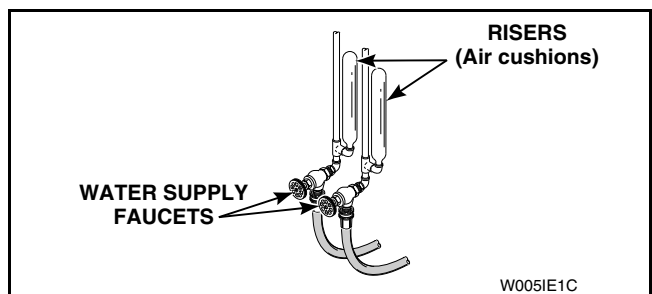

Instrucciones de instalación de lavadoras por agitación



D311E3A

Conserve estas instrucciones por si necesita consultarlas en el futuro.
(Si esta máquina cambia de propietario, el presente manual deberá acompañarla).

Contenido

Piezas de repuesto	17
Dimensiones esquemáticas	18
Preparativos	19
Herramientas	19
Electricidad	19
Agua	19
Bolsa de accesorios	19
Instalación de la lavadora	20
Paso 1: Colocar la lavadora cerca del área de instalación	20
Paso 2: Acoplar las mangueras de suministro de agua	21
Paso 3: Conectar al sumidero la manguera de desagüe.....	22
Paso 4: Emplazar y nivelar la lavadora	24
Paso 5: Desmontar los manguitos de los amortiguadores y el tirante sujetador	25
Paso 6: Frotar el interior del tambor de lavado	26
Paso 7: Enchufar a la corriente la lavadora	26
Paso 8: Inspeccionar la instalación	26
Paso 9: Verificar el funcionamiento de la lavadora	26
Traslado de la lavadora a un nuevo emplazamiento	27
Requisitos relativos a la electricidad	28
Requisitos relativos al abastecimiento de agua	29
Temperatura del agua	29
Presión del agua	30
Tubos ascendentes	30
Lista de verificación del encargado de la instalación....	contraportada

Piezas de repuesto

Si se precisan piezas de repuesto, póngase en contacto con el establecimiento donde adquiriese la lavadora o acuda a las siguientes señas:

Alliance Laundry Systems
Shepard Street
P.O. Box 990
Ripon, Wisconsin 54971-0990
Nº de teléfono: (920) 748-3950

Solicite aquí el nombre y domicilio del distribuidor autorizado de piezas Alliance más próximo.

© Copyright 2000, Alliance Laundry Systems LLC

Reservados todos los derechos. No podrá reproducirse ni transmitirse en forma alguna ni por medio alguno apartado cualquiera del contenido de este librete sin el consentimiento explícito por escrito del editor.

Dimensiones esquemáticas

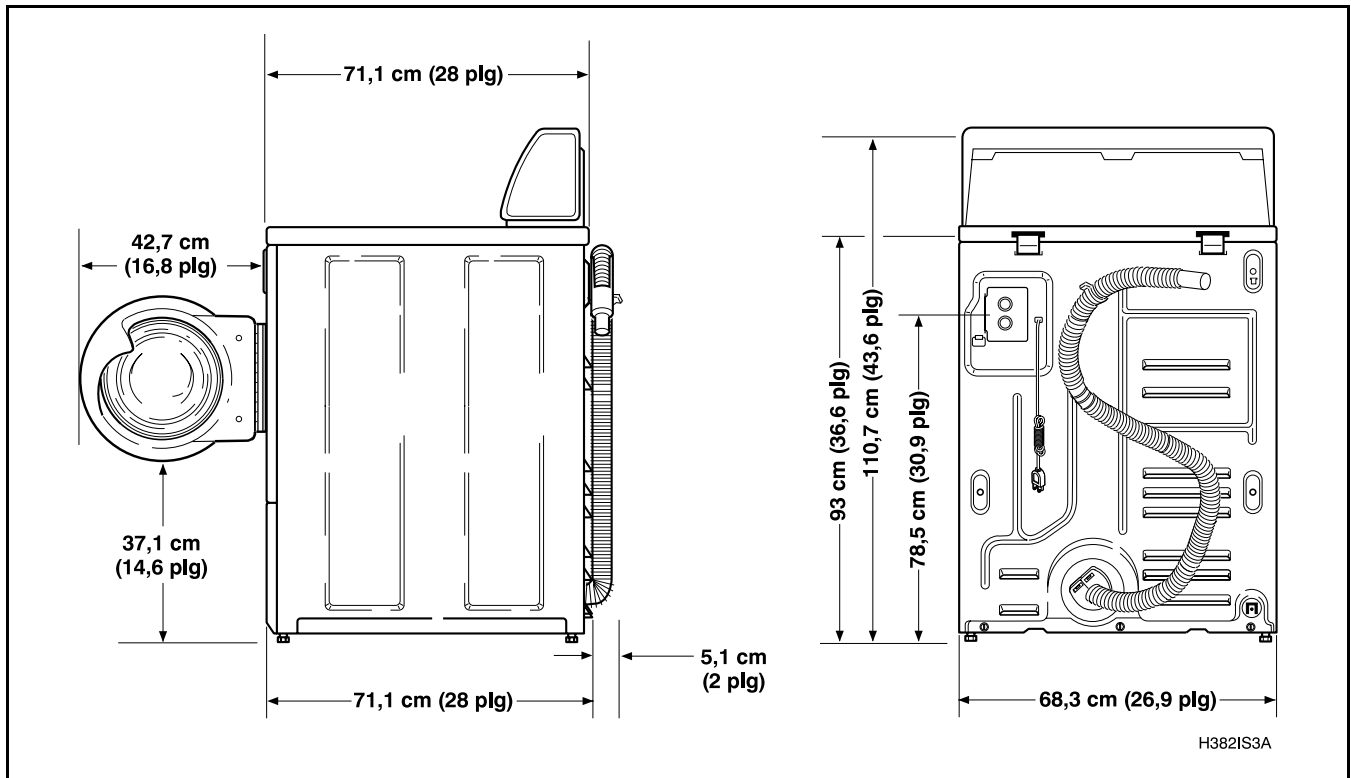

Preparativos

Herramientas

Con la mayoría de las instalaciones, las herramientas básicas que necesitará son éstas:

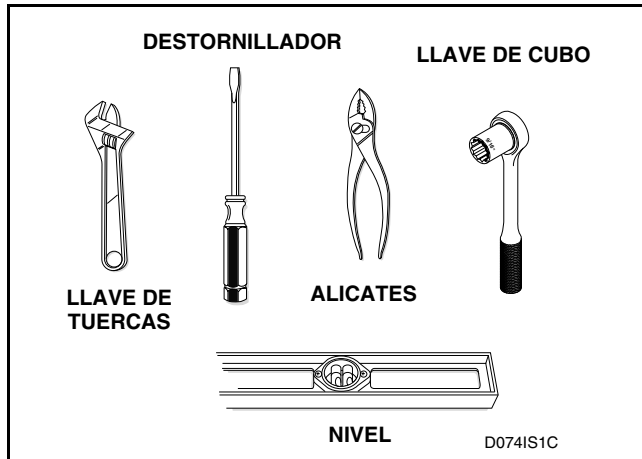

Electricidad

Consulte la chapa de número de serie en cuanto a los requisitos concretos de electricidad. Para obtener información más detallada, consulte el apartado que lleva por título *Requisitos relativos a la electricidad*.

Agua

La lavadora precisa dos llaves convencionales de abastecimiento de agua de 19,1 mm (3/4 de pulgada), con una presión de entre 138 y 827 kPa (20 y 120 libras por pulgada cuadrada). Para obtener información más detallada, consulte el apartado que lleva por título *Requisitos relativos al abastecimiento de agua*.

Bolsa de accesorios

Su lavadora se ha despachado con una bolsa dentro, la cual contiene los siguientes accesorios:

- Dos mangueras de suministro de agua con arandelas. Consulte el paso 2 del apartado que lleva por título *Instalación de la lavadora*.
- Cuatro soportes de goma. Consulte el paso 4 del apartado que lleva por título *Instalación de la lavadora*.
- Una abrazadera perlada. Consulte el paso 3 del apartado que lleva por título *Instalación de la lavadora*.
- Las instrucciones de instalación.
- La guía de empleo y cuidado.
- El suplemento de funcionamiento.
- El contrato de garantía.
- El suplemento de consejos útiles.
- La bolsa de almacenaje de los elementos de transporte.

Instalación de la lavadora

Paso 1:

Colocar la lavadora cerca del área de instalación

IMPORTANTE: Instale la secadora antes de instalar la lavadora. Esto dejará espacio libre para el acoplamiento del conducto de expulsión de vaho.

Desplace la lavadora de modo que quede a una distancia no superior a los 122 cm (4 pies) del área de instalación deseada.

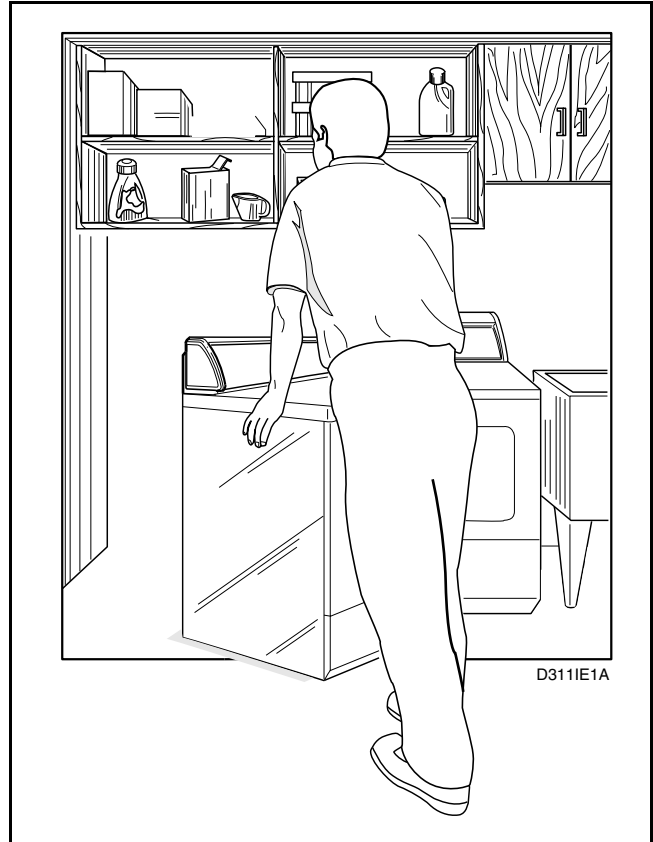

Paso 2:

Acoplar las mangueras de suministro de agua

NOTA: Antes de acoplar las mangueras de suministro de agua, consulte el apartado que lleva por título *Requisitos relativos al abastecimiento de agua*.

Saque las cuatro arandelas sencillas de goma e instálelas según la ilustración.

Abra los grifos de suministro de agua y desatanque las cañerías durante aproximadamente dos minutos a fin de desalojar toda substancia ajena que podría obstruir los filtros de las mangueras de suministro de agua o los de la válvula para mezclar el agua.

NOTA: Cuando la instalación se lleve a cabo en edificios recientemente construidos o renovados, tendrá gran importancia el desatancar las cañerías, puesto que es posible que se hayan producido acumulaciones durante la obra.

IMPORTANTE: Enrosque los empalmes de tubo en las conexiones de válvula apretándolos primero con los dedos y luego con los alicates aproximadamente 1/4 de vuelta más. **NO DEBERÁ** ni trasponer los empalmes al enrosarlos ni apretarlos en exceso.

Haga circular el agua y compruebe que no existan filtraciones. Si encuentra filtraciones, vuelva a apretar los empalmes de tubo. Continúe apretándolos y efectuando comprobaciones hasta que no aparezcan filtraciones.

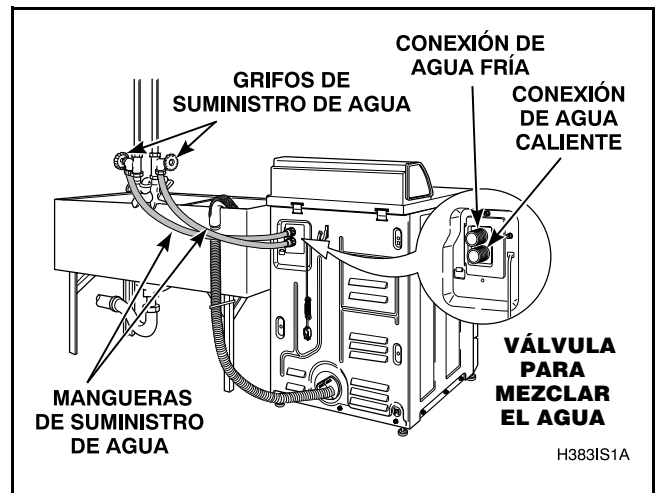
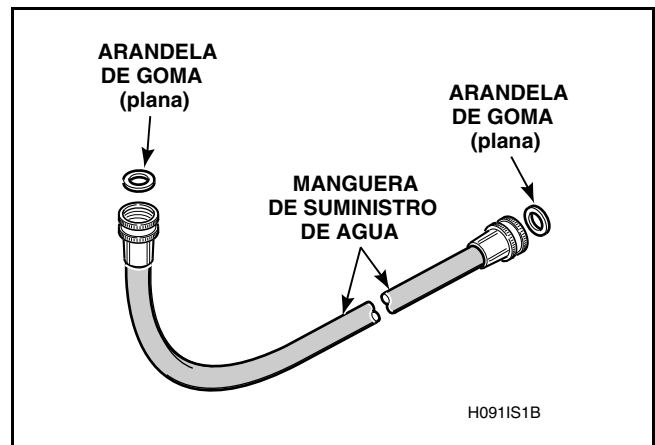

Paso 3:

Conectar al sumidero la manguera de desagüe

Libere la manguera de desagüe de su posición de transporte en la sección trasera de la lavadora desenganchándolo de la abrazadera de fijación.

Localice en las páginas a continuación las instrucciones pertinentes a su respectivo tipo de sumidero (tubo vertical, pila, pared o lavadero). Observe las correspondientes instrucciones con el objeto de instalar correctamente la manguera de desagüe.

IMPORTANTE: El sumidero tendrá que poder aceptar mangueras de desagüe de un mínimo de 32 mm (1 pulgada y 1/4) de diámetro exterior.

Instalación en tubo vertical:

Introduzca en el tubo vertical la manguera de desagüe.

Saque de la bolsa de accesorios la abrazadera perlada y póngala alrededor del tubo vertical y de la manguera de desagüe, apretándola de forma que la manguera quede sujeta al tubo. Esto prevendrá el que la manguera de desagüe se salga del sumidero durante el uso.

IMPORTANTE: A fin de evitar el sifonaje, no meta el tubo vertical parte nervada alguna de la manguera de desagüe.

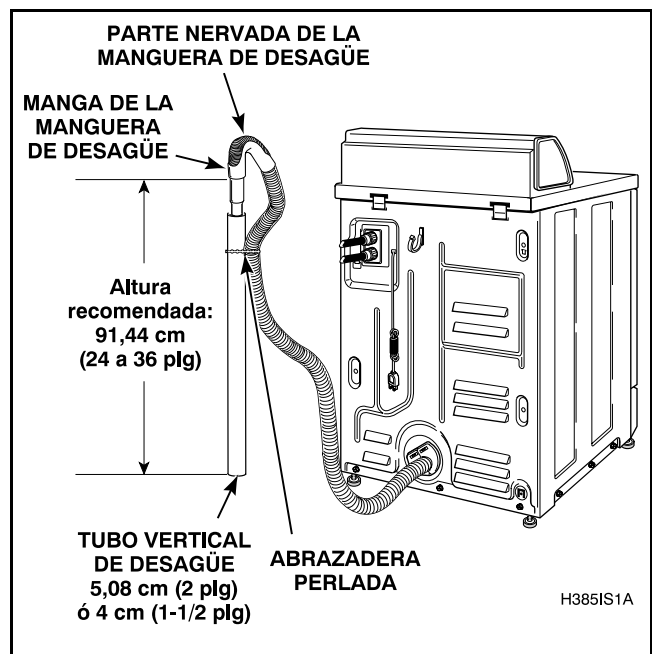
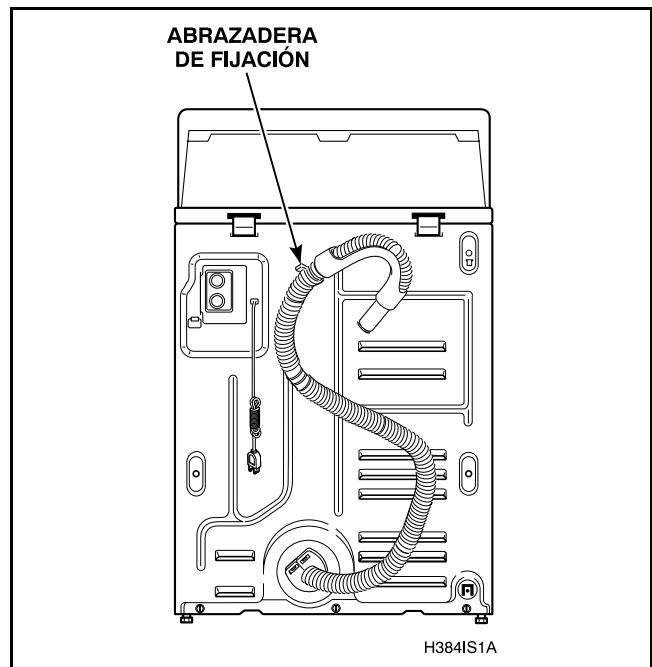

Instalación en pila:

Con este tipo de instalación, utilice la abrazadera perlada (que se suministra en la bolsa de accesorios) o válgase de una abrazadera grande para cable (disponible en las ferreterías locales) y ate la manguera de desagüe a las bisagras de la tapa superior de la lavadora (fíjese en la ilustración). Esto prevendrá el que la manguera de desagüe se desprenda durante el uso.

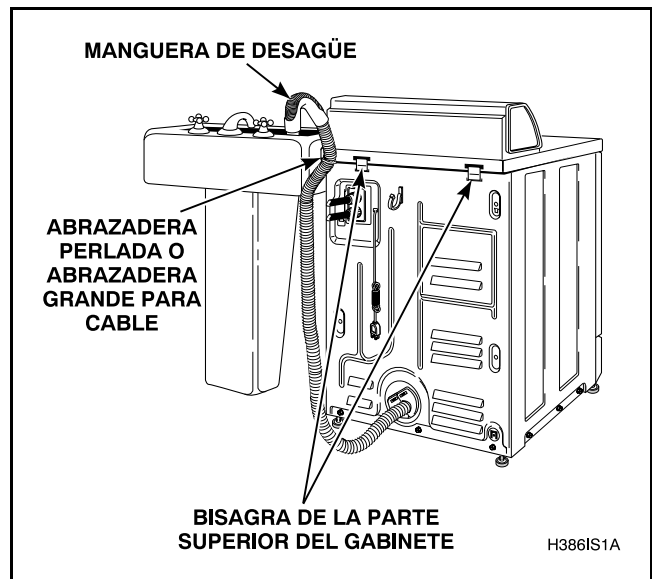

Instalación en pared:

Con este tipo de instalación, la manguera de desagüe DEBERÁ atarse a una de las mangueras de suministro de agua por medio de la abrazadera perlada que va en la bolsa de accesorios.

NOTA: El extremo de la manguera de desagüe no habrá de quedar a una altura del suelo de menos de 61 cm (24 pulgadas).

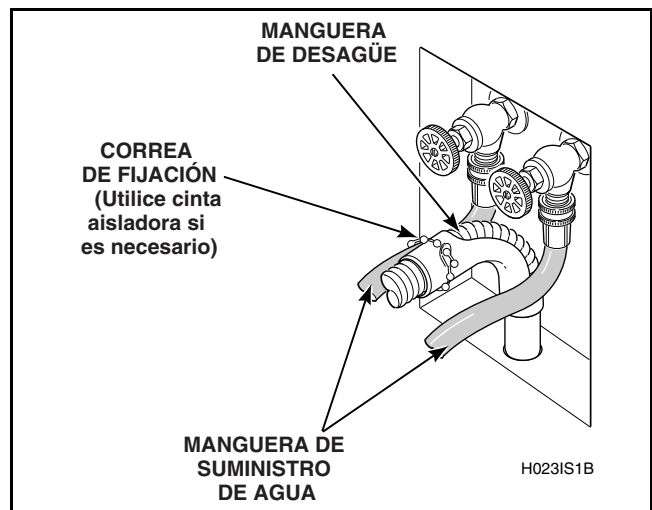

Instalación en lavadero:

Con este tipo de instalación, la manguera de desagüe DEBERÁ atarse al lavadero fijo para así prevenir el que ésta se suelte durante el uso. Utilice la abrazadera perlada (que se suministra en la bolsa de accesorios) con el objeto de atar la manguera.

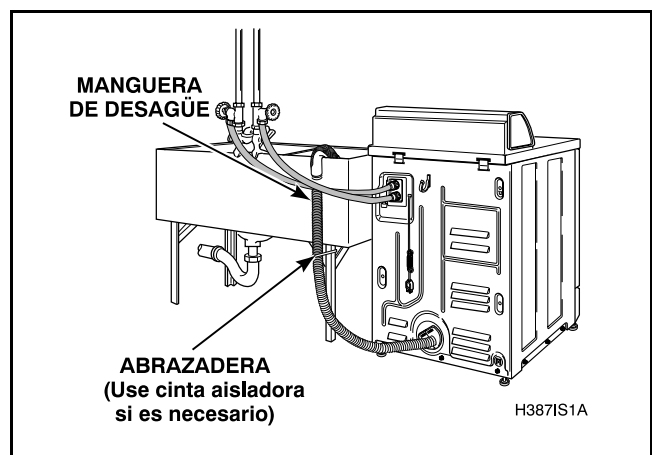

Paso 4: Emplazar y nivelar la lavadora



ADVERTENCIA

Las lavadoras elevadas sobre el nivel del piso deberán fijarse mediante pernos de anclaje a la superficie elevada, base o plataforma. El material usado para elevar la lavadora deberá estar también anclado al piso para impedir que la lavadora se desplace de su lugar al funcionar, y para evitar que pueda ser empujada, inclinada o deslizada de su posición de instalación. De no hacerlo, pueden presentarse condiciones peligrosas que podrían ocasionar daños a la propiedad o lesiones graves e incluso fatales.

W306S

Coloque la lavadora en su posición sobre un piso limpio, firme y suficientemente nivelado. No es recomendable instalar la lavadora sobre alfombras de ningún tipo.

Aflobe las tuercas de seguridad de 7/8 plg y ajuste las patas de nivelación frontales y posteriores hasta que la lavadora quede nivelada, no solo en sentido lateral sino también de atrás hacia adelante (use un nivel para este procedimiento). La lavadora no debe cojear.

NOTA: El nivel deberá colocarse sobre la posición elevada del panel superior. Vea la ilustración.

Apriete las tuercas de seguridad firmemente contra la base de la lavadora con una llave de 7/8 plg. Si las tuercas de seguridad no se aprietan debidamente, la lavadora se moverá de su posición al funcionar.

NOTA: No deslice la lavadora sobre el piso con las patas niveladoras extendidas ya que podrían resultar dañadas.

NOTA: El uso de la gaveta del surtidor o de la compuerta de la lavadora como agarradera al transportar la lavadora puede dañar el surtidor o la compuerta.

Saque las patas de goma que vienen en la bolsa de accesorios y colóquelas en las patas de nivelación.

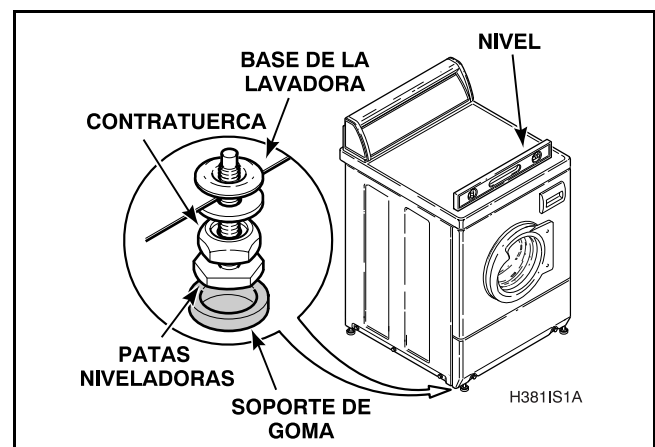

Paso 5:

Desmontar los manguitos de los amortiguadores y el tirante sujetador

Separe el panel frontal de acceso quitando los dos tornillos.

Desmunte los manguitos de los amortiguadores tirando del cordel amarillo. Quite con la llave de tuercas los pernos y las arandelas del tirante sujetador y desmunte dicho tirante.

Desprenda la etiqueta del tirante sujetador y póngala en la superficie interior del panel frontal de acceso.

NOTA: Tendrán que conservarse el tirante sujetador, los pernos, las arandelas, los manguitos de los amortiguadores y el cordel amarillo, DEBIENDO volver a instalarse los mismos todo momento en que la lavadora se traslade una distancia que exceda de ciento veintidós centímetros (cuatro pies). No alce ni desplace la lavadora desde su sección frontal ni sin que se hallen montados los elementos de transporte.

Guarde los elementos de transporte en el saco que se provee con la bolsa de accesorios. Conserve estos elementos con el objeto de utilizarlos siempre que se traslade la lavadora.

NOTA: Los elementos de transporte DEBERÁN volver a instalarse todo momento en que la lavadora se traslade. Para obtener instrucciones al respecto, consulte el apartado que lleva por título *Traslado de la lavadora a un nuevo emplazamiento.*

Vuelva a poner el panel frontal de acceso.

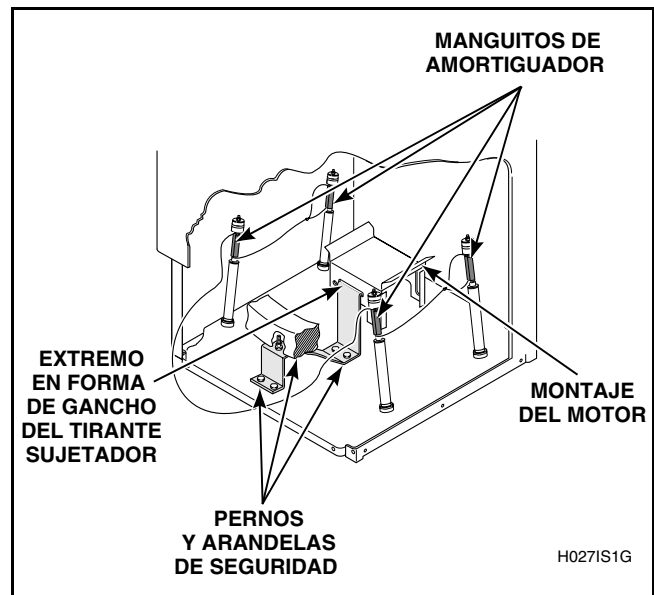

Paso 6:

Frotar el interior del tambor de lavado

Con antelación al primer lavado, utilice un limpiador de uso general o una solución de detergente y agua y un paño humedecido a fin de eliminar del balde de lavado el polvo que se haya acumulado durante el transporte.

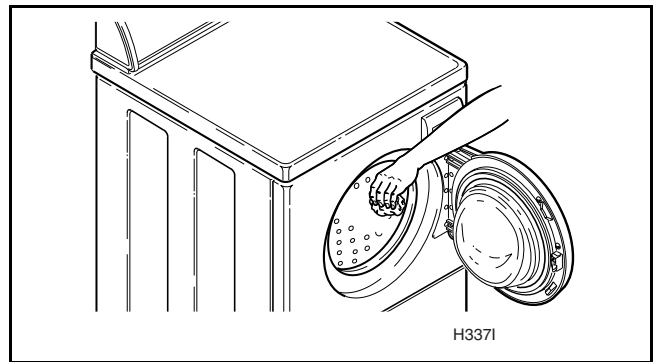

Paso 7:

Enchufar a la corriente la lavadora

Consulte el apartado que lleva por título *Requisitos relativos a la electricidad* y enchufe la lavadora.

Paso 8:

Inspeccionar la instalación

Consulte el apartado que lleva por título *Lista de verificación del encargado de la instalación* y cerciórese de que la lavadora haya quedado correctamente instalada.

Paso 9:

Verificar el funcionamiento de la lavadora

Para garantizar que la lavadora esté funcionando como es debido, oprima el botón del temporizador y gírelo al ciclo *RINSE & SPIN* (aclorado y centrifugado). Tire del botón del temporizador con el objeto de poner en marcha la lavadora. Confirme que la puerta se cierre con el pestillo, que entre agua en el tambor de lavado, que se inicie y prosiga la agitación del tambor, que el agua se vacíe y que el tambor pase al centrifugado hasta que quede seco.

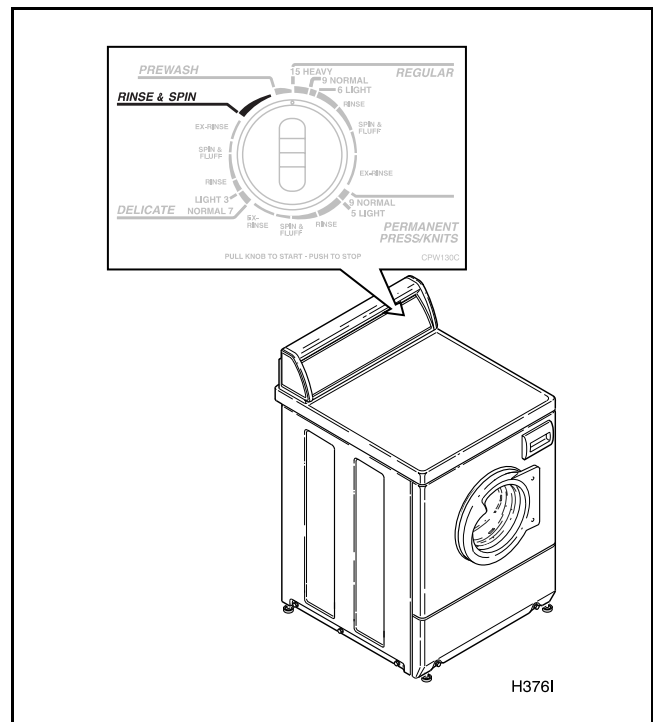
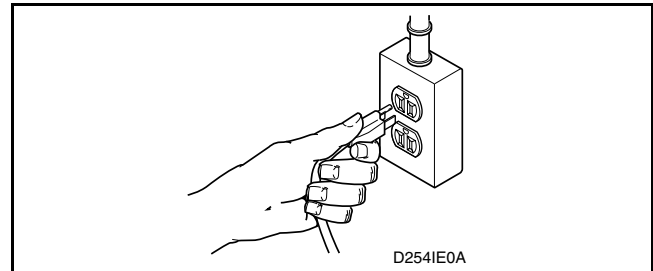

Traslado de la lavadora a un nuevo emplazamiento

A fin de evitar el deterioro al trasladarse la lavadora, DEBERÁN volver a instalarse los elementos de transporte.

Cómo volver a instalar los elementos de transporte

Desconecte la lavadora de la fuente de alimentación eléctrica.

Separe el panel frontal de acceso quitando los dos tornillos.

Ponga los manguitos en cada uno de los cuatro amortiguadores. Fíjese en la ilustración.

Introduzca el extremo en forma de gancho en la ranura abierta del montaje del motor. Asegure el tirante mediante los pernos y las arandelas. Fíjese en la ilustración.

Vuelva a poner el panel frontal de acceso.

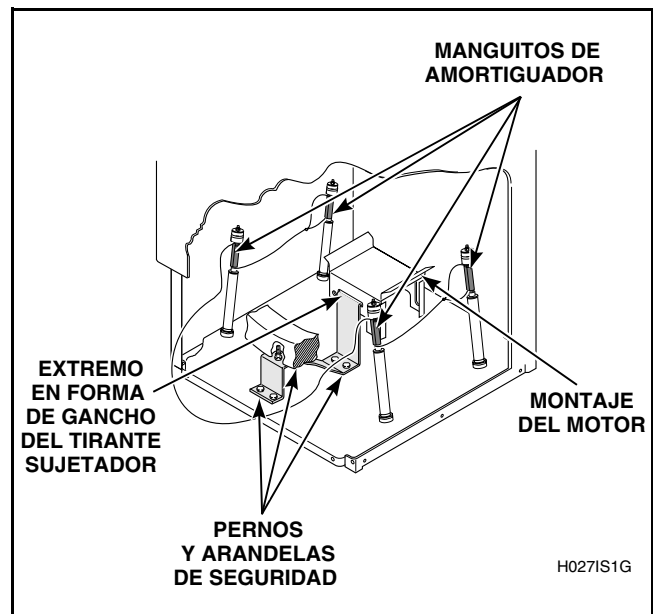

Consulte el apartado que lleva por título **Instalación de la lavadora** en cuanto a los procedimientos adecuados siempre que se traslade la lavadora y esté lista para su instalación.

Requisitos relativos a la electricidad

(120 voltios y 60 hertzios, con enchufe de 3 clavijas y toma a tierra)

NOTA: El esquema de conexiones se encuentra situado en la cubierta de control.



ADVERTENCIA

Para reducir el riesgo de incendio, descarga eléctrica o lesiones personales, todo el cableado y las conexiones a tierra **DEBERÁN** cumplir con las estipulaciones de la última edición de las Normas para instalaciones eléctricas de los Estados Unidos (National Electrical Code), ANSI/NFPA 70 y las regulaciones locales pertinentes, según el caso. Es responsabilidad del cliente hacer revisar el cableado, los fusibles y los cortacircuitos con un electricista calificado, a fin de asegurarse de que su vivienda cuenta con la capacidad de energía eléctrica necesaria para el funcionamiento de la lavadora.

W028S



ADVERTENCIA

La conexión indebida del conductor de tierra del equipo puede traducirse en un peligro de descarga eléctrica. Consulte a un técnico de mantenimiento o electricista calificado si no está seguro de que su lavadora está bien conectada a tierra.

W032S

No modifique el enchufe que se provee con la lavadora. Si éste no coincide con el tomacorriente, haga que un perito electricista instale un tomacorriente adecuado.

NOTA: Haga que un perito electricista compruebe la polaridad del tomacorriente. Si se mide una lectura de voltaje distinta de la que aparece en la ilustración, el perito electricista tendrá que corregir el problema.

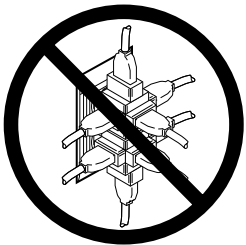

**NO SOBRECARGUE LOS CIRCUITOS
NO UTILICE ADAPTADOR
NO UTILICE CORDÓN DE EXTENSIÓN**

D009IS1B

Instrucciones tocantes a la toma a tierra

La lavadora tendrá que contar con toma a tierra. En el caso de que ocurran fallas o averías, la toma a tierra reducirá el riesgo de que se produzcan descargas eléctricas al brindarle a la corriente eléctrica una derivación de más baja resistencia. La lavadora va equipada con un cordón que tiene un conductor de toma a tierra de equipos y un enchufe de 2 clavijas con toma a tierra. Este enchufe habrá de conectarse a un tomacorriente apropiado que se haya instalado correctamente y disponga de la correspondiente toma a tierra en conformidad con la totalidad de los códigos y ordenanzas locales.

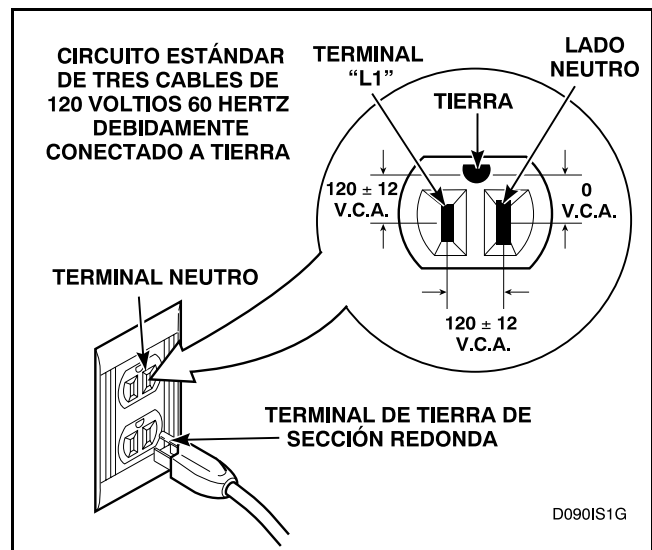

Requisitos relativos al abastecimiento de agua

	ADVERTENCIA
<p>Bajo ciertas circunstancias, es posible que se produzca gas hidrógeno en un sistema de agua caliente que no haya sido usado durante dos semanas o más. EL GAS HIDRÓGENO ES EXPLOSIVO. Si el sistema de agua caliente no ha sido usado durante tal período, abra todos los grifos de agua caliente de su residencia y deje que el agua fluya durante varios minutos, antes de usar su lavadora. De esta forma se dejará escapar cualquier gas hidrógeno que se haya acumulado. El gas es inflamable; no fume ni use ninguna llama durante este período.</p>	
<small>W029S</small>	

NOTA: Los grifos de suministro de agua habrán de adaptarse a empalmes hembra de manguera de jardín de 19,1 mm (3/4 de pulgada). **NO DEBERÁ UTILIZAR CONEXIONES DE CORREDERA NI DE ABRAZADERA.**

NOTA: Los grifos de suministro de agua tendrán que brindar su acceso inmediato a fin de permitir el cerrarlos cuando no esté haciéndose uso de la lavadora.

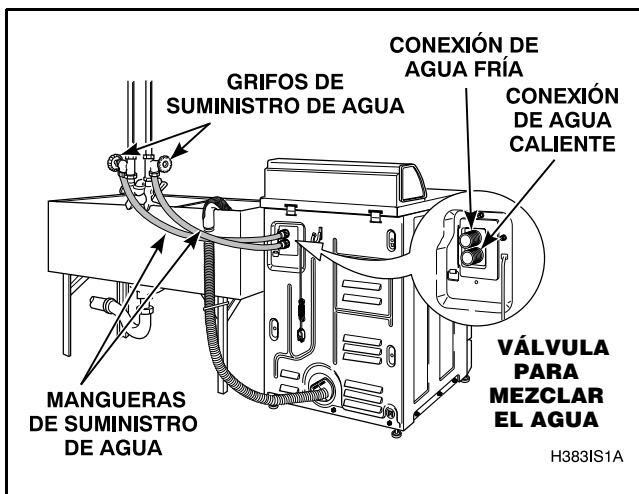

Temperatura del agua

Fría:

La temperatura que se recomienda del agua fría oscila entre 16° y 27° Centígrados (60° y 80° Fahrenheit).

Caliente:

La temperatura que se recomienda del agua caliente oscila entre 49° y 60° Centígrados (120° y 140° Fahrenheit).

Tibia:

Se obtiene por medio de una mezcla de agua caliente y fría. (La temperatura del agua tibia dependerá de tanto la temperatura como la presión de las cañerías de abastecimiento del agua caliente y fría.)

IMPORTANTE: Cierre los grifos de suministro de agua seguidamente a la comprobación y la demostración. El propietario habrá de suspender el abastecimiento de agua todo momento en que vaya a producirse un plazo prolongado de falta de uso.

NOTA: Existen disponibles mangueras de suministro más largas (a modo de equipo optativo con recargo) si las que se suministran con la lavadora no dan la suficiente longitud para la instalación. Encargue las mangueras conforme se indica a continuación:

Manguera de suministro n° 20617 de 2,44 m (8 pies)

Manguera de suministro n° 20618 de 3,05 m (10 pies)

Presión del agua

La presión tendrá que ser de un mínimo de 138 kPa (20 libras por pulgada cuadrada) y un máximo de 827 kPa (120 libras por pulgada cuadrada), con calidad estática y medida en el grifo.

NOTA: Una presión inferior a los 138 kPa (20 libras por pulgada cuadrada) hará que se prolongue el tiempo de llenado y es posible que no quede correctamente expurgado el surtidor de detergente.

Tubos ascendentes

Quizás haya que instalar tubos ascendentes (o cojines de aire) si las tuberías golpetean o dan sacudidas al detenerse la circulación de agua. Estos tubos ascendentes resultarán de la mayor eficacia cuando se instalen lo más cerca posible de los grifos de suministro de agua (fíjese en la siguiente ilustración).

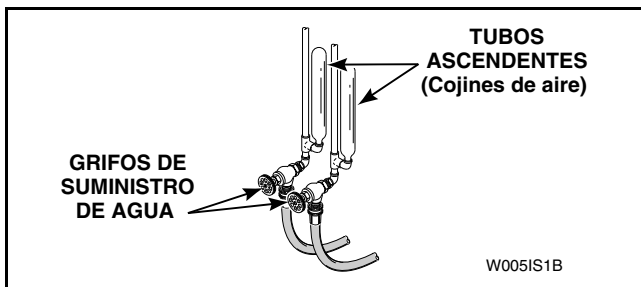

Installer Checklist

Lista de verificación del encargado de la instalación

Fast Track for Installing the Washer
Método acelerado de instalación de la lavadora
 (Refer to the manual for more detailed information)
 (consulte el manual para obtener información más detallada)

1

- Position Washer Near Installation Area.
- Sitúe la lavadora próxima al área de instalación.

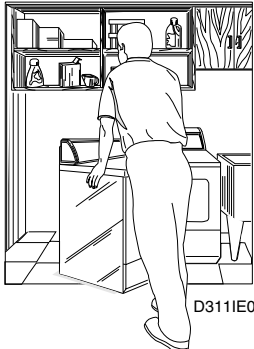



D311IE0B

CHECK REVISADO

5

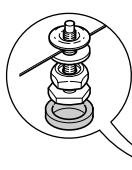
- Position and Level the Washer.
- Emplace y nivele la lavadora.





H381

CHECK REVISADO

2

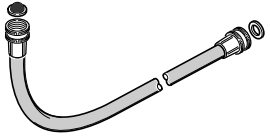
- Connect Water Inlet Hoses.
- Acople los tubos de admisión de agua.



W0041

CHECK REVISADO

6

- Plug in the Washer.
- Enchufe a la corriente la lavadora.

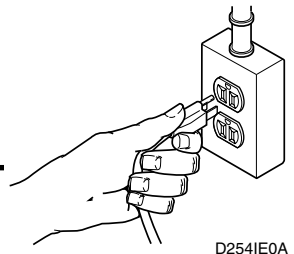

D254IE0A

CHECK REVISADO

3

- Connect Drain Hose to Drain Receptacle.
- Conecte al respectivo sumidero el tubo de evacuación.

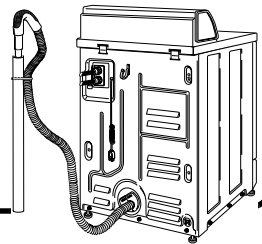



H3851

CHECK REVISADO

7

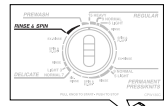
- Verify Washer Operation.
- Inspeccione el funcionamiento de la lavadora.





H3761O

CHECK REVISADO

4

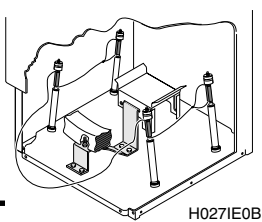
- Remove the Shipping Brace and Shock Sleeves.
- Desmonte el refuerzo para el transporte y los manguitos de los amortiguadores.



H027IE0B

CHECK REVISADO