

Séchoirs

Capacité 50 livres (25 kilogrammes)

Capacité 75 livres (34 kilogrammes)

Numéros de modèle à 15 chiffres avec un 2 à la 12e position

Voir l'identification des modèles à la page 9

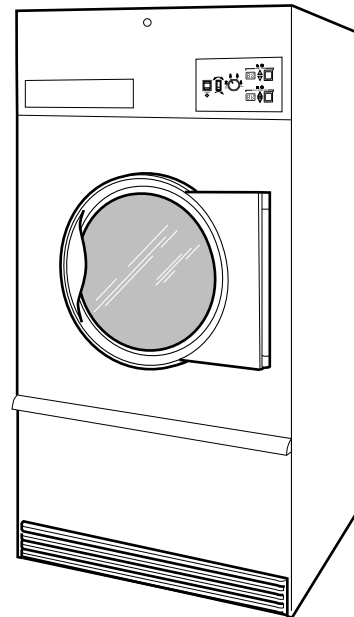

TMB1277C_SVG

Traduction des instructions originales

Conserver ce mode d'emploi pour toute consultation ultérieure.

ATTENTION : Veuillez lire les instructions avant d'utiliser la machine.

(En cas de changement de propriétaire, ce manuel doit accompagner la machine.)

AllianceTM
Laundry Systems

www.alliancelandry.com

Pièce N° 70457901FRR18
Avril 2019

Installation/Fonctionnement/Entretien

Son installation doit être conforme aux codes locaux ou, si de tels codes n'existent pas :

Aux États-Unis, l'installation doit être conforme à la dernière édition du code américain relatif au gaz combustible « National Fuel Gas Code », (Z223.1/NFPA 54) ou au code ANSI/NFPA 70 « Code électrique national ».

Au Canada, l'installation doit être conforme aux normes CAN/CSA-B149.1 ou au code d'installation du gaz naturel ou propane [Natural Gas and Propane Installation Code] et CSA C22.1, et à la dernière édition du Code électrique canadien, Part I.

En Australie et Nouvelle-Zélande, l'installation doit être conforme aux normes d'installations de gaz AS/NZS 5601 Part 1 : Installations générales.



AVERTISSEMENT

POUR VOTRE SÉCURITÉ, veillez à bien respecter les indications de ce manuel afin de minimiser les risques d'incendie ou d'explosion ou d'écarter les dangers de dommages matériels, de blessure ou de mort.

W033



AVERTISSEMENT

- **Ne pas entreposer ni utiliser d'essence ou autres gaz et liquides inflammables au voisinage de cette machine ou de tout autre appareil électroménager.**
- **QUE FAIRE EN PRÉSENCE D'UNE ODEUR DE GAZ :**
 - **Ne pas tenter d'allumer un quelconque appareil.**
 - **Ne toucher à aucun interrupteur électrique ; ne pas utiliser de téléphone dans le bâtiment.**
 - **Évacuer le local, le bâtiment ou la zone de tous ses occupants.**
 - **Téléphoner immédiatement à la compagnie de gaz depuis une maison voisine. Suivre les instructions de la compagnie de gaz.**
 - **Si la compagnie de gaz n'est pas joignable, appeler les pompiers.**
- **L'installation et l'entretien doivent être effectués par un installateur agréé, un service de réparation ou la compagnie de gaz.**

W052

IMPORTANT : S'informer auprès de la compagnie de gaz locale de la démarche à suivre en cas d'odeur de gaz. Ces instructions doivent être affichées de façon bien visible. Afficher de façon bien visible, à proximité du séchoir à tambour, les consignes de sécurité ci-dessus à l'intention de la clientèle.

IMPORTANT : L'installateur doit complètement tester la sècheuse après l'installation et démontrer le fonctionnement de la machine au propriétaire.



AVERTISSEMENT

Pour réduire le risque d'électrocution, de feu, d'explosion ou de blessures graves, voire mortelles :

- Débrancher l'alimentation électrique de la sècheuse à tambour avant d'effectuer l'entretien.
- Fermer la valve d'arrêt du gaz de la sècheuse à tambour avant d'effectuer l'entretien.
- Fermer la valve de vapeur de la sècheuse à tambour avant d'effectuer l'entretien.
- Ne jamais démarrer la sècheuse à tambour si les protections ou panneaux de sécurité ont été enlevés.
- Quand les fils de terre ont été débranchés pendant l'entretien, ils doivent être rebranchés pour assurer une mise à la terre appropriée de la sècheuse à tambour.

W002R1



AVERTISSEMENT

- L'installation de l'unité doit être effectuée par un installateur qualifié.
- Installer le séchoir à tambour selon les instructions du fabricant et les codes locaux.
- **NE PAS** installer un séchoir à tambour avec des matériaux de mise à l'air libre en matière plastique flexible. Si un conduit métallique flexible (type en feuilles) est installé, il doit être d'un type spécifique identifié par le fabricant d'appareils ménagers comme étant approprié pour utilisation avec des séchoir à tambour. Se reporter à la section sur la connexion au dispositif d'échappement. Les matériaux flexibles de mise à l'air libre peuvent s'effondrer, être facilement écrasés et emprisonner les peluches. Ces conditions obstruent le flux d'air du séchoir à tambour et augmente le risque de feu.

W752R1

Les informations suivantes s'appliquent à l'État du Massachusetts – États-Unis.

- Cet appareil ne peut être installé que par un plombier ou un installateur de gaz licencié dans le Massachusetts.
- Cet appareil doit être installé à l'aide d'un connecteur souple de 91 cm [36 po.] de long.
- Lors du branchement de cet appareil sur une conduite de gaz, un robinet d'arrêt à poignée en T doit être installé sur la conduite.
- Cet appareil ne peut être installé dans une chambre ou une salle de bain.

Table des matières

Introduction.....	9
Identification du modèle.....	9
Coordonnées.....	12
Manufacturing Date	13
Date de fabrication.....	13
Consignes de sécurité.....	14
Explications des consignes de sécurité.....	14
Instructions importantes sur la sécurité.....	14
Caractéristiques techniques et dimensions.....	17
Caractéristiques techniques et dimensions.....	17
Encombrement.....	19
Emplacement des sorties d'évacuation.....	20
Emplacement des raccords de gaz.....	21
Emplacement des branchements électriques.....	22
Emplacement des raccords de vapeur.....	23
Installation.....	24
Inspection de préinstallation.....	24
Emplacement.....	24
Mettre le séchoir à tambour en place et de niveau.....	25
Système d'extinction d'incendie (équipement facultatif).....	26
Renseignez-vous quant aux normes locales et permis requis.....	26
Exigences relatives à l'eau.....	26
Raccordements de l'eau.....	27
Installation électrique.....	28
Alarme auxiliaire.....	28
Option boulonné en angle.....	28
Pour inverser la porte de chargement	30
Avant de mettre un séchoir à tambour en service.....	32
Requis uniquement pour les modèles CE.....	34
Installation des séchoirs à gaz CE.....	34
Généralités.....	34
Orifices CE.....	35
Propriétés des gaz CE.....	36
Modifications à la configuration gaz.....	37
Procédures de conversion spécifiques.....	38
Exigences d'échappement.....	40

Exigences d'échappement.....	40
Positionnement.....	40
Air d'appoint.....	40
Ventilation.....	40
Aération individuelle.....	42
Aération d'admission.....	43
Installation au gaz.....	46
Installation au gaz.....	46
Évaluation de la taille et mise en boucle de la conduite d'arrivée de gaz.....	48
Tailles des conduites de gaz basse pression.....	49
Tailles des conduites de gaz haute pression.....	51
Dimensionnement de l'orifice du brûleur en haute altitude.....	52
Installation électrique.....	57
Installation électrique.....	57
Schéma de câblage.....	57
Câblage pour paiement centralisé.....	57
Instructions de mise à la terre.....	59
Requis uniquement pour les modèles CE.....	59
Mise à la terre du séchoir.....	60
Pour connecter l'alimentation électrique du séchoir à tambour.....	61
Instructions de configuration du cavalier.....	61
Installation d'une bague en ferrite	62
Caractéristiques électriques.....	64
Installation à la vapeur.....	67
Installation à la vapeur.....	67
Recommandations en matière de tuyauterie.....	69
Installer le purgeur de vapeur et effectuer les raccords de retour de condensat.....	69
Préparation de l'huile thermique.....	69
Minuterie de chargement unique.....	70
Mode Power-Up.....	70
Mode Prêt.....	70
Mode Démarrage.....	70
Mode Marche.....	70
Mode Door Open (porte ouverte).....	70
Mode Fin de Cycle.....	70
Réglage des commutateurs dip-switch régissant le temps de séchage.....	70
Modèle jusqu'au numéro de série 0908xxxxx.....	70
Modèles commençant par le numéro de série 0909xxxxx.....	70
Reprogrammer la durée de cycle sur zéro.....	71
Réglage des commutateurs DIP.....	71
Durées prolongées.....	76
Commutateur de sélection de la température.....	76
Pour programmer un cycle d'essai court.....	76
Codes d'erreur.....	77

Mode d'emploi.....	78
Mode d'emploi.....	78
Bouton d'arrêt d'urgence sur les modèles agréés CE.....	78
Mode d'emploi.....	78
Inversion de marche.....	79
Instructions de commandes.....	79
Double commande de minuterie numérique.....	79
Commande OPL Micro électronique.....	81
Commande de chargement unique.....	82
Commande MDC à monnaie et à carte.....	83
Commande Quantum.....	83
Commande Galaxy 600.....	84
DEL de commande pour OPL.....	85
Contrôle UniLinc.....	87
Commande à monnaie DX4.....	88
Commande DX4 pour OPL.....	88
Commande de diagnostic à microprocesseur (DMP).....	89
Modèles OPL à DMP.....	91
DMP à monnaie.....	93
Fonctionnement et dépannage de la commande d'allumage pour les modèles à partir du 11/03/2013.....	95
Défaillance de contrôle interne.....	96
Dépannage.....	96
Emplacement approprié de l'électrode.....	96
Mesure du courant de la flamme.....	97
Fonctionnement de la commande d'allumage pour les modèles non-CE jusqu'au 10/03/2013.....	97
Fonctionnement de la commande d'allumage pour les modèles CE jusqu'au 10/03/2013.....	97
Essais du système.....	98
DEL de diagnostic (DGN DEL)/Codes d'erreur.....	98
Ajustements.....	100
Ajustements.....	100
Obturateur d'air du brûleur de gaz.....	100
Commutateur de circulation d'air.....	101
Commutateur de porte de chargement.....	101
Verrou de porte de chargement	102
Courroie d'entraînement - Modèles sans Inversion.....	102
Courroie d'entraînement - Modèles à inversion.....	103
Entretien.....	104
Quotidien.....	104
Mensuel.....	104
Trime-striellement.....	104
Semi-Annuel.....	105
Une fois par an.....	105
Test d'entretien du système d'extinction d'incendie (équipement facultatif).....	105

Avant d'appeler un réparateur.....	107
Mettre le séchoir hors-service.....	108
Mise au rebut de l'unité.....	109
Chine Limitation de l'utilisation des substances dangereuses (RoHS)...	110

Introduction

Identification du modèle

Les informations contenues dans ce manuel s'appliquent à ces modèles. **Référez-vous à la plaque de série de la machine pour le numéro de modèle.**

	Gaz			Vapeur/Fluide caloporteur		Électrique	
Série 050 (25 Kg)	BA050L	HU050N	PU050L	BH050S	NH050S	BH050E	NT050E
	BA050N	IT050L	PU050N	BT050S	NT050S	BT050E	NU050E
	BH050L	IT050N	SA050L	BT050T	NU050S	BU050E	PH050E
	BH050N	LA050L	SA050N	BU050S	PH050S	CT050E	PT050E
	BK050N	LA050N	SH050L	BU050T	PT050S	CU050E	PU050E
	BT050D	LK050N	SH050N	CT050S	PT050T	HH050E	SH050E
	BT050L	LT050L	SK050N	CT050T	PU050S	HT050E	ST050E
	BT050N	LT050N	ST050D	CU050S	PU050T	HU050E	SU050E
	BU050L	LU050L	ST050L	CU050T	SH050S	IT050E	UH050E
	BU050N	LU050N	ST050N	HH050S	ST050S	LT050E	UT050E
	CA050L	MT050L	SU050L	HT050S	ST050T	LU050E	UU050E
	CA050N	MT050N	SU050N	HT050T	SU050S	MT050E	YT050E
	CK050N	NH050L	UA050L	HU050S	SU050T	NH050E	YU050E
	CT050L	NH050N	UA050N	HU050T	UH050S		
	CT050N	NT050L	UH050L	IT050S	UT050S		
	CU050L	NT050N	UH050N	IT050T	UT050T		
	CU050N	NU050L	UK050N	LT050S	UU050S		
	HA050L	NU050N	UT050L	LT050T	UU050T		
	HA050N	PA050L	UT050N	LU050S	YT050S		
	HH050L	PA050N	UU050L	LU050T	YT050T		
	HH050N	PH050L	UU050N	MT050S	YU050S		
	HK050N	PH050N	YT050L	MT050T	YU050T		
	HT050D	PK050N	YT050N				
	HT050L	PT050L	YU050L				
	HT050N	PT050N	YU050N				
	HU050L						

Suite du tableau...

	Gaz			Vapeur/Fluide caloporteur		Électrique	
Série 075 (34 Kg)	BA075L	HT075R	SH075L	BH075S	NH075S	BH075E	NH075E
	BA075N	HU075L	SH075N	BT075S	NT075S	BH075F	NT075E
	BH075L	HU075N	SH075R	BT075T	NU075S	BT075E	NU075E
	BH075N	HU075R	SK075N	BU075S	PH075S	BT075F	PH075E
	BH075R	IT075L	SK075R	BU075T	PT075S	BU075E	PT075E
	BK075N	IT075N	ST075D	CT075S	PT075T	BU075F	PU075E
	BK075R	IT075R	ST075L	CT075T	PU075S	CT075E	SH075E
	BT075D	LA075L	ST075N	CU075S	PU075T	CT075F	SH075F
	BT075L	LA075N	ST075R	CU075T	SH075S	CU075E	ST075E
	BT075N	LK075N	STF75L	HH075S	ST075S	CU075F	ST075F
	BT075R	LT075L	STF75N	HT075S	ST075T	HH075E	SU075E
	BU075L	LT075N	SU075L	HT075T	SU075S	HH075F	SU075F
	BU075N	LU075L	SU075N	HU075S	SU075T	HT075E	UB075E
	BU075R	LU075N	SU075R	HU075T	UH075S	HT075F	UH075E
	CA075L	MT075L	UA075L	IT075S	UT075S	HU075E	UH075F
	CA075N	MT075N	UA075N	IT075T	UT075T	HU075F	UT075E
	CK075N	MT075R	UH075L	LT075S	UU075S	IT075E	UT075F
	CK075R	NH075L	UH075N	LT075T	UU075T	IT075F	UU075E
	CT075L	NH075N	UH075R	LU075S	YT075S	LT075E	UU075F
	CT075N	NT075L	UK075N	LU075T	YT075T	LU075E	YT075E
	CT075R	NT075N	UK075R	MT075S	YU075S	MT075E	YU075E
	CU075L	NU075L	UT075L	MT075T	YU075T	MT075F	
	CU075N	NU075N	UT075N				
	CU075R	PA075L	UT075R				
	HA075L	PA075N	UTF75L				
	HA075N	PH075L	UTF75N				
	HH075L	PH075N	UU075L				
	HH075N	PK075N	UU075N				
	HH075R	PT075L	UU075R				
	HK075N	PT075N	YT075L				
	HK075R	PU075L	YT075N				
	HT075D	PU075N	YU075L				
	HT075L	SA075L	YU075N				
	HT075N	SA075N					

Signification du code à la 6e position du numéro de modèle :

D = Gaz de pétrole liquéfié (GPL), Le Japon
E = Électrique
F = Consommation d'électricité réduite (Eco Line)
L = GPL
N = Gaz naturel
R = Consommation de gaz réduite, gaz naturel (Eco Line)
S = Vapeur
T = Fluide caloporteur

Comprend les modèles comportant les suffixes de commande suivants :

3B – DX4 à monnaie avec inversion	KL – préparation pour paiement centralisé	SX – chargement unique, prép. pour monnaie
3K – préparation de DX4 avec inversion pour paiement centralisé	KW – préparation pour les pièces de monnaie avec inversion	UO – OPL UniLinc
3L – préparation de DX4 pour paiement centralisé	KX – prép. pour monnaie	WB – prêt pour réseau, pièce de monnaie avec inversion
3O – DX4 OPL	KY – préparation pour carte	WC – séchoir à pièces, prêt à être mis en réseau
3V – DX4 vendu	KZ – préparation pour carte avec inversion	WK – prêt pour réseau, préparation pour paiement centralisé avec inversion
3W – préparation de DX4 pour les pièces de monnaie avec inversion	LB – adaptable réseau, pièce de monnaie avec inversion	WL – prêt pour réseau, préparation pour paiement centralisé
3X – DX4 prép. pour monnaie	LC – séchoir à pièces pouvant être mis en réseau	WW – prêt pour réseau, préparation pour pièce de monnaie avec inversion
BB – électronique de base, pièce de monnaie avec inversion	LK – adaptable réseau, préparation pour paiement centralisé avec inversion	WX – séchoir prép. pour pièces, prêt à être mis en réseau
BC – électronique de base, monnaie	LL – adaptable réseau, préparation pour paiement centralisé	WY – séchoir prép. pour carte, prêt à être mis en réseau
BG – électronique de base, mode OPL	LW – adaptable réseau, préparation pour pièce de monnaie avec inversion	WZ – prêt pour réseau, préparation pour carte avec inversion
BK – électronique de base avec inversion, préparation pour paiement centralisé	LX – séchoir prép. pour pièces, pouvant être mis en réseau	ZB – prêt pour réseau, une seule pièce de monnaie avec inversion
BL – électronique de base, préparation pour paiement centralisé	LY – séchoir prép. pour carte, pouvant être mis en réseau	ZC – prêt pour réseau, une seule pièce de monnaie
BW – électronique de base, préparation pour pièce de monnaie avec inversion	LZ – adaptable réseau, préparation pour carte avec inversion	ZK – prêt pour réseau, préparation pour paiement centralisé avec inversion
BX – électronique de base, prép. monnaie	OM – OPL Micro	ZL – prêt pour réseau, préparation pour paiement centralisé
BY – électronique de base, prép. carte	QT – double minuterie numérique	ZW – prêt pour réseau, préparation pour pièce de monnaie avec inversion
BZ – électronique de base, préparation pour carte avec inversion	R3 – DX4 OPL inversion	ZX – séchoir prép. pour pièces, prêt à être mis en réseau
DO – DMP OPL	RD – DMP OPL inversion	ZY – prêt pour réseau, préparation pour carte
EO – OPL DEL	RE – inversion OPL DEL	ZZ – prêt pour réseau, préparation pour carte avec inversion
KB – une pièce de monnaie avec inversion	RM – OPL Micro inversion	
KC – une pièce de monnaie	RQ – double minuterie numérique à inversion	
KK – préparation avec inversion pour paiement centralisé	RU – inverser OPL UniLinc	
	SD – chargement unique	

Coordonnées

En cas de nécessité d'entretien, contacter le centre de service après-vente agréé le plus proche.

S'il vous est impossible de localiser un centre de réparation agréé ou que les réparations ou l'entretien de votre appareil laissent à désirer, communiquer avec :

Alliance Laundry Systems
Shepard Street

P.O. Box 990

Ripon, WI 54971-0990

U.S.A.

www.alliancelandry.com

Téléphone : +1 (920) 748-3121

Lors de tout appel ou courrier concernant le sèche-linge, VEILLER À INDIQUER LES NUMÉROS DE MODÈLE ET DE SÉRIE. Le numéro de modèle et le numéro de série figurent sur la

plaque signalétique. L'emplacement de la plaque signalétique est indiqué sur la *Figure 1*.

Date d'achat	
Numéro de modèle	
Numéro de série	

Veuillez inclure une photocopie de votre contrat de vente et tous les reçus d'entretien.



AVERTISSEMENT

Pour réduire les risques de blessures graves ou de mort, NE PAS réparer ou remplacer des pièces ni tenter d'intervenir sur l'appareil autrement que conformément aux consignes spécifiques du manuel d'entretien ou autres guides de réparation destinés à l'utilisateur et à condition de comprendre ces consignes et d'être capable de les exécuter.

W329

En cas de besoin de pièces de rechange, contacter le vendeur de votre appareil ou composer le + 1 (920) 748-3950 pour obtenir le nom et l'adresse du distributeur de pièces autorisé le plus proche.

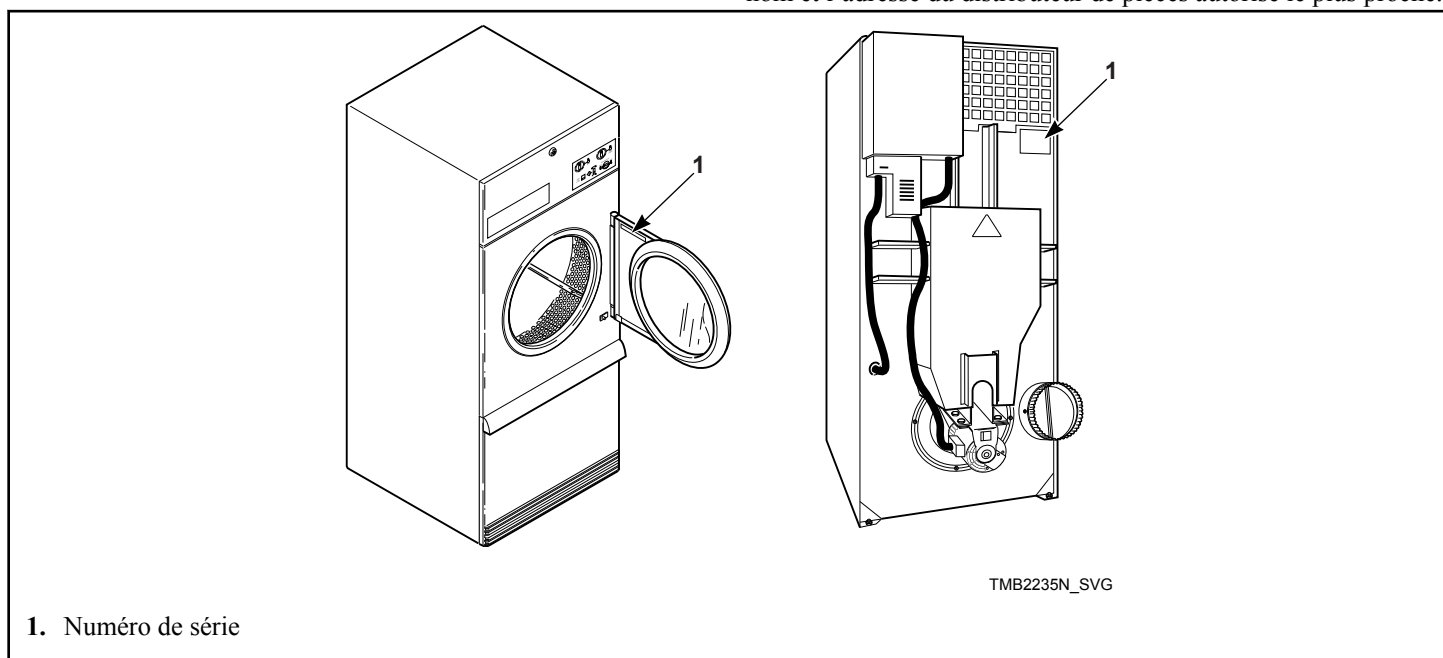

Figure 1

Manufacturing Date

Date de fabrication

La date de fabrication de l'appareil est indiquée dans le numéro de série. Les deux premiers chiffres représentent l'année. Les troisième et quatrième chiffres représentent le mois. Par exemple, un appareil dont le numéro de série est 1505000001 fut fabriqué au mois de mai 2015.

ERC

Consignes de sécurité

Explications des consignes de sécurité

Des mises en garde (« DANGER », « AVERTISSEMENT » et « ATTENTION »), suivies d'instructions particulières, figurent dans le manuel et sur des autocollants de la machine. Ces mises en garde ont pour objet d'assurer la sécurité des exploitants, utilisateurs, réparateurs et personnels d'entretien de la machine.

	DANGER
Indique un danger imminent qui, s'il n'est pas évité, provoquera des blessures graves, voire mortelles.	

	AVERTISSEMENT
Indique un danger qui, s'il n'est pas évité, pourrait provoquer des blessures graves, voire mortelles.	

	ATTENTION
Indique un danger qui, s'il n'est pas évité, pourrait provoquer des blessures bénignes ou modérées, ou des dégâts matériels.	

D'autres messages (« IMPORTANT » et « REMARQUE ») sont également utilisés, suivis d'instructions particulières.

IMPORTANT : Le mot « IMPORTANT » signale au lecteur que si des procédures particulières ne sont pas suivies, il y a risque de dommages mineurs à l'appareil.

REMARQUE : « REMARQUE » sert à communiquer des renseignements sur l'installation, le fonctionnement, l'entretien ou la réparation qui sont importants mais n'impliquent aucun danger particulier.

Instructions importantes sur la sécurité

	AVERTISSEMENT
Pour réduire les risques d'incendie, de décharge électrique ou de blessures graves voire mortelles lors de l'utilisation de votre sèche-linge à tambour, respecter les consignes suivantes.	
W776R1	

Conservation de ces instructions

- Lire le mode d'emploi complet avant d'utiliser le sèche-linge à tambour.

- Installez la sèche-linge conformément aux instructions D'INSTALLATION. Reportez-vous aux instructions de MISE À LA TERRE pour connaître la méthode de mise à la terre appropriée à la sèche-linge. Toutes les connexions d'alimentation électrique, de mise à la terre et d'approvisionnement en gaz doivent respecter les codes en vigueur dans votre région et doivent être réalisées par un technicien qualifié au besoin. Il est recommandé de faire installer l'appareil par un technicien qualifié.
- Ne pas installer ni entreposer le sèche-linge dans un endroit exposé à l'eau ou aux intempéries. Il ne faut pas utiliser la sèche-linge dans une pièce dont l'apport d'air est insuffisant. Au besoin, il est nécessaire d'installer des grilles d'aération dans les portes ou les fenêtres.
- Ce sèche-linge à tambour ne doit pas être activé sans que le filtre à charpie soit présent.
- Si l'on détecte une odeur de gaz, couper immédiatement l'alimentation en gaz et ventiler la pièce. Ne pas démarrer l'appareil électrique et ne pas activer de commutateur électrique. Ne pas utiliser d'allumette ni de briquet. Ne pas utiliser de téléphone dans le bâtiment. Informer le plus rapidement possible l'installateur et lorsque voulu, le fournisseur de gaz.
- Pour éviter tout risque d'incendie ou d'explosion, garder les produits inflammables et combustibles loin de l'appareil. Nettoyer régulièrement le tambour. Le tuyau d'échappement doit être nettoyé périodiquement par du personnel d'entretien compétent. Retirer les peluches du filtre et à l'intérieur du compartiment à charpie sur une base quotidienne.
- Ne pas utiliser ou stocker des matières inflammables près de cet appareil.
- Ne pas mettre dans le sèche-linge à tambour des articles qui ont été nettoyés, lavés, trempés ou aspergés d'essence ou d'huile machine, d'huile végétale ou d'huile de cuisson, de cire ou de produits chimiques de nettoyage, de solvants à nettoyage à sec, de diluants à peinture ou d'autres substances inflammables ou explosives, car elles libèrent des émanations qui peuvent allumer, faire exploser ou enflammer le tissu sans aucune autre source d'ignition.
- Ne pas pulvériser d'aérosols à proximité de cet appareil lorsqu'il est en marche.
- Il ne faut pas sécher les articles de mousse de caoutchouc (mousse de latex), les bonnets de douche, les tissus imperméabilisés, les articles à revêtement de caoutchouc, les oreillers en mousse et les tampons de caoutchouc dans l'appareil. N'utilisez pas l'appareil pour sécher les articles ayant un point de fusion bas, comme le PVC, le caoutchouc, etc.
- Ne séchez pas les rideaux et les draperies de fibre de verre, à moins que l'étiquette indique qu'il est permis de le faire. Si vous séchez de tels articles, essuyez le tambour avec un linge humide pour enlever toutes les particules de fibre de verre.
- Ne pas laisser d'enfants jouer sur le sèche-linge ni à l'intérieur. Lorsque ce dernier est utilisé en leur présence, il con-

vient d'exercer une étroite surveillance. Cet appareil n'est pas destiné à être utilisé par des personnes (y compris des enfants) dotés de capacités physiques, sensorielles ou mentales réduites, ou manquant de connaissance ou d'expérience, à moins qu'ils ne soient surveillés par ou qu'ils aient reçu des instructions concernant l'utilisation de l'appareil, d'une personne responsable de leur sécurité. Cette règle de sécurité s'applique à tous les appareils électroménagers.

- Le nettoyage et l'entretien ne doivent pas être faits par des enfants sans surveillance.
- Les enfants de moins de trois ans devraient être tenus à l'écart à moins d'être surveillés en permanence.
- Ne pas mettre la main dans le sèche-linge durant la rotation du tambour.
- Utiliser le sèche-linge à tambour pour l'emploi auquel il est destiné uniquement, à savoir sécher des tissus. Toujours respecter les instructions d'entretien du fabricant de tissus et utiliser le sèche-linge uniquement avec des tissus lavés à l'eau. N'introduire dans le sèche-linge que du linge ayant été préalablement essoré à la machine afin d'éviter d'endommager le sèche-linge.
- Toujours lire et suivre les instructions du fabricant figurant sur les emballages des produits nettoyants et d'aide au nettoyage. Respecter tous les mises en garde et les précautions. Pour réduire les risques d'empoisonnement et de brûlures chimiques, toujours garder ces produits hors de portée des enfants (de préférence dans un placard verrouillé).
- N'utilisez pas d'assouplissants ni de produits antistatiques à moins que leur utilisation soit recommandée par le fabricant du produit.
- Sortir le linge immédiatement après l'arrêt du séchoir.
- N'UTILISEZ PAS la séchoir si celle-ci émet de la fumée ou des bruits inhabituels ou s'il lui manque des pièces ou des dispositifs ou des panneaux de sécurité. NE MODIFIEZ PAS les commandes et ne contournez pas des dispositifs de sécurité.
- Le sèche-linge à tambour ne fonctionnera pas si la porte de chargement est ouverte. NE PAS court-circuiter le contacteur de sécurité de la porte pour permettre au sèche-linge à tambour de fonctionner avec la porte ouverte. La rotation s'arrête dès l'ouverture de la porte. Ne pas utiliser le sèche-linge à tambour s'il ne s'arrête pas lorsque la porte est ouverte ou s'il démarre sans actionnement de la commande START (marche). Mettre le sèche-linge à tambour hors service et communiquer avec un technicien de service.
- Le sèche-linge à tambour ne fonctionnera pas si le couvercle du compartiment à charpie est ouvert. NE PAS court-circuiter le contacteur de sécurité du couvercle à charpie pour permettre au sèche-linge à tambour de fonctionner avec le compartiment à charpie ouvert.
- Ne pas modifier la construction d'origine de ce sèche-linge à tambour, sauf de la manière décrite dans les instructions techniques du fabricant.
- Nettoyez le filtre tous les jours. Maintenez la zone entourant l'ouverture d'échappement exempte de toute accumulation de charpie, de poussière et de saleté. Faire nettoyer l'intérieur du

sèche-linge et du conduit d'évacuation à intervalles réguliers par du personnel d'entretien qualifié.

- Les émanations de solvant provenant des machines de nettoyage à sec se transforment en acide lorsqu'elles passent dans l'élément chauffant de la séchoir. Cet acide est corrosif pour la séchoir, ainsi que pour le linge qu'elle contient. Assurez-vous que l'air ambiant est exempt de ces émanations de solvant.
- À la fin de la journée, couper toutes alimentations principales en gaz, en vapeur et en électricité.

IMPORTANT : Dans le cas de sèche-linge à tambour équipés d'un système d'extinction d'incendie, on ne doit jamais couper l'alimentation en électricité et en eau.

- Ne réparez pas et ne remplacez pas des pièces de la séchoir, ne tentez pas de réparer la séchoir à moins qu'il soit spécifiquement indiqué de procéder à de telles réparations dans le manuel d'utilisation ou dans toutes autres instructions de réparation publiées que l'utilisateur comprends et pour laquelle vous possédez les connaissances techniques. Vous devez TOUJOURS débrancher et étiqueter l'alimentation électrique de la séchoir avant d'en faire l'entretien ou la réparation. Débrancher l'alimentation en coupant le disjoncteur ou fusible correspondant.
- L'actionnement de l'interrupteur d'arrêt d'urgence coupe toutes les fonctions du circuit de commande du sèche-linge à tambour, mais NE MET PAS le sèche-linge à tambour hors tension.
- Après installation, les conduits d'échappement doivent être inspectés et nettoyés annuellement.
- Avant la mise hors service ou au rebut du séchoir, déposer la porte du tambour de séchage et le couvercle du compartiment à charpie.
- Le fait de ne pas installer, entretenir ou utiliser cette séchoir conformément aux instructions du fabricant peut entraîner des risques de blessures ou de dommages.

REMARQUE : Les AVERTISSEMENTS et INSTRUCTIONS DE SÉCURITÉ IMPORTANTES apparaissant dans ce manuel ne sont pas destinés à couvrir toutes les conditions et situations pouvant se produire. Il faut prendre connaissance des autres étiquettes et précautions posées sur la machine et les respecter. Elles sont conçues pour fournir des instructions permettant d'utiliser la machine en toute sécurité. Il est nécessaire de faire preuve de bon sens, de prudence et de soin lors de l'installation, de la maintenance et de l'utilisation du sèche-linge.

Toujours contacter le revendeur, le distributeur, un réparateur ou le fabricant en cas de problèmes ou de situations difficiles à comprendre.

REMARQUE : Toutes les installations sont produites conformément à la directive EMC (Electro-Magnetic-Compatibility : compatibilité électromagnétique). Elles peuvent être utilisées uniquement dans des zones restreintes (a minima conformes aux exigences de la classe A). Pour des raisons de sécurité, les distances de sécurité requises doivent être respectées pour les appareils électriques ou électroniques sensibles. Ces machines ne sont pas conçues pour l'usage domestique par des consommateurs privés à leur domicile.

Caractéristiques techniques et dimensions

Caractéristiques techniques et dimensions

Se reporter à la plaque signalétique pour des caractéristiques supplémentaires.

Caractéristiques	Série 050	Série 075	F75
Évacuation thermique d'une surface exposée à l'air conditionné : Joules/m ² [Btu/pi ²]	681 392 [60]	681 392 [60]	681 392 [60]
Niveau de bruit mesuré durant la marche pour une position de l'utilisateur à 1 mètre [3,3 pieds] de la façade de la machine et 1,6 mètres [5,2 pieds] du sol (approximatif)	60 dBA	65 dBA	67 dBA
Poids net (approximatif) : Kilogrammes [Livres]	247 [545]	279 [615]	322 [710]
Poids de l'emballage standard : kilogrammes [livres]	273 [602]	307 [677]	350 [772]
Encombrement de l'emballage d'expédition standard : millimètres [pouces]	1054 x 1323 x 2057 [41,5 x 52,1 x 81]	1054 x 1433 x 2057 [41,5 x 56,4 x 81]	1054 x 1433 x 2057 [41,5 x 56,4 x 81]
Poids de l'emballage de caisse en lattes de bois : kilogrammes [livres]	303 [669]	337 [742]	380 [837]
Dimensions de la caisse d'expédition en lattes de bois : millimètres [pouces]	1130 x 1397 x 2229 [44,5 x 55 x 87,75]	1130 x 1505 x 2229 [44,5 x 59,25 x 87,75]	1130 x 1505 x 2229 [44,5 x 59,25 x 87,75]
Dimensions du tambour Millimètres [Pouces]	940 x 762 [37 x 30]	940 x 914 [37 x 36]	940 x 914 [37 x 36]
Capacité du tambour (poids sec) : Kilogrammes [Livres]	25 [50]	34 [75]	34 [75]
Diamètre sortie d'air : Millimètres [Pouces]	203 [8]	203 [8]	254 [10]
Contre-pression statique maximale : mbar, kPa [W.C.I.]	1,3, 0,13 [0,5]	1,3, 0,13 [0,5]	1,3, 0,13 [0,5]
Contrepression statique minimum : mbar, kPa [W.C.I.]	0,0 ; 0,0 [0,0]	0,0 ; 0,0 [0,0]	0,0 ; 0,0 [0,0]

Suite du tableau...

Caractéristiques	Série 050	Série 075		F75
Débit d'air maximum : l/s [pieds cubes par minute]	354 [750]	Conduit standard Gaz/Vapeur 60 Hz 434 [920] 50 Hz 354 [750] Électrique 354 [750]	Eco Line 60 Hz 354 [750] 50 Hz 295 [625]	519 [1100]
Moteur : kW [Puissance]				
Sans inversion	0,373 [1/2]	0,560 [3/4]		sans objet
Ventilateur réversible	0,249 [1/3]	0,249 [1/3]		0,746 [1]
Tambour réversible	0,249 [1/3]	0,249 [1/3]		0,249 [1/3]
Modèles à gaz				
Raccordement au gaz	1/2 po. NPT	1/2 po. NPT		3/4 po. NPT
Caractéristiques nominales du brûleur MJ/h, kW [Btu/h]	137, 38,1 [130 000]	Conduit standard 174, 48,359 [165 000]	Eco Line 60 Hz 137,2, 38,1 [130 000] 50 Hz 116,1, 32,2 [110 000]	237, 65,94 [225 000]
Modèles électriques				
Caractéristiques nominales de l'élément chauffant : Puissance	21 kW (240 V/ 50 Hz) 30 kW (autres tensions)	Gamme Standard - 30 kW Eco Line - 21 kW		sans objet
Modèles à vapeur				
Raccordement à la vapeur	3/4 po. NPT	3/4 po. NPT		sans objet
Caractéristiques nominales du serpentín à vapeur à 100 psig : kg/h [Btu/h] (pression de fonctionnement recommandée, entre 80 et 100 psig)	83,14 [177 500]	98,5 [210 300]		sans objet

REMARQUE : Toutes les machines sont expédiées avec un mamelon supplémentaire pour pouvoir les convertir au filetage métrique (à partir du filetage standard).

Encombrement

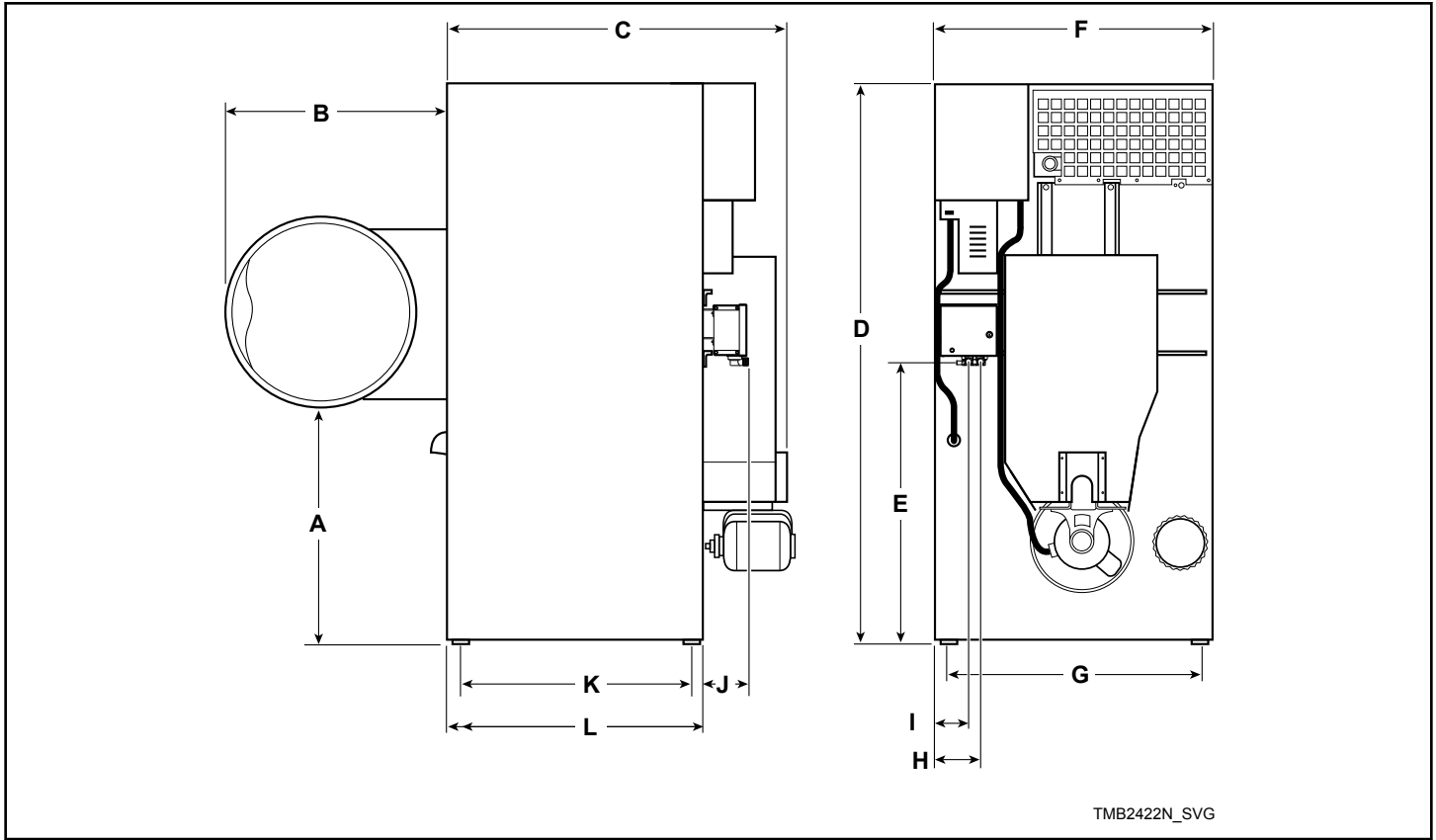

Modèles	A	B	C	D	E*	F
Série 050 Gaz et électrique	743 mm [29,25 po.]	860 mm [33,87 po.]	1226 mm [48,25 po.]	1946 mm [76,625 po.]	914 mm [36 po.]	981 mm [38,625 po.]
Série 050 Vapeur	743 mm [29,25 po.]	860 mm [33,87 po.]	1226 mm [48,25 po.]	1946 mm [76,625 po.]	914 mm [36 po.]	981 mm [38,625 po.]
Série 075 Gaz et électrique	743 mm [29,25 po.]	860 mm [33,87 po.]	1378 mm [54,25 po.]	1946 mm [76,625 po.]	914 mm [36 po.]	981 mm [38,625 po.]
Série 075 Vapeur	743 mm [29,25 po.]	860 mm [33,87 po.]	1378 mm [54,25 po.]	1946 mm [76,625 po.]	914 mm [36 po.]	981 mm [38,625 po.]
F75 Gaz	743 mm [29,25 po.]	860 mm [33,87 po.]	1346 mm [53 po.]	1946 mm [76,625 po.]	914 mm [36 po.]	981 mm [38,625 po.]

Modèles	G	H*	I*	J*	K	L
Série 050 Gaz et électrique	838 mm [33 po.]	180 mm [7,1 po.]	140 mm [5,5 po.]	166 mm [6,53 po.]	749 mm [29,5 po.]	844 mm [33,24 po.]

Suite du tableau...

Modèles	G	H*	I*	J*	K	L
Série 050 Vapeur	838 mm [33 po.]	180 mm [7,1 po.]	140 mm [5,5 po.]	166 mm [6,53 po.]	749 mm [29,5 po.]	844 mm [33,24 po.]
Série 075 Gaz et électrique	838 mm [33 po.]	180 mm [7,1 po.]	140 mm [5,5 po.]	166 mm [6,53 po.]	902 mm [35,5 po.]	996 mm [39,22 po.]
Série 075 Vapeur	838 mm [33 po.]	180 mm [7,1 po.]	140 mm [5,5 po.]	166 mm [6,53 po.]	902 mm [35,5 po.]	996 mm [39,22 po.]
F75 Gaz	838 mm [33 po.]	180 mm [7,1 po.]	140 mm [5,5 po.]	166 mm [6,53 po.]	902 mm [35,5 po.]	996 mm [39,22 po.]

* Système d'extinction d'incendie en option – n'est peut-être pas installé sur la machine.

Emplacement des sorties d'évacuation

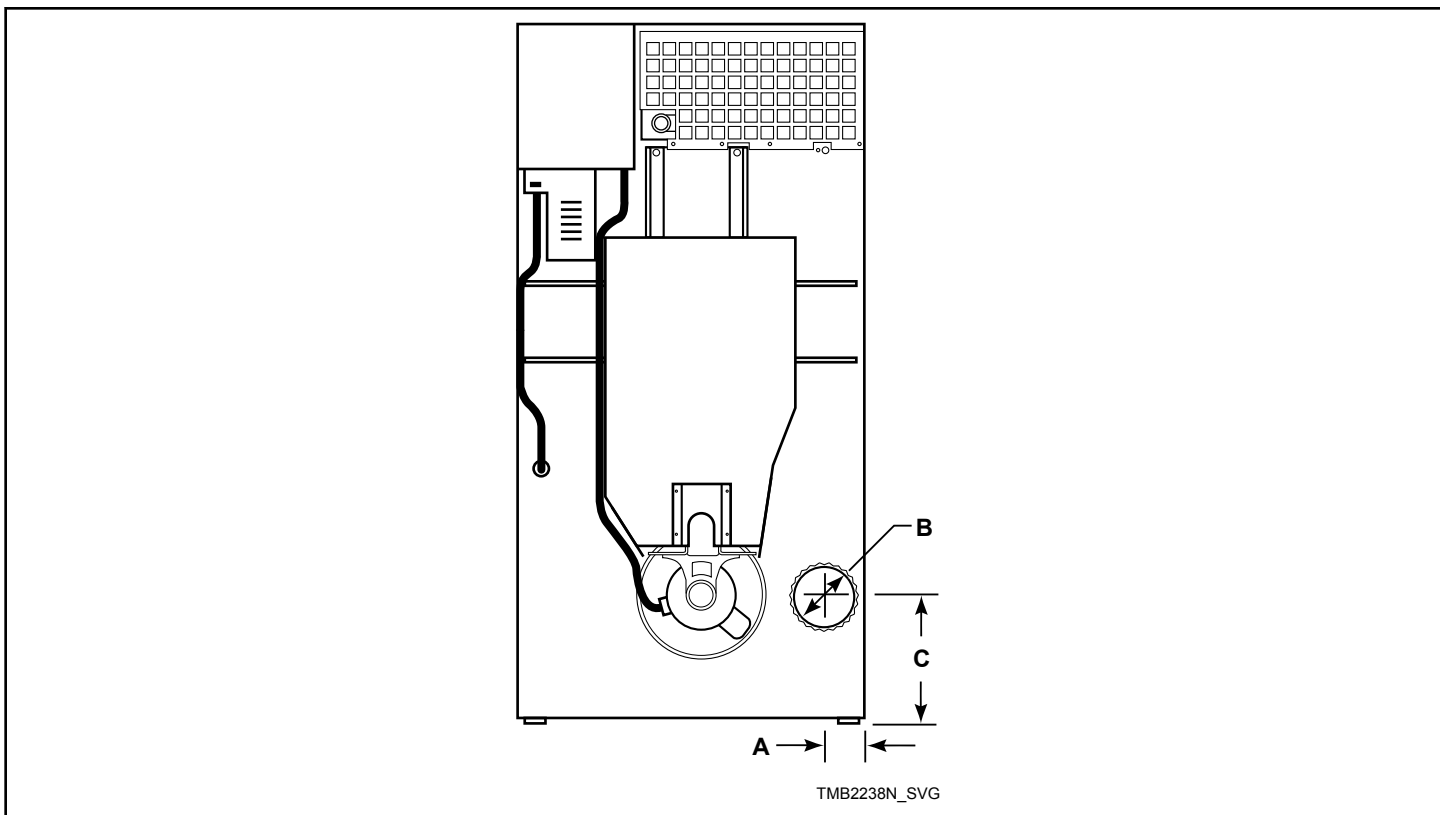

Modèles	A	B	C
Série 050/075	137 mm [5,375 po.]	203 mm [8 po.]	340 mm [13,375 po.]
F75	165 mm [6,5 po.]	254 mm [10 po.]	165 mm [6,5 po.]

Emplacement des raccords de gaz

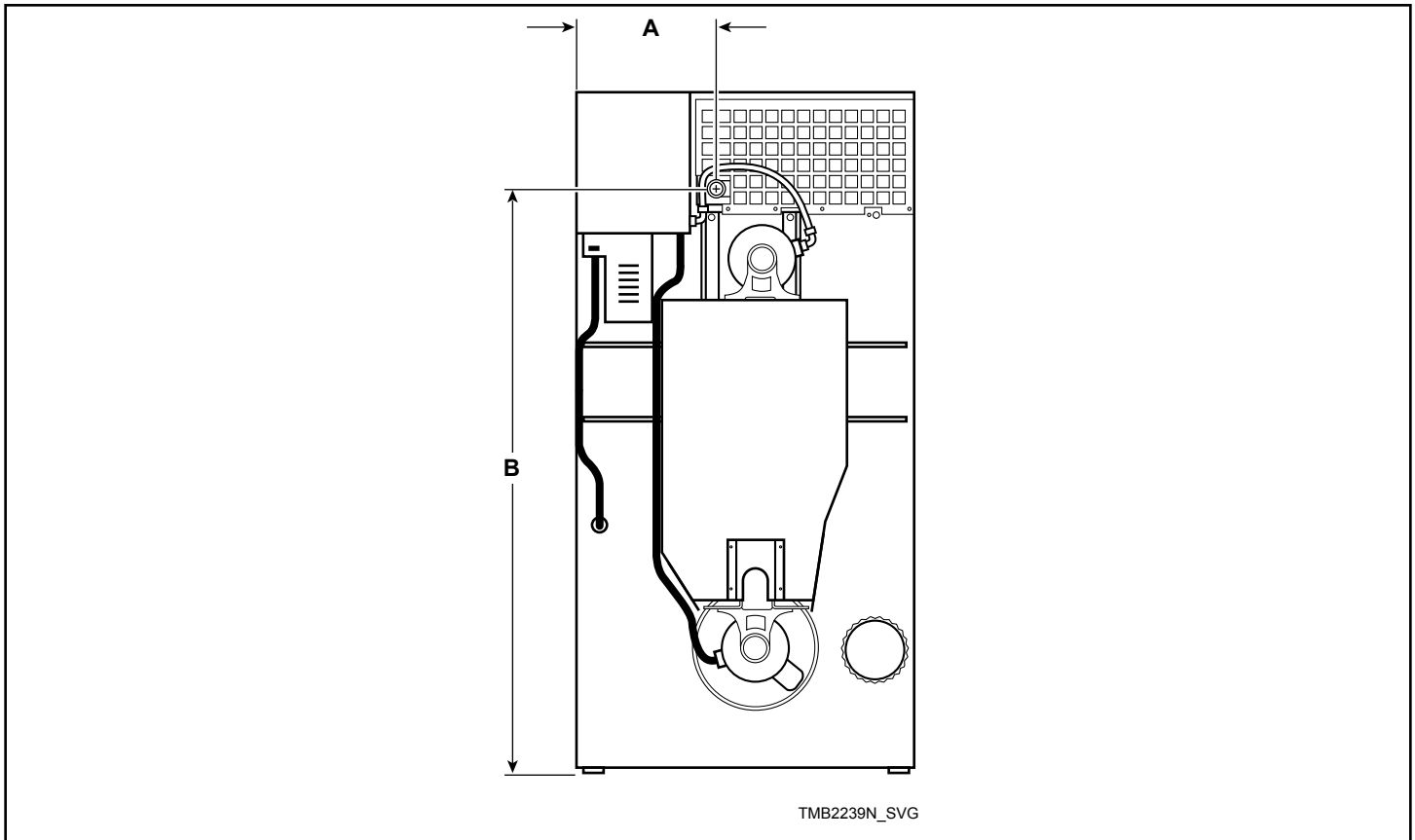

Diamètre	A	B
050/075 – 1/2 po. NPT	375 mm [14,75 po.]	1670 mm [65,75 po.]
F75 – 3/4 po NPT		

Emplacement des branchements électriques

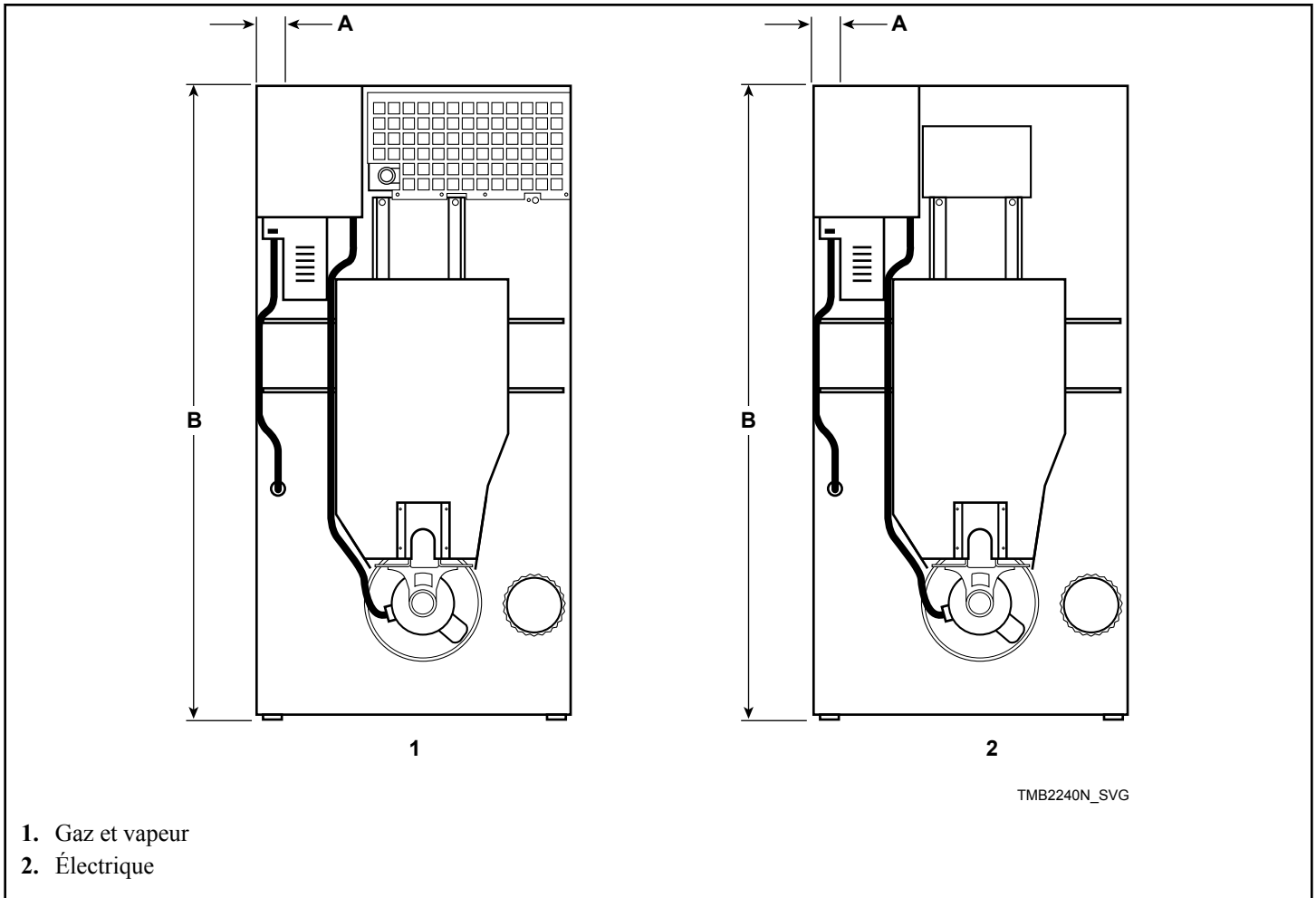

A	B
83 mm [3,25 po.]	1918 mm [75,5 po.]

REMARQUE : Ces valeurs représentent des dimensions approximatives uniquement.

Emplacement des raccords de vapeur

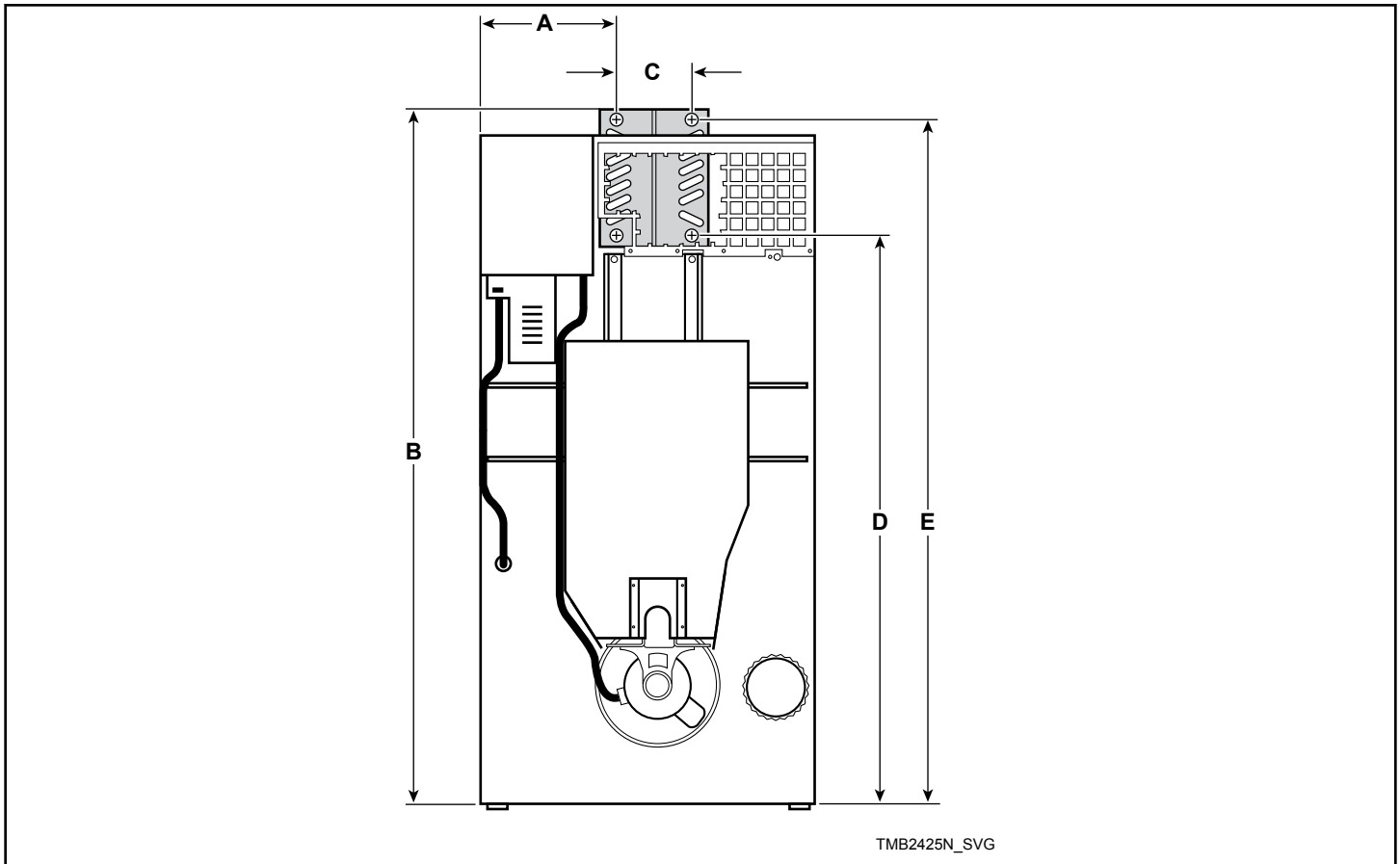

Diamètre	A	B	C	D	E
3/4 po. NPT	387 mm [15,25 po.]	2013 mm [79,23 po.]	190 mm [7,5 po.]	1642 mm [64,64 po.]	1985 mm [78,14 po.]

Installation

Inspection de préinstallation

À la livraison, inspecter visuellement la caisse, les cartons et les pièces pour tout endommagement visible pendant le transport. Si la caisse, des cartons ou la couverture sont endommagés ou des signes d'endommagement possible sont évidents, demander au transporteur de noter l'état sur les documents d'expédition avant de signer le reçu d'expédition, ou notifier le transporteur de l'état dès que celui-ci est découvert.

Enlever la caisse et la couverture de protection dès que possible et vérifier les articles figurant sur la liste d'emballage. Notifier dès que possible le transporteur de tous les articles endommagés ou manquants. Une réclamation écrite doit être immédiatement déposée auprès du transporteur si des articles sont endommagés ou manquants.

IMPORTANT : Retirer le câble d'attache jaune retenant l'interrupteur de débit d'air.

IMPORTANT : La garantie est annulée si le séchoir n'est pas installé conformément aux instructions de ce manuel. L'installation doit satisfaire aux caractéristiques techniques et aux exigences indiquées dans ce manuel ainsi qu'aux réglementations en vigueur en matière de raccordement au gaz, de bâtiments municipaux, d'approvisionnement en eau, de câblage électrique et autres dispositions légales. En raison de la diversité des conditions, il est essentiel de bien comprendre les codes locaux pertinents en vigueur et tout le travail de préinstallation doit être conduit en conséquence.

Matériels requis (à obtenir localement)	
Tous modèles	Interrupteur-sectionneur à fusible ou coupe-circuit sur les modèles monophasés. Disjoncteur sur les modèles triphasés.
Modèles à gaz	Un robinet d'arrêt du gaz sur la conduite d'alimentation de chaque séchoir.

Suite du tableau...

Matériels requis (à obtenir localement)

Modèles à vapeur

Un robinet d'arrêt de la vapeur pour la conduite de vapeur devant être branché en amont de la valve à vapeur électromagnétique.

Deux robinets d'arrêt de vapeur pour chaque conduite de retour de condensat.

Les flexibles à vapeur dotés d'une pression de fonctionnement de 862 kPa [125 psig [jauge en livres par pouce carré]] pour connecter les serpentins de vapeur. Voir *Figure 29* pour les configurations de taille ou de raccords.

Deux purgeurs de condensat pour les sorties du serpentin de vapeur vers la conduite de retour de condensat.

En option – Deux dispositifs anti-refoulement pour les conduites de retour de condensat.

IMPORTANT : Triphasé uniquement – Chaque séchoir doit être connecté à son propre disjoncteur, et non pas à des fusibles, afin d'éviter la possibilité d'un fonctionnement monophasé et une défaillance prématurée du moteur.

Emplacement

Le séchoir à tambour doit être installé sur un plancher nivelé. Les matériaux de revêtement de sol tels que les tapis ou les carrelages doivent être enlevés.

Pour assurer la conformité, consulter les codes locaux de bâtiments. Le séchoir ne doit pas être installé ni stocké dans une zone où il risquerait d'être exposé à de l'eau ou aux intempéries.

IMPORTANT : NE PAS bloquer le flux d'air situé à l'arrière du séchoir avec du linge ou d'autres articles. Sinon, l'alimentation en air de la chambre de combustion du séchoir sera inadéquate.

Un encastrement de séchoir type est illustré à la *Figure 2*.

IMPORTANT : Installer les séchoirs à tambour de manière à ce qu'il y ait un dégagement suffisant pour leur installation et leur entretien, se reporter à la *Figure 2*.



AVERTISSEMENT

Pour réduire les risques de blessures graves, l'espacement entre l'enveloppe du sèche-linge à tambour et toute structure combustible doit être conforme aux dégagements minimaux prévus et/ou aux réglementations locales.

W770R1

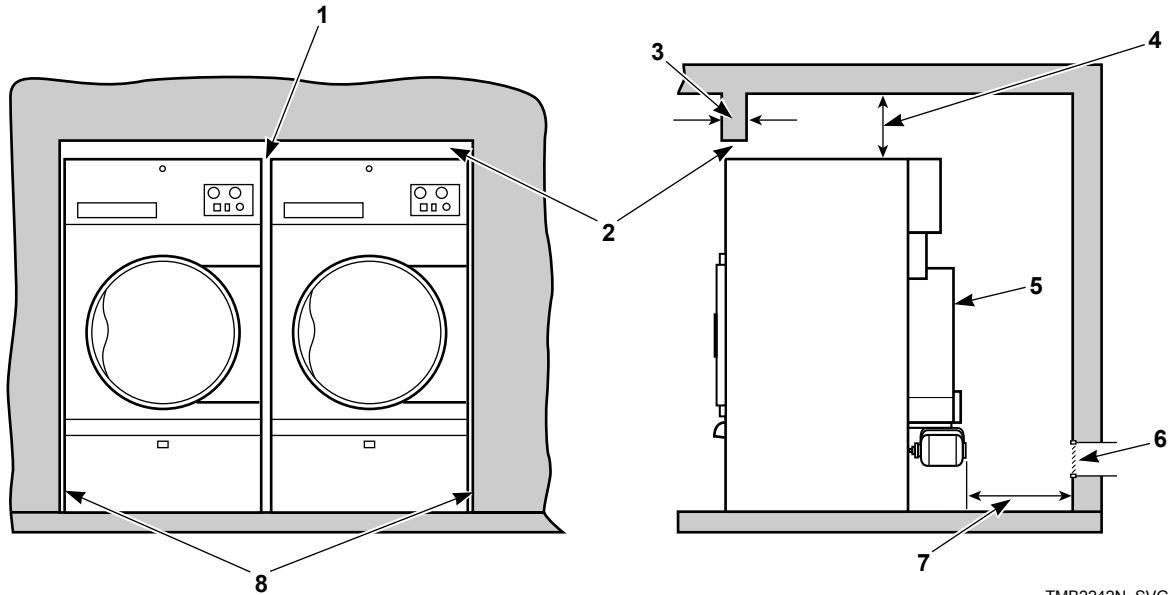

TMB2242N_SVG

REMARQUE : Les zones grisées représentent les structures adjacentes.

1. Espace de 13 mm [0,5 po.] recommandé entre les machines pour le retrait ou l'installation
2. Laisser une ouverture de 51-100 mm [2 à 4 po.] en haut de la machine pour faciliter le retrait ou l'installation. Un cache amovible peut s'employer pour masquer l'ouverture ; absence de dégagement autorisée pour le cache.
3. Épaisseur maximale du bandeau 100 mm [4 po.]
4. Dégagement minimum autorisé pour le reste : 305 mm [12 po.]
5. Plaque de protection
6. Appoint d'air
7. Espace minimum de 610 mm [24 po.] et de 914 mm [36 po.] conseillé pour l'entretien
8. Espace de 6 mm [0,25 po.] recommandé pour le retrait ou l'installation, absence de dégagement autorisée

Figure 2

Mettre le séchoir à tambour en place et de niveau

1. Retirer la porte du panneau à charpie et dévisser les quatre boulons de transport (un à chaque coin).
2. Retirer le sèche-linge à tambour de la palette.

REMARQUE : NE PAS jeter les boulons de transport, ils servent aux pieds réglables.

3. Retirer quatre écrous du dossier de documentation et en visser un sur chaque pied de réglage.

4. Visser, à partir du bas, les quatre pieds de réglage (boulons) sur les raccords des pieds de réglage.
5. Faire glisser le sèche-linge jusqu'à ce qu'il se trouve à l'emplacement désiré. Ajuster les pieds de réglage jusqu'à ce que l'appareil soit de niveau en veillant à ce qu'il ne soit pas plus de 3,3 mm [0,13 po] plus haut à l'avant qu'à l'arrière. Voir la Figure 3 . Le sèche-linge à tambour ne doit pas balancer. Bloquer les pieds de réglage à l'aide des écrous installés.

REMARQUE : L'avant du sèche-linge à tambour doit être légèrement plus haut que l'arrière (approximativement 3,3 mm [0,13 po]). Ceci empêche les vêtements, pendant le séchage, de se frotter contre le joint de la vitre de la porte.

IMPORTANT : Le séchoir doit rester aussi près du sol que possible. La machine doit être fermement ancrée par terre de manière à ce que le poids de l'appareil soit distribué de manière égale.

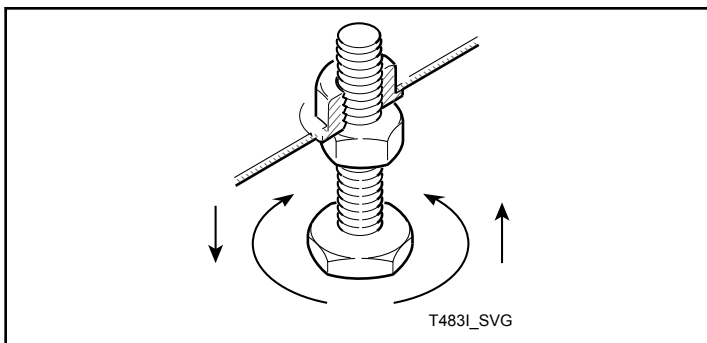

Figure 3

Système d'extinction d'incendie (équipement facultatif)

	AVERTISSEMENT
<p>RISQUE DE CHOC ÉLECTRIQUE. Un choc électrique peut entraîner la mort ou des blessures graves. Si le système de distribution d'eau est activé, ne tentez pas de faire fonctionner le sèche-linge. Si le système de distribution d'eau est activé, faites contrôler le sèche-linge par un organisme qualifié avant de l'utiliser.</p>	
W879R1	

IMPORTANT : Les alimentations principales en électricité et en eau du sèche-linge à tambour doivent être permanentes afin d'assurer le bon fonctionnement du système d'extinction d'incendie.

Renseignez-vous quant aux normes locales et permis requis

Renseignez-vous auprès de la compagnie d'eau ou des autorités municipales afin de prendre connaissance des normes locales.

IMPORTANT : Il est de votre devoir de veiller à ce que **TOUT** raccord de plomberie soit effectué par un professionnel certifié afin d'assurer que la plomberie soit adéquate et conforme à la réglementation et aux normes locales, provinciales et fédérales.

IMPORTANT : Il est du devoir de l'établissement ou du propriétaire de veiller à ce que le volume et la pression d'eau ainsi que les dimensions des conduits et des raccords exigés ou nécessaires soient adéquats. Le fabricant n'assume aucune responsabilité si le système d'extinction d'incendie n'est pas branché, installé ou maintenu correctement.

Exigences relatives à l'eau

IMPORTANT : L'eau doit être fournie au système d'extinction d'incendie, ou celui-ci ne fonctionnera pas comme prévu.

Afin d'assurer le bon fonctionnement du système d'extinction d'incendie :

- Alimentation en eau : Raccords pour flexibles de 3/4 po ayant une capacité de débit minimale de 57 lpm [15 gpm]; pression d'eau minimale de 138 kPa [20 psi] et maximale de 827 kPa [120 psi]; une température d'eau minimale de 4,5 °C [40 °F] et maximale de 49 °C [120 °F] doit être maintenue en tout temps.
- Le sèche-linge à tambour doit être alimenté en électricité en permanence.
- Effectuer les contrôles d'entretien préventif tous les mois. Voir le Manuel de fonctionnement/d'entretien.

REMARQUE : Une pression d'eau inférieure à 138 kPa [20 psi] est une cause de faiblesse du débit à l'électrovanne d'eau.

Si l'arrière du séchoir ou si l'alimentation d'eau se trouvent dans un endroit où ils seront exposés à des températures froides ou sous zéro, l'on doit prendre les mesures nécessaires pour protéger la tuyauterie contre le gel.

IMPORTANT : La température de l'alimentation en eau doit être maintenue entre 4,5 °C et 49 °C [40 °F et 120 °F]. Si l'eau gèle dans la canalisation d'alimentation ou dans l'électrovanne d'eau, le système d'extinction d'incendie ne fonctionne pas.

IMPORTANT : Si les capteurs de température internes du sèche-linge enregistrent une température inférieure à 4,5 °C [40 °F], le dispositif de commande du système d'extinction d'incendie se verrouille. Cette fonction protège contre l'utilisation du sèche-linge avec une alimentation en eau potentiellement gelée. Uniquement lorsque les capteurs de température enregistrent une température supérieure ou égale à 4,5 °C [40 °F], la machine reprendra son fonctionnement à zéro.

Pour les installations nécessitant un fonctionnement du sèche-linge au-dessous de 4,5 °C [40 °F], un kit de déménagement du système d'extinction du feu par temps froid (pièce n°44340301) est disponible. Voir les instructions fournies avec le kit pour une installation correcte.

IMPORTANT : Une canalisation d'alimentation/un accouplement flexible doivent être employés. La défaillance de l'électrovanne provoquée par des raccordements de tuyauterie rigides annule la garantie. L'installation d'un filtre ou tamis sur la ligne d'alimentation en eau est recommandée.

Raccordements de l'eau

Raccorder la machine à un clapet anti-retour (reniflard) avant de la brancher sur le réseau d'aqueduc public dans tous les pays où la réglementation locale nécessite un certificat de la qualité de l'eau.

Deux tuyaux, ainsi qu'un raccord en Y, sont fournis avec le séchoir afin de permettre de raccorder celui-ci à l'alimentation d'eau. Les tuyaux d'alimentation d'eau doivent être raccordés à l'électrovanne d'eau, située à l'arrière du séchoir. Le raccord en Y se termine par un embout femelle (Filetage 26,670 mm – 11 1/2 spires sur 25,4 mm). Se reporter à la *Figure 4* et à la *Figure 5*.

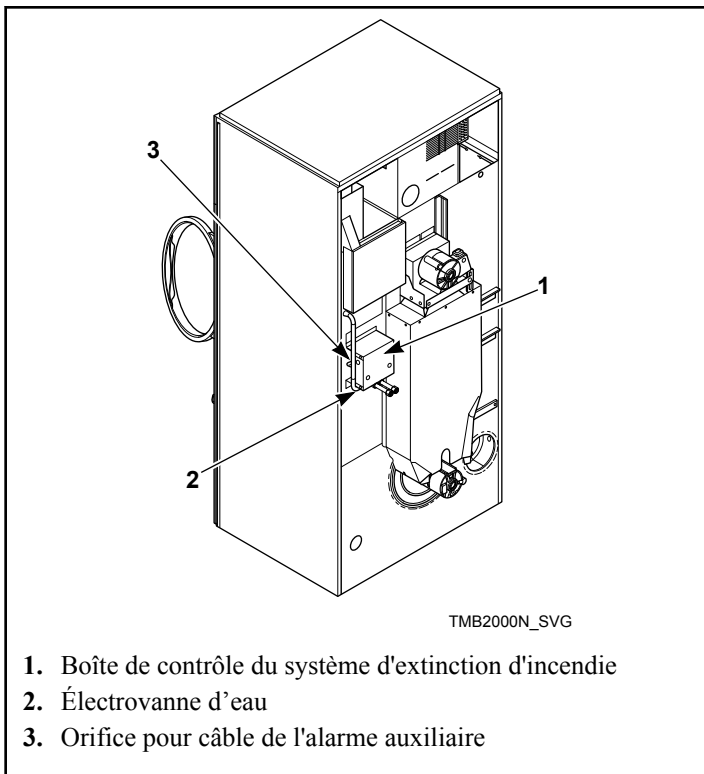

Figure 4

Pour raccorder les deux tuyaux (fournis avec le séchoir), insérer les rondelles en caoutchouc (qui se trouvent dans le dossier de documentation) dans les raccords des tuyaux d'entrée. Se reporter à la *Figure 5*.

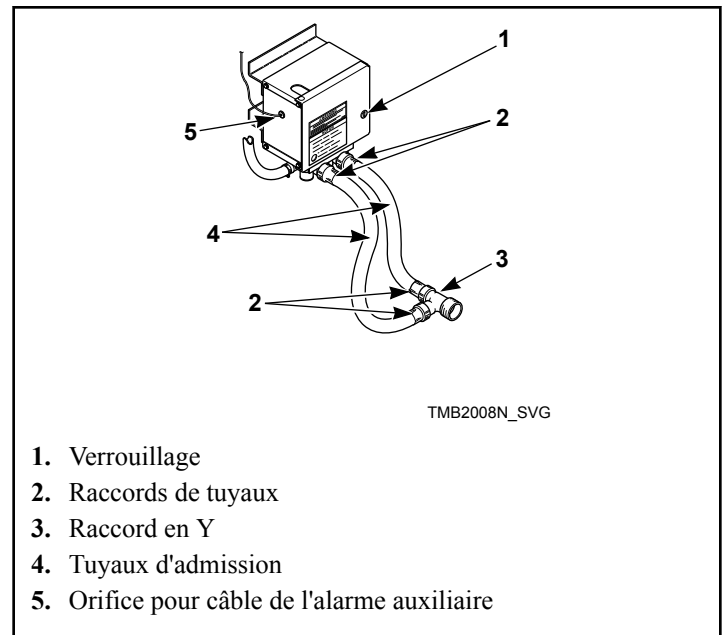

Figure 5

Raccorder les tuyaux d'eau à l'entrée d'eau. Rincer les conduites pendant environ deux minutes pour éliminer tout débris pouvant boucher les filtres de la vanne mélangeuse d'eau. Ceci est d'autant plus important lorsque l'on installe le séchoir dans une bâtisse nouvellement construite ou rénovée. Connecter ensuite les tuyaux au raccord en Y, puis joindre celui-ci aux raccords à l'arrière du séchoir.

IMPORTANT : Vissez en serrant à la main les raccords de tuyaux sur les raccords de valve, puis tournez 1/4 de tour avec des pinces. Ne faussez pas le filetage ou ne serrez pas trop les accouplements.

IMPORTANT : Les tuyaux et les autres pièces en caoutchouc se détériorent après un usage prolongé. Les tuyaux peuvent se fendiller, cloquer ou s'user à cause de la température et des pressions élevées auxquelles ils sont soumis. Il faut vérifier tous les tuyaux une fois par an pour y déceler les signes visibles de détérioration. Tout tuyau affichant des signes de détérioration doivent être immédiatement remplacés. Remplacer tous les tuyaux tous les cinq ans

REMARQUE : De tuyaux d'admission plus longs sont disponibles (en tant qu'équipement facultatif avec supplément) si les tuyaux fournis avec le séchoir à tambour ne sont pas assez longs pour l'installation. Commandez les tuyaux comme suit :

Pièce No. 20617 Tuyau d'admission de 2,44 m [8 pieds]

Pièce No. 20618 Tuyau d'admission de 3,05 m [10 pieds]

REMARQUE : Les tuyaux de sortie peuvent être remplacés (moyennant un coût). Commande de tuyau 44073301, 99 cm [39 po].

Installation électrique



AVERTISSEMENT

Le sèche-linge à tambour doit être alimenté en électricité en permanence. Le système d'extinction d'incendie est inopérant si l'alimentation électrique principale est déconnectée.

W690R1

Aucun raccordement à une alimentation extérieure indépendante n'est nécessaire. L'alimentation du système d'extinction d'incendie de 24 V est assuré depuis la boîte arrière de jonction/contacteur.

Alarme auxiliaire

Le système d'extinction d'incendie fournit un signal de sortie auxiliaire lorsque le système est activé. Pendant l'installation du sèche-linge à tambour, vous avez l'option de relier un système d'alarme séparé à cette sortie auxiliaire. La sortie auxiliaire peut entre autres : (1) sonner une alarme, (2) déclencher un système de gicleurs automatiques, (3) informer le service des incendies, etc. L'utilisation de la sortie auxiliaire n'est pas exigée pour que le système d'extinction d'incendie fonctionne, mais elle peut servir de protection supplémentaire.

La sortie auxiliaire se branche avec les connecteurs faston FS-1 et FS-2 à l'intérieur de la boîte de contrôle du système d'extinction d'incendie. Se reporter à la *Figure 6*. Relais 24 volts courant alternatif, 5,2 A, courant scellé.

REMARQUE : La sortie auxiliaire est activée pendant les tests d'entretien du système d'extinction d'incendie. Prenez ce fait en considération avant d'effectuer vos tests du système tous les trois mois. (Exemple : si le système externe utilise la sortie auxiliaire pour appeler les pompiers, informez ceux-ci avant et après le test d'entretien du système d'extinction d'incendie.)

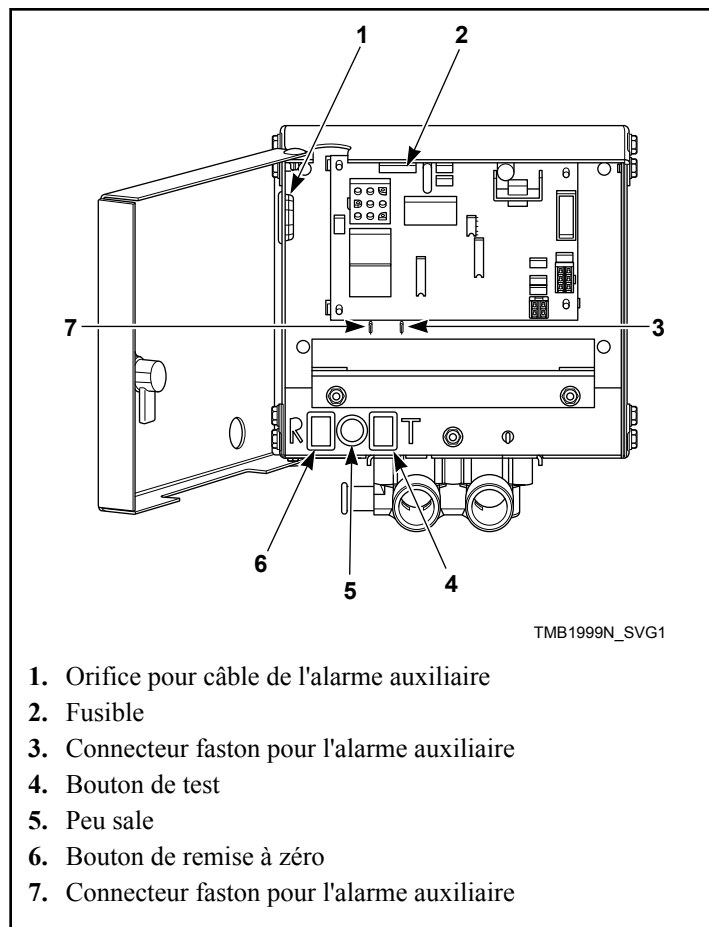

1. Orifice pour câble de l'alarme auxiliaire
2. Fusible
3. Connecteur faston pour l'alarme auxiliaire
4. Bouton de test
5. Peu sale
6. Bouton de remise à zéro
7. Connecteur faston pour l'alarme auxiliaire

Figure 6

Option boulonné en angle

Séchoirs à tambour série 050 uniquement

Cette option permet à la profondeur du sèche-linge à tambour d'être réduite à 871 mm [34 5/16 pouces]. Le sèche-linge à tambour doit alors pouvoir passer par une porte de 914 mm [36 pouces] (c'est à dire 876 mm [34 1/2 pouces] sans la porte installée).

1. Retirer la porte de chargement, le panneau d'accès avant, le panneau avant et le panneau du compartiment à charpie. Se reporter à la *Figure 7*.

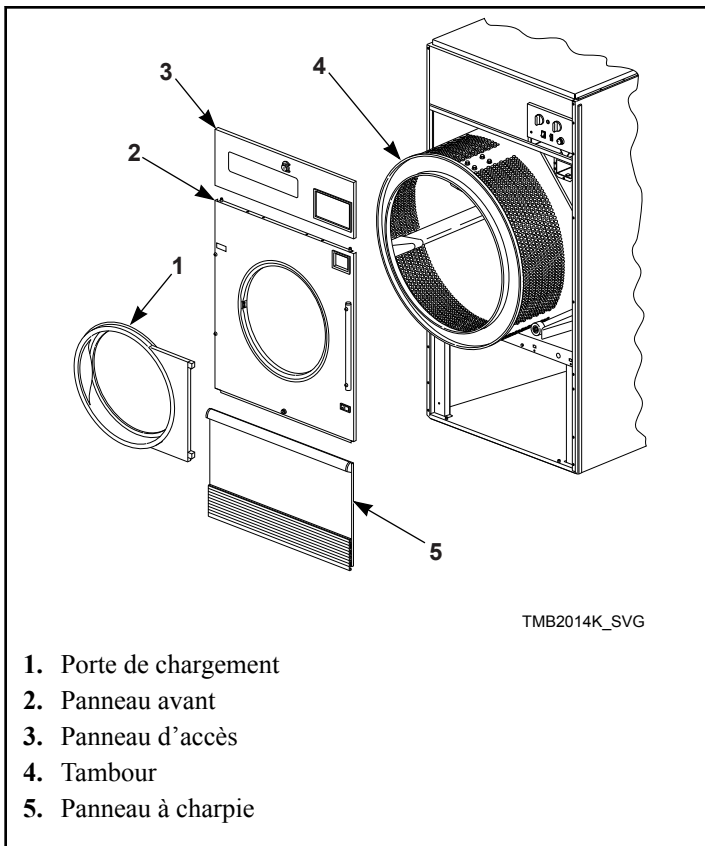

1. Porte de chargement
2. Panneau avant
3. Panneau d'accès
4. Tambour
5. Panneau à charpie

Figure 7

2. Retirer la protection de moteur. Se reporter à la *Figure 8*.

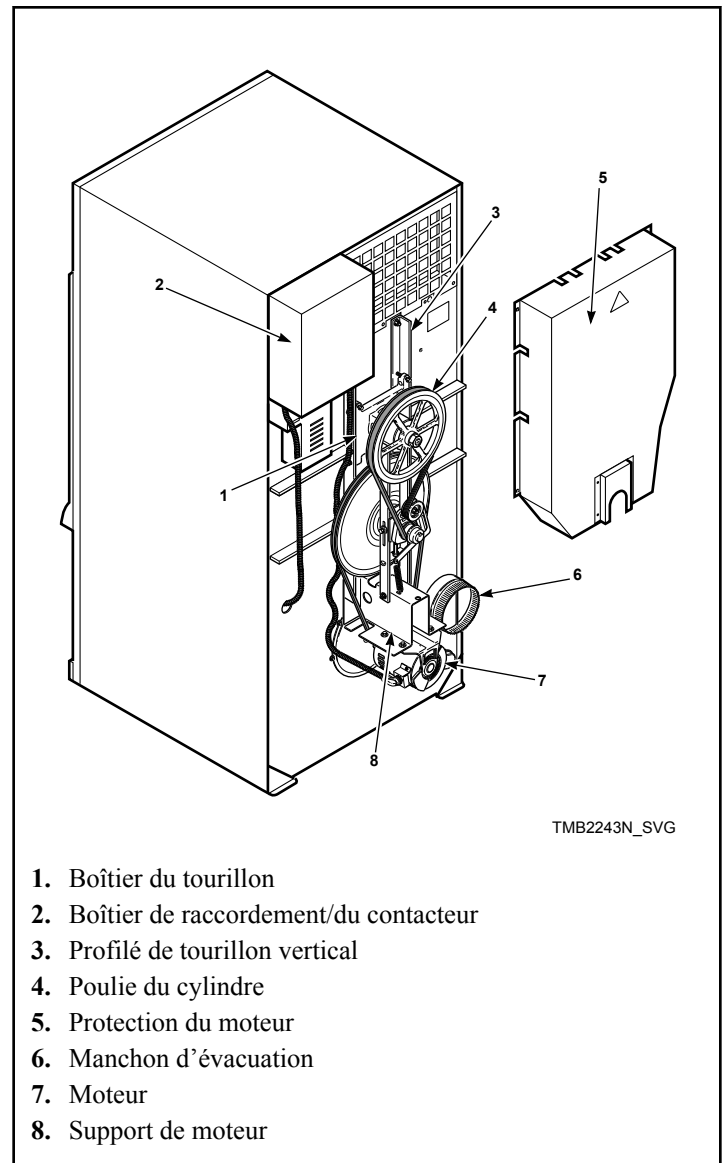

1. Boîtier du tourillon
2. Boîtier de raccordement/du contacteur
3. Profilé de tourillon vertical
4. Poulie du cylindre
5. Protection du moteur
6. Manchon d'évacuation
7. Moteur
8. Support de moteur

Figure 8

3. Retirer les courroies d'entraînement. Se reporter à la *Figure 8*.
4. Déposer la poulie du cylindre et la clavette d'arbre.
5. Retirer le cylindre par la partie avant du séchoir à tambour. Se reporter à la *Figure 7*.
6. Pour garantir que le cylindre est correctement équilibré lors de son réassemblage, marquer l'emplacement d'origine de chaque profilé sur la tête du cylindre et le nombre de cales pour chaque profilé avant leur dépose. Se reporter à la *Figure 9*.
7. Retirer l'assemblage de poulie complet.
8. Retirer le boîtier du tourillon. Se reporter à la *Figure 8*.
9. Déconnecter le(s) faisceau(x) de moteur.

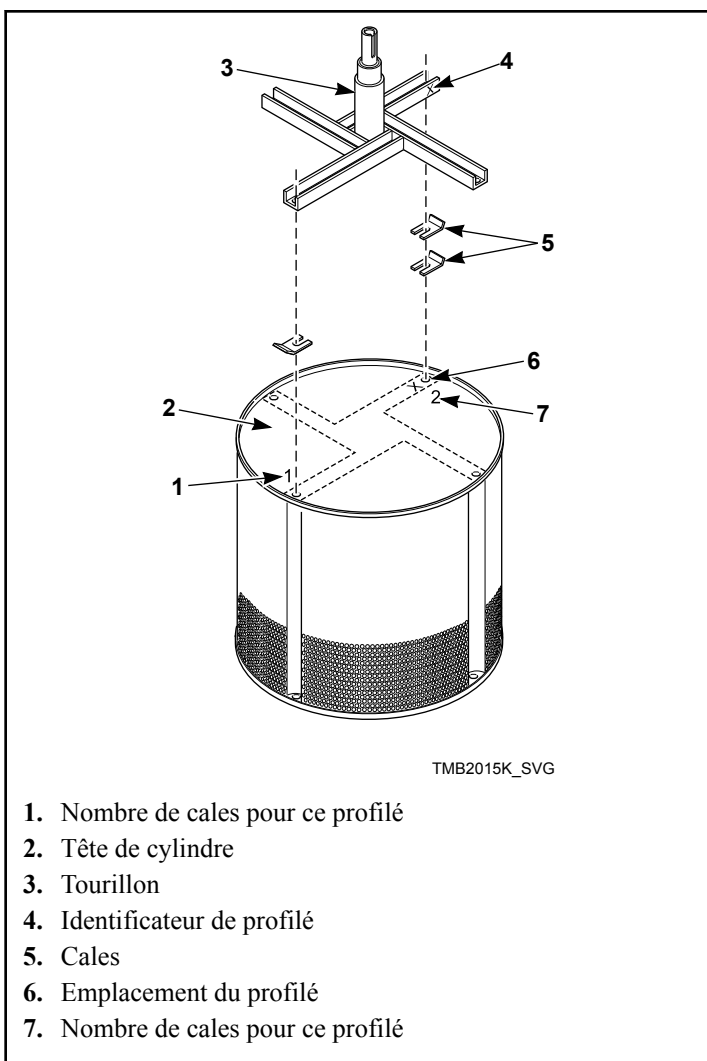

Figure 9

10. Retirer le(s) moteur(s) et le(s) support(s) de moteur. Se reporter à la *Figure 8*.
11. Retirer les boulons et déposer les deux profilés de tourillon verticaux.
12. Retirer le boîtier de raccordement/du contacteur Se reporter à la *Figure 8*.
13. Retirer le manchon d'évacuation.
14. La conduite d'alimentation en gaz doit être déposée si elle dépasse le panneau arrière. Si c'est le cas, déconnecter le raccord situé entre les robinets de fermeture de gaz et les robinets-vannes d'arrêt et retirer l'assemblage en le faisant passer par la partie avant du séchoir à tambour.
15. Retirer le séchoir à tambour du socle de sa caisse d'emballage et le faire passer, en biais, par la porte.
16. Consulter la vidéo d'entretien, le manuel d'installation et le diagramme de câblage adéquats afin de réassembler et d'installer correctement le séchoir à tambour.

Pour inverser la porte de chargement

Le séchoir est fourni avec une porte dont la charnière est sur la droite mais cette porte peut être inversée et la charnière peut être installée sur la gauche.

1. Débrancher l'alimentation électrique de l'appareil.
2. Déverrouiller et retirer le panneau de commande. Retirer les deux vis maintenant le panneau de commande à la partie droite. Ouvrir le panneau de commande en le faisant pivoter afin d'accéder à l'assemblage du tenon de guidage droit de la colerette supérieure. Se reporter à la *Figure 10*.
3. Retirer le panneau à charpie.

IMPORTANT : Soutenir fermement l'ensemble porte/charnière pour ne pas qu'il tombe une fois que les vis latérales sont retirées de la charnière de porte.

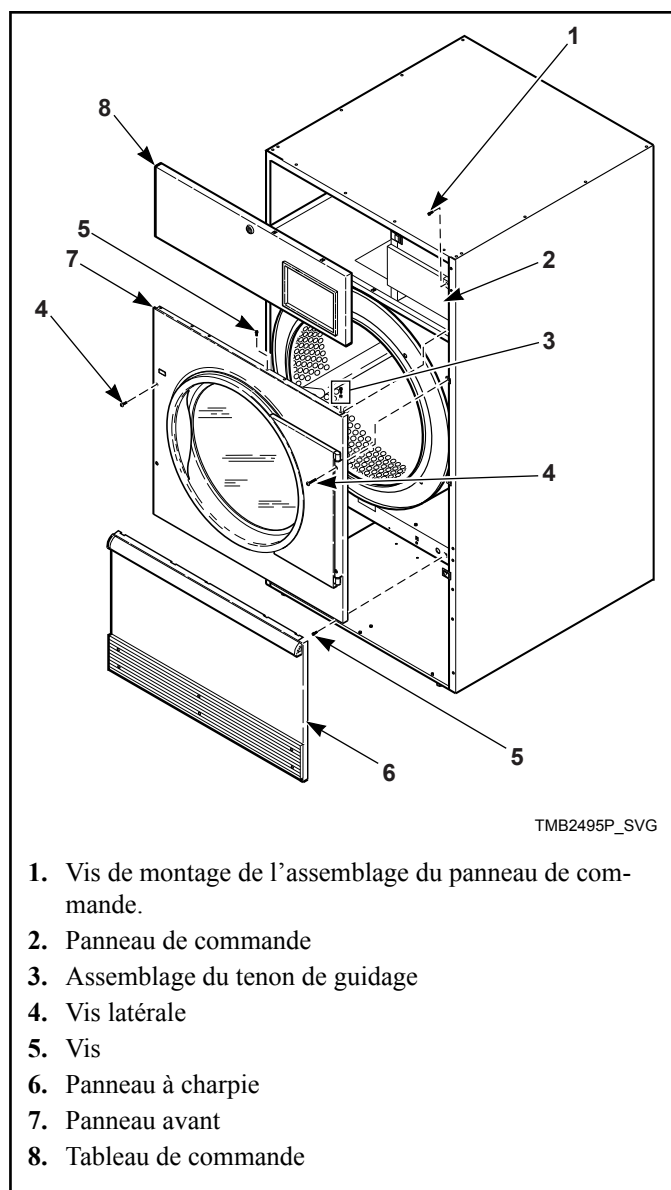

Figure 10

4. Retirer quatre vis de fixation de panneau avant. Se reporter à la *Figure 10*. Laisser les cames de charnière de porte sur la charnière de porte. Tirer le taquet et l'ensemble de porte com-

me s'il s'agissait d'une seule pièce. Se reporter à la *Figure 11*.

5. Retirer les vis de fixation de panneau avant restantes. Se reporter à la *Figure 10*. Déconnecter le faisceau d'interrupteur de porte de l'interrupteur. Retirer le panneau d'accès avant. Se reporter à la *Figure 11*.
6. Échanger l'emplacement de l'interrupteur et de la prise. Appuyer sur les onglets à l'aide de pinces réglables afin de retirer la prise et l'interrupteur du panneau avant. Réinstaller l'interrupteur en orientant le bouton vers le centre de la machine. Réinstaller la prise à l'ancien emplacement de l'interrupteur. Se reporter à la *Figure 11*.

IMPORTANT : Le commutateur de porte doit être orienté correctement dans l'orifice de fixation du panneau avant, à défaut de quoi, le sèche-linge à tambour ne fonctionnera pas.

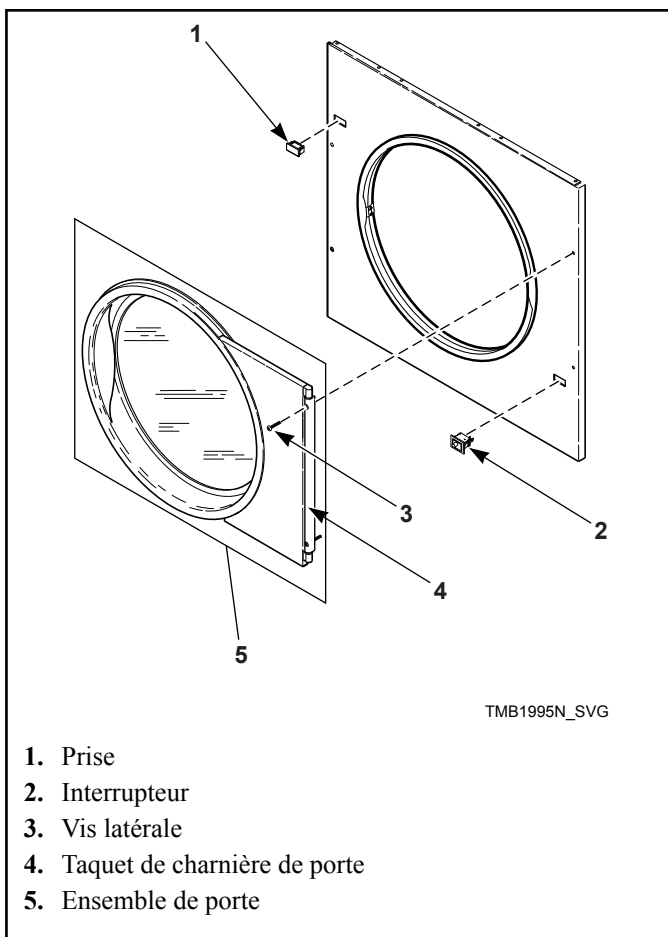

Figure 11

7. Couper les attaches métalliques afin de retirer le faisceau d'interrupteur de porte. Prendre garde à ne pas endommager les fils du faisceau. Se reporter à la *Figure 12*.
8. Réacheminer le faisceau d'interrupteur de porte par le trou situé sur le côté droit du panneau supérieur. Faire passer le faisceau par l'orifice découpé sur le côté gauche du panneau supérieur et dans le coin supérieur gauche du cylindre.

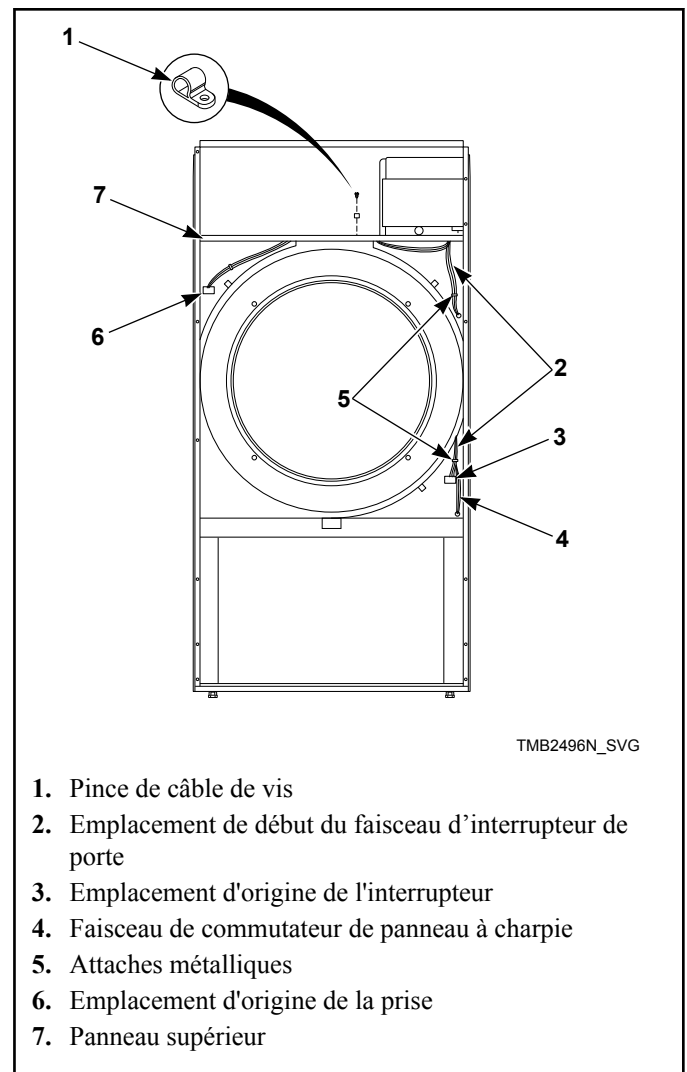

Figure 12

1. Pince de câble de vis
 2. Emplacement de début du faisceau d'interrupteur de porte
 3. Emplacement d'origine de l'interrupteur
 4. Faisceau de commutateur de panneau à charpie
 5. Attaches métalliques
 6. Emplacement d'origine de la prise
 7. Panneau supérieur
9. Placer le panneau avant sur la machine, insérer les quatre vis du bas. Connecter le faisceau d'interrupteur de porte à l'interrupteur, dans un endroit différent. Installer l'ensemble de porte et insérer quatre vis latérales de panneau avant. Se reporter à la *Figure 13*.
 10. Vérifier que le panneau à charpie est bien installé, en réglant le panneau avant vers le haut ou vers le bas, selon le besoin. Serrer les quatre vis latérales de panneau avant afin que ce dernier reste en place et que le panneau à charpie ait un dégagement adéquat.
 11. Retirer le panneau à charpie. Serrer totalement les vis du bas du panneau avant.
 12. Réinstaller les vis du haut et les tenons de guidage.
 13. Régler le loquet de la porte, si besoin est, afin de pouvoir appliquer une force de 35,6 N à 66,7 N [8 à 15 livres] au centre de la poignée pour ouvrir la porte.
 14. Réinstaller le panneau de commande à l'aide des vis de montage.
 15. Réinstaller le panneau de commande et le panneau à charpie.

IMPORTANT : Reconnecter l'alimentation du séchoir à tambour et tester le fonctionnement de l'interrupteur de porte de chargement. Le séchoir à tambour ne doit pas démarrer si sa porte est ouverte ; un séchoir en fonctionnement doit s'arrêter si sa porte est ouverte.

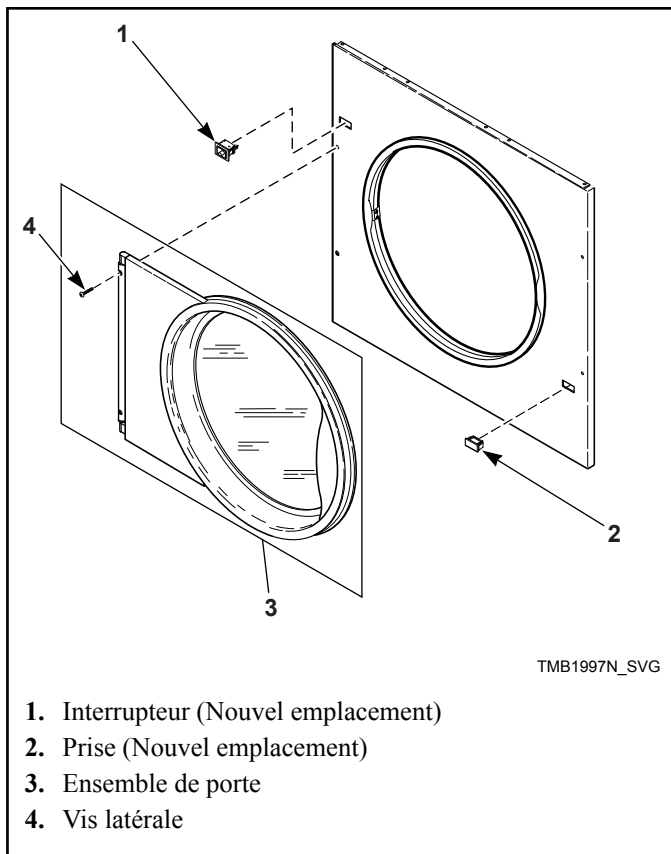

Figure 13

REMARQUE : Si la porte de la machine est réinstallée du côté droit, le faisceau de l'interrupteur de porte doit être rebranché.

Avant de mettre un séchoir à tambour en service

1. Déposer ou ouvrir tous les panneaux et contrôler le bon serrage des boulons, écrous, vis de fixation, bornes et raccords.
2. Vérifier la tension de la courroie et la régler le cas échéant. Consulter la section Réglages.
3. Remettre en place tous les panneaux et les protections.
4. Brancher le séchoir sur l'alimentation électrique.
5. Ouvrir le robinet d'alimentation pour les séchoirs à gaz ou vapeur.
6. Après avoir effectué les vérifications précédentes, démarrer le séchoir en appuyant sur la touche START (démarrage). (Consulter la section Exploitation pour des informations plus détaillées.) Relâcher la touche de démarrage et ouvrir la porte de

chargement. Le cylindre s'arrête de tourner dans les 7 secondes suivant une ouverture de porte de 51 mm [2 pouces] max. S'il ne s'arrête pas, régler l'interrupteur de porte de chargement. Consulter la section Réglages.

7. **Séchoirs à tambour à gaz :** Démarrer le séchoir et vérifier la flamme du brûleur. Ajuster l'obturateur d'entrée du gaz si besoin est. Consulter la section Réglages.

IMPORTANT : Le système d'allumage électronique essaiera d'allumer le gaz en faisant des étincelles durant la période de « tentative d'allumage ». Si le gaz ne s'allume pas durant cette période, la commande d'allumage se verrouillera et le robinet ne sera plus ouvert jusqu'à ce que la commande soit réinitialisée. Il faudra éventuellement redémarrer plusieurs fois l'appareil pour purger tout l'air des conduites de gaz. Pour réinitialiser, ouvrir et fermer la porte de chargement, puis redémarrer. Si l'état de verrouillage persiste, vérifier que le robinet d'arrêt manuel du gaz est ouvert et que le service de gaz est correctement connecté. Si l'état persiste, mettre le séchoir hors service.

8. Mettre de nombreux chiffons propres dans le cylindre et le faire tourner pour nettoyer l'huile et la poussière du cylindre.
9. Vérifier le fonctionnement du commutateur de circulation d'air en ouvrant le panneau à charpis ; s'assurer de retirer le ruban d'expédition du commutateur de circulation d'air avant de le faire fonctionner. Mettre provisoirement du ruban adhésif sur le commutateur de sécurité du panneau à charpie situé derrière le coin supérieur gauche du panneau à charpie. Les systèmes de chauffage doivent se désactiver lorsque le panneau à charpie est ouvert sur 38 mm [1,5 pouces] maximum.

Le fonctionnement du commutateur de circulation d'air peut être affecté par la présence du ruban d'expédition, le manque d'air d'appoint ou le blocage du conduit d'évacuation. Ils doivent être vérifiés. En cas de problème, contacter un technicien autorisé.

	AVERTISSEMENT
<p>Ne pas faire fonctionner le séchoir à tambour si le commutateur de circulation d'air est défectueux. Un mélange de gaz explosif peut s'accumuler si le commutateur de circulation d'air ne fonctionne pas correctement.</p>	
W407R1	

10. Essuyer le cylindre avec un nettoyant ou un détergent universel et une solution aqueuse. Se reporter à la Figure 14 .

IMPORTANT : Éviter d'utiliser de la javel pour éliminer toute décoloration car elle peut endommager le fini.

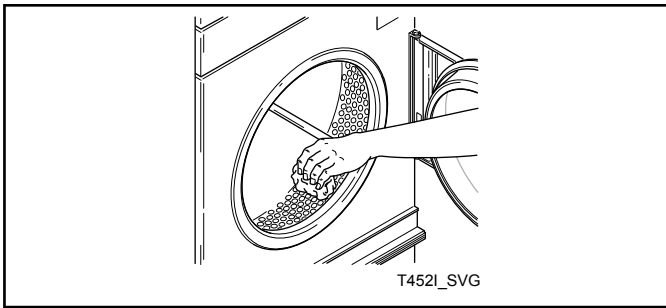

Figure 14

Modèles		Durée de prépur- ge (secondes)	Tentative d'allu- mage (secondes)	Réinitialiser l'état de verrouillage en :
Modèles jusqu'au 10/03/2013	CE et Australie	18	10	025, 030, 035, 055 : Appuyer sur le bouton de réinitialisation situé à l'arrière de la machi- ne T30, T45 : Appuyer sur le bouton de réenclen- chement illuminé situé à l'arrière du boîtier électrique
	Tous les autres	1-3	10	Ouvrir la porte de char- gement.
Modèles compris entre le 11/3/13 et le 31/12/2013	CE	1	10 (3 tentatives d'alluma- ge)	Pour les modèles com- portant les suffixes de contrôle EO, RE, RU ou UO : Appuyer sur Start (démarrage) sur le clavier numérique de contrôle. Pour les modèles com- portant tout autre suffi- xe de contrôle : ap- puyer sur le bouton de réinitialisation situé sur le boîtier de raccorde- ment et le maintenir enfoncé jusqu'à ce qu'il s'éteigne.
Modèles à partir du 11/03/2013	Non-CE, non-austra- lien	1	10 (3 tentatives d'alluma- ge)	Ouvrir la porte de char- gement.

Suite du tableau...

Modèles		Durée de prépur- ge (secondes)	Tentative d'allu- mage (secondes)	Réinitialiser l'état de verrouillage en :
Modèles compris entre le 11/3/13 et le 31/7/13	Australie	18	10	025, 030, 035, 055 : Appuyer sur le bouton de réinitialisation situé à l'arrière de la machi- ne T30, T45 : Appuyer sur le bouton de réenclen- chement illuminé situé à l'arrière du boîtier électrique
Modèles à partir du 01/08/2013	Australie	23	23	Pour les modèles com- portant les suffixes de contrôle EO, RE, RU ou UO : Appuyer sur Start (démarrage) sur le clavier numérique de contrôle. Pour les modèles com- portant tout autre suffi- xe de contrôle : Ap- puyer et tenir enfoncé le bouton de réinitiali- sation de la commande d'allumage.
Modèles à partir du 01/01/2014	CE			

Si le séchoir ne satisfait pas TOUTE exigence citée, le mettre hors service. Se reporter à la section Mettre le séchoir hors service.

Requis uniquement pour les modèles CE

Une fois la machine installée, respecter la procédure suivante :

- Evaluer et vérifier son fonctionnement en compagnie du client.
- Laisser tous les documents et une déclaration de conformité signée avec le client.
- Lire les détails de la garantie avec le client.
- Mettre un autocollant d'avertissement sur le panneau avant de la machine, dans la langue du pays de vente (compris dans la documentation de la machine).

dans tout autre pays ou sur d'autres types d'alimentation en gaz suppose un certain nombre de modifications.

Les modèles sont proposés dans deux configurations :

- Gaz nature – régulé/détendeur
- GPL – non régulé/pas de détendeur

Pour convertir les modèles du gaz naturel au GPL :

Série 050	M4544P3
Série 075	M4545P3

Les plaques de numéro de série fournies en usine sont prévues pour les pays suivants : GB/IE/PT/ES/IT/GR/LU/CH/BE. Les présentes instructions concernent les situations où le pays d'utilisation ou l'alimentation en gaz diffère de ce qui figure sur la plaque. Le cas échéant, décoller l'étiquette de pays pertinente (fournie avec la machine) et l'appliquer sur la plaque signalétique sur les informations de pays existantes.

Ces instructions ne sont valides que si le code de pays suivant est indiqué sur l'appareil : GB/IE/PT/ES/IT/GR/LU/CH/BE. Si ce code n'est pas sur l'appareil, vous n'avez pas besoin de consulter les instructions techniques que fourniront les informations néces-

Installation des séchoirs à gaz CE

Généralités

Ce qui suit concerne l'installation de séchoirs à gaz dans des pays et/ou pour des alimentations en gaz différents de ceux pour lesquels la machine est configurée d'usine. Les séchoirs à tambour sont fabriqués en usine pour fonctionner avec du gaz naturel 8914 kcal/m³ [1000 Btu/pi.³] ou GPL 22 250 kcal/m³ [2500 Btu/pi.³], avec du gaz naturel du groupe H/E, désignation G20 et du GPL du groupe B/P, désignation G30. L'installation de ces appareils

saires concernant la modification de l'appareil en fonction des conditions d'utilisation pour le pays.

Avant l'installation, vérifier que les conditions de distribution locales, la nature du gaz et de la pression et l'ajustement de l'appareil sont compatibles.

Tableau 1 décrit les types de gaz disponibles dans les différents pays de l'U.E. et les instructions de configuration de l'appareil en

Orifices CE

Type de gaz	Famille de gaz	Groupe	Désignation du gaz	Pression d'alimentation mbar, kPa [po. wc]	Pression d'admission mbar, kPa [po. wc]	Capacité/Modèle	Diamètre de l'orifice mm [pouce]	Número de référence de l'orifice	Quantité
Gaz naturel	Seconde	I _{2H(E)}	G20	20/25, 2/2,5 [8/10]	8,9, 0,89 [3,57]	50	3,7 [0,1440]	M40099 8	2
						75	3,6 [0,1405]	M40101 4	3
		I _{2L}	G25	25, 2,5 [10]	12,6, 1,26 [5,06]	50	3,7 [0,1440]	M40099 8	2
						75	3,6 [0,1405]	M40101 4	3
		I _{2E+}	G20	20, 2,0 [8]	Non réglementé	50	3,0 [0,1200]	M40101 7	2
						75	2,9 [0,1160]	M40102 2	3

Tableau 1 suite...

Type de gaz	Famille de gaz	Groupe	Désignation du gaz	Pression d'alimentation mbar, kPa [po. wc]	Pression d'admission mbar, kPa [po. wc]	Capacité/Modèle	Diamètre de l'orifice mm [pouce]	Numéro de référence de l'orifice	Quantité
GPL	Troisième	I _{3B/P}	G30	28/30, 2,8/3,0 [11,25/12]	Non réglementé	50	2,1 [0,0820]	M40102 7	2
						75	2,0 [0,0785]	M40099 9	3
			G30	37/50, 3,7/5,0 [14,9/20]	30, 3,0 [12,05]	50	2,1 [0,0820]	M40102 7	2
						75	2,0 [0,0785]	M40099 9	3
		I _{3+ / 3P}	G30 / G31	28/37, 2,8/3,7 [11,25/14,9]	Non réglementé	50	2,1 [0,0820]	M40102 7	2
						75	2,0 [0,0785]	M40099 9	3

Tableau 1

Propriétés des gaz CE

Type de gaz	Famille de gaz	Groupe	Description du gaz	Désignation du gaz	Wi	Hi	Ws	Hs	d	
					Indice de Wobbe (net)	Pouvoir calorifique (net)	Indice de Wobbe (brut)	Pouvoir calorifique (brut)	Densité	
					Mj/m ³ [Btu/p i. ³]	Mj/m ³ [Btu/p i. ³]	Mj/m ³ [Btu/p i. ³]	Mj/m ³ [Btu/p i. ³]		
Gaz naturel	Seconde	I _{2H,E}	sans objet	G20	45,67 [1226]	34,02 [913]	50,72 [1362]	37,78 [1014]	0,555	
		I _{2E+}	2H							
		I _{2L}	sans objet	G25	37,38 [1004]	29,25 [785]	41,52 [1115]	32,49 [872]		0,612
		I _{2E+}	2L							

Tableau 2 suite...

Type de gaz	Famille de gaz	Groupe	Description du gaz	Désignation du gaz	Wi	Hi	Ws	Hs	d
					Indice de Wobbe (net)	Pouvoir calorifique (net)	Indice de Wobbe (brut)	Pouvoir calorifique (brut)	Densité
					Mj/m ³ [Btu/pi. ³]	Mj/m ³ [Btu/pi. ³]	Mj/m ³ [Btu/pi. ³]	Mj/m ³ [Btu/pi. ³]	
GPL	Troisième	I _{3B/P}	sans objet	G30	80,58 [2164]	116,09 [3117]	87,33 [2 345]	125,81 [3378]	2,075
		I ₃₊	Butane pur						
		I ₃₊	Propane pur	G31	70,69 [1898]	88 [2363]	76,83 [2063]	95,65 [2568]	
		I _{3P}	GPL avec propane						

Tableau 2

Modifications à la configuration gaz

1. Voir le tableau à la section *Installation au gaz* pour savoir quelle trousse de conversion utiliser.
2. Déterminer les opérations de conversion nécessaires afin de passer d'une configuration d'usine à une configuration désirée.
3. Effectuer les conversions exigées afin d'assurer que le sèche-linge à tambour soit correctement configuré selon le pays et le type de gaz voulu. Voir les instructions fournies avec la trousse et les sections suivantes :
 - Comment modifier la taille de l'orifice du brûleur
 - Comment régler le régulateur de robinet de gaz



AVERTISSEMENT

Lors de la conversion du sèche-linge à tambour à un gaz ou une pression différente, commencer par vérifier que la pression d'entrée est équipée d'un régulateur de pression (situé en amont du sèche-linge à tambour) qui maintient l'alimentation en gaz à la pression d'entrée spécifiée.

W430R1

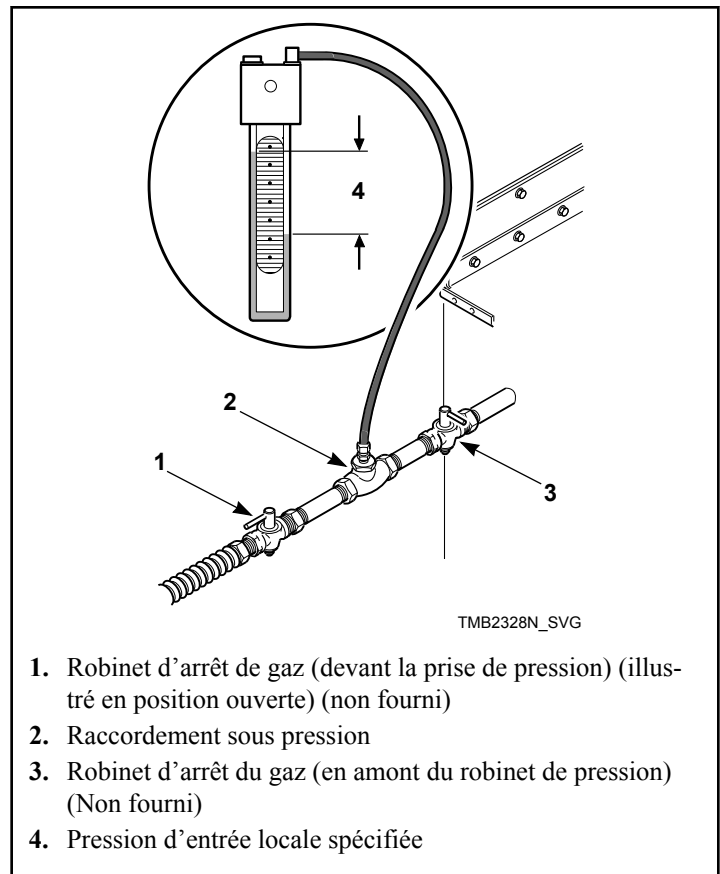

1. Robinet d'arrêt de gaz (devant la prise de pression) (illustré en position ouverte) (non fourni)
2. Raccordement sous pression
3. Robinet d'arrêt du gaz (en amont du robinet de pression) (Non fourni)
4. Pression d'entrée locale spécifiée

Figure 15

Procédures de conversion spécifiques

Comment faire passer le robinet de gaz de réglementé à non réglementé

REMARQUE : Une conversion du robinet de gaz de réglementé à non réglementé n'est nécessaire que lorsque vous commandez des séchoirs règlementés mais que vous avez besoin de séchoirs non réglementés.

1. Débrancher l'alimentation électrique du séchoir. Fermer le robinet d'arrêt d'alimentation en gaz du séchoir. Se reporter à la *Figure 15*.
2. Suivre les instructions du kit de conversion, pièce n° M400763.

Modèles jusqu'au 10/03/2013	N° réf. M400763 (deux kits requis)
--	------------------------------------

Suite du tableau...

Comment modifier la taille de l'orifice du brûleur

1. Débrancher l'alimentation électrique du séchoir. Fermer le robinet d'arrêt d'alimentation en gaz du séchoir. Se reporter à la *Figure 15*.
2. Retirer l'écrou raccord. Dévisser le boulon de l'écrou raccord situé près du robinet de gaz. Déposer l'orifice du brûleur du support de l'écrou raccord. Se reporter à la *Figure 16*.
3. Installer les nouveaux orifices de brûleur pertinents. Se reporter à la *Figure 17* et à la *Tableau 1*. Serrer chacun d'entre eux à 9-10 Nm.

Modèles à partir du 11/03/2013	N° réf 44240401P
---	------------------

REMARQUE : Ces kits ne contiennent aucun orifice du brûleur.

3. Remettre le ou les orifices du brûleur selon *Tableau 1*.
4. Le cas échéant, décoller l'étiquette de conversion pertinente (fournie avec le sèche-linge à tambour) et l'appliquer sur la plaque signalétique sur la mention « ADJUSTED FOR _____ GAS » (réglé pour le gaz _____) :
5. Préparer le séchoir afin de pouvoir l'utiliser.

4. Réinstaller l'ensemble de porte raccord-écrou sur le robinet de gaz, en s'assurant que certains orifices sont alignés sur l'ouverture du tube du brûleur. Se reporter à la *Figure 17*.
5. Préparer le séchoir afin de pouvoir l'utiliser.

REMARQUE : N° de pièce M400995 pour les orifices de brûleur vierges.

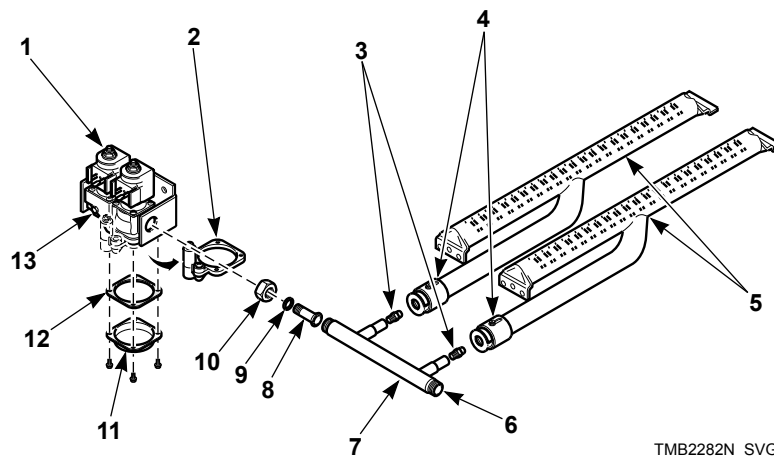

TMB2282N_SVG

1. Robinet de gaz
2. Plaque de régulateur
3. Orifice du Brûleur
4. Orifices du tube du brûleur
5. Brûleur
6. Raccordement sous pression
7. Support d'écrou raccord
8. Conduite d'admission
9. Bague anti-couple
10. Boulon de support d'écrou raccord
11. Plaque
12. Joint
13. Capuchon du régulateur

Figure 16

Comment régler le régulateur de robinet de gaz

1. Vérifier la pression de l'orifice du brûleur de gaz (collecteur) de la façon suivante. Se reporter à la *Figure 2*.
2. Retirer le bouchon à vis de l'intérieur du raccordement sous pression.
3. Connecter le manomètre à tube en « U » - (ou manomètre similaire) au robinet de pression de l'orifice du brûleur (collecteur).
4. Démarrer le séchoir et noter la pression une fois que la flamme brûle. Retirer le capuchon du régulateur et régler la vis du régulateur jusqu'à ce que la pression de l'orifice du brûleur soit atteinte en fonction du tableau applicable. Remettre le capuchon du régulateur. Se reporter à la *Figure 2*.
5. Préparer le séchoir afin de pouvoir l'utiliser.

Orifice du Brûleur

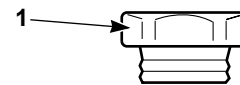

TMB2015N_SVG

1. La taille est inscrite sur l'orifice

Figure 17

Exigences d'échappement

Exigences d'échappement

	ATTENTION
<p>Risque d'incendie. Un séchoir à vêtements produit des peluches combustibles. Raccorder l'évacuation à l'extérieur. Consulter les instructions techniques pour les caractéristiques détaillées à respecter pour l'évacuation.</p>	
W933	

	AVERTISSEMENT
<p>Pour réduire le risque d'incendie, n'utilisez PAS de conduite en plastique ou en feuille mince pour évacuer l'air du sèche-linge.</p>	
W773R1	

	AVERTISSEMENT
<p>Pour réduire les risques d'incendie et d'accumulation de gaz de combustion, NE PAS diriger l'évacuation du séchoir à tambour vers un soupirail, conduit pour gaz brûlés, cheminée ou espace clos non ventilé du type grenier, mur, plafond, vide sanitaire sous un bâtiment ou vide de construction d'un bâtiment.</p>	
W059R1	

Positionnement

Autant que possible, installer le séchoir à tambour le long d'un mur extérieur où la longueur de conduit peut être minimale et où l'on peut facilement accéder à l'air d'appoint. L'installation ne doit pas bloquer le débit d'air à l'arrière du séchoir. Sinon, l'alimentation en air de la chambre de combustion du séchoir à tambour serait inadéquate.

Air d'appoint

Le séchoir comporte une évacuation d'air forcée et doit être équipé d'un dispositif d'air d'appoint pour remplacer l'air expulsé.

IMPORTANT : Ne pas obstruer le passage de l'air de combustion et de ventilation.

Bouche d'aération obligatoire (vers l'extérieur) pour chaque séchoir	
Modèle	Ouverture, cm ² [po ²]
Série 050	930 [144]
Série 075 standard	1260 [195]
Eco, série 075	1 095 [170]
Série F75	1610 [250]

Les ouvertures à persiennes pour l'air d'appoint limitent la circulation de l'air. L'ouverture doit être agrandie pour compenser les zones occupées par les persiennes et les restrictions qu'elles génèrent. Contactez le fabricant des persiennes pour des précisions exactes.

Les orifices d'air d'appoint pour les locaux contenant des sèche-linge à tambour et/ou un chauffe-eau à gaz ou tout autre dispositif à circulation naturelle doivent être suffisamment agrandis pour empêcher les contre-tirages dans les événements quand tous les sèche-linge fonctionnent. Ne pas placer les appareils à circulation naturelle entre les sèche-linge et les orifices d'air d'appoint. S'il est nécessaire d'amener l'air d'appoint jusqu'aux sèche-linge à tambour, augmenter de 25% la section des conduits afin de compenser toute restriction de l'écoulement de l'air.

Ventilation

	AVERTISSEMENT
<p>Pour réduire le risque de feu dû à un accroissement de la pression statique, il n'est pas recommandé d'installer des filtres à peluches ou des collecteurs de peluches secondaires intégrés. Si des systèmes secondaires sont requis, nettoyer fréquemment le système afin d'assurer un fonctionnement sécurisé.</p>	
W749	

IMPORTANT : L'installation de filtres ou de collecteurs de peluches intégrés provoque une augmentation de la pression statique. Si le système secondaire pour peluches n'est pas entretenu, l'efficacité du séchoir est réduite et la garantie de la machine pourrait être annulée.

Pour une efficacité maximale et une accumulation minimale de charpie, l'air du séchoir doit être évacué vers l'extérieur par le chemin le plus court possible.

Le bon dimensionnement des conduits d'évacuation est essentiel au bon fonctionnement de l'appareil. Les coudes doivent tous être de type grand rayon. Assembler les conduits d'évacuation de façon à ce que les surfaces intérieures soient lisses et que les joints ne provoquent pas d'accumulation de peluches. NE PAS utiliser de matière plastique, de feuille métallique mince ou de conduits flexibles de type B - des conduits rigides en métal sont recommandés. Utiliser des conduits d'évacuation en tôle ou autre matériau ininflammable. NE PAS utiliser de vis à tôle ou de fixations sur les joints de la conduite d'évacuation qui s'étendent dans la conduite et recueillent les peluches. Utiliser du ruban adhésif entoilé ou des rivets pop sur tous les raccords et les joints, si cela est autorisé par les codes locaux.

Veiller à nettoyer avec soin les conduits existants avant d'installer un nouveau séchoir.

REMARQUE : Utiliser des conduits d'évacuation en tôle ou autre matériau ininflammable. Les conduits doivent présenter une résistance mécanique et une résistance à la corrosion comparables aux conduits en tôle d'acier galvanisé de 0,495 mm [0,0195 pouces] d'épaisseur minimum.

Si le conduit d'évacuation traverse une cloison ou un plafond combustibles, la dimension de l'ouverture doit respecter la réglementation locale. L'espace autour du conduit peut être calfeutré au moyen d'un matériau non-combustible. Se reporter à la *Figure 18*.

IMPORTANT : Pour que le séchoir fonctionne de manière optimale, prévoir un conduit d'évacuation séparé pour chaque séchoir. Ne pas installer de chauffe-eau dans un local contenant des séchoirs. Il est préférable d'avoir le chauffe-eau dans un local séparé muni de sa propre arrivée d'air.



AVERTISSEMENT

Des conduits du mauvais diamètre ou mal assemblés peuvent causer une contre-pression qui ralentirait le séchage, entraînerait une accumulation de peluches et rejetterait les peluches dans la pièce, augmentant ainsi les risques d'incendie.

W355

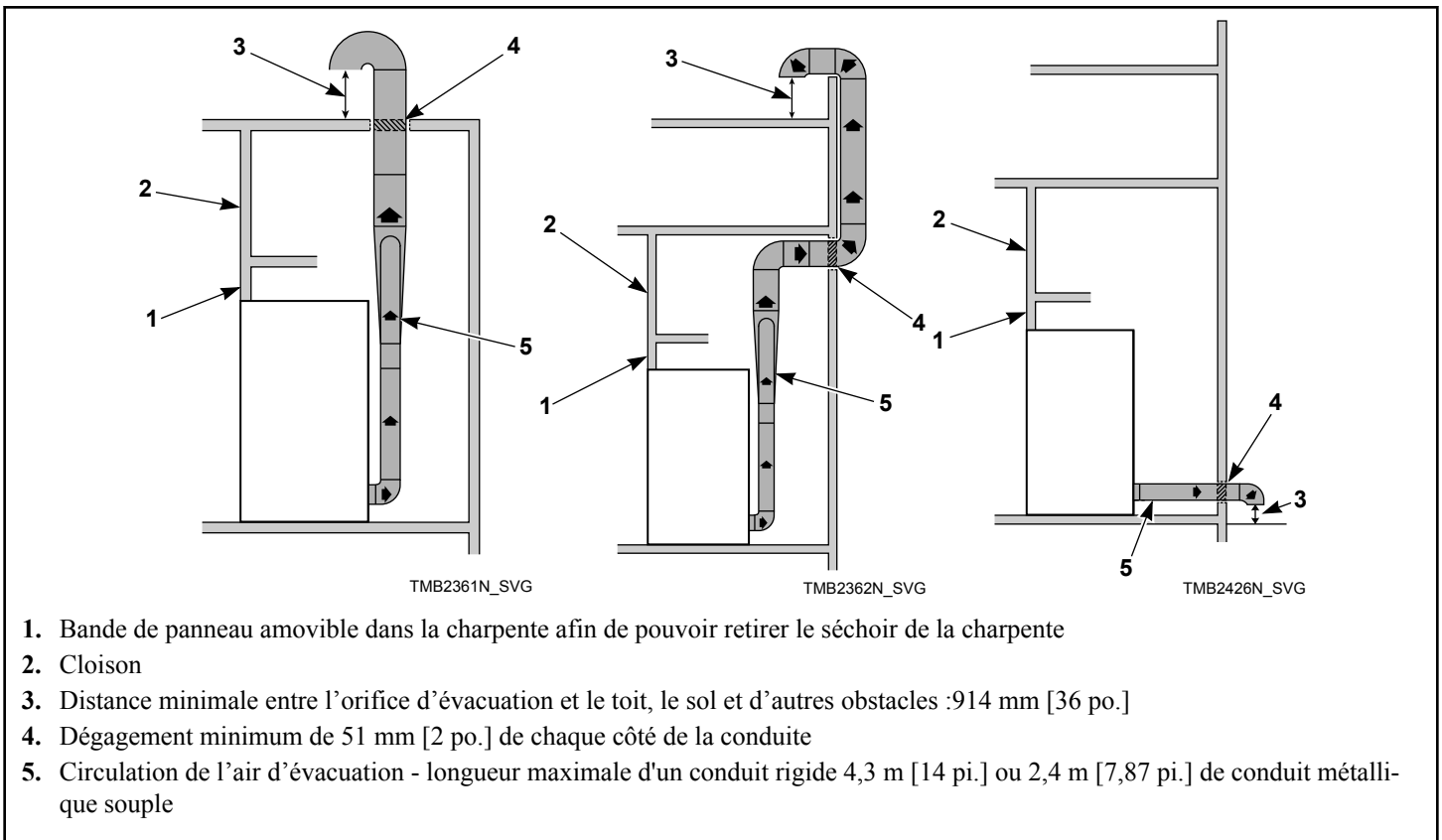

Figure 18

REMARQUE : Ne pas installer de grille dans l'orifice de la conduite d'évacuation pour éviter d'accumuler de la charpie ou d'affecter l'aération des séchoirs.

REMARQUE : Si le conduit d'évacuation traverse une cloison ou un plafond combustibles, la dimension de l'ouverture doit respecter la réglementation locale.

REMARQUE : L'intérieur de la conduite doit être lisse. Ne pas utiliser de vis à tôle pour joindre les différentes sections.

REMARQUE : Placez l'évacuation à une distance suffisante de l'emplacement de l'air d'appoint afin d'éviter une ré-introduction.

Consulter votre code de bâtiment local pour déterminer les réglementations pouvant aussi être appliquées.

Aération individuelle

Pour une efficacité et des performances maximales, chaque séchoir doit être équipé d'un système d'évacuation individuel vers l'extérieur.

IMPORTANT : La zone en coupe transversale du système d'évacuation installé ne doit jamais être plus petite que celle de l'orifice d'évacuation du séchoir.

Le conduit d'échappement doit être conçu de sorte que la contre-pression statique mesurée 305 mm [12 pouces] à l'orifice d'échap-

pement ne dépasse pas la pression maximale permise qui est spécifiée dans le Tableau Spécifications et Dimensions ou sur l'auto-collant d'installation situé à l'arrière du sèche-linge.

REMARQUE : La contre-pression statique doit être mesurée lorsque le séchoir fonctionne.

La longueur maximale d'aération permise du même diamètre que le manchon d'évacuation est de 4,3 m [14 pieds] et de deux coudes de 90° ou équivalent. Si une longueur équivalente de conduite est nécessaire car l'installation dépasse la longueur maximale équivalente permise, le diamètre d'une conduite ronde doit croître de 10% pour chaque 6,1 m [20 pieds] supplémentaires. La zone de coupe transversale d'une conduite rectangulaire doit être augmentée de 20% pour chaque 6,1 m [20 pieds] supplémentaires. Consulter le *Tableau 3* pour déterminer une aération équivalente.

Diamètre de la conduite	Longueur de conduite droite rigide équivalente
203 mm [8 po.]	Un coude de 90° = 2,8 m [9,3 pi]

Tableau 3 suite...

Diamètre de la conduite	Longueur de conduite droite rigide équivalente
254 mm [10 po.]	Un coude de 90° = 3,5 m [11,6 pi]
305 mm [12 po.]	Un coude de 90° = 4,3 m [14 pi]
356 mm [14 po.]	Un coude de 90° = 4,9 m [16 pi]
406 mm [16 po.]	Un coude de 90° = 5,7 m [18,7 pi]
457 mm [18 po.]	Un coude de 90° = 6,4 m [21 pi]
Longueur équivalente (mètre) = 1,17 x diamètre de la conduite (mm)	

Tableau 3

Une longueur équivalente de conduite de diamètre de 305 mm [12 pouces] de 4,3 m [14 pieds] de conduite et deux coudes de 90° est :

Longueur équivalentel

$$= 4,3 \text{ m [14 pi]} + (2) 90^\circ \text{ les coudes}$$

$$= 4,3 \text{ m [14 pi]} + 4,3 \text{ m [14 pi]} + 4,3 \text{ m [14 pi]}$$

$$= 12,8 \text{ m [42 pi]}$$

Lorsque le séchoir est en marche, le débit d'air dans la conduite doit toujours être de 366 mètres par minute [1200 pieds par minute] pour garantir que la charpie ne se dépose pas. Si un débit de 366 mètres par minute [1200 pieds par minute] ne peut être maintenu, planifier des inspections et des nettoyages mensuels de la conduite.

REMARQUE : La longueur maximale d'un conduit en métal flexible ne doit pas dépasser 2,4 m [7,9 pi.] tel que requis pour satisfaire UL2158, clause 7.3.2A.

Aération d'admission

Bien qu'il soit préférable que les systèmes d'évacuation des séchoirs soient individualisés et acheminés vers l'extérieur, vous

pouvez utiliser un conduit collecteur s'il est de la taille conseillée à la figure *Figure 20* et *Figure 21*. Cette illustration indique les diamètres minimaux et ces diamètres peuvent être plus importants si le collecteur fait plus de 4,3 m [14 pieds] de long et est équipé de deux coudes de 90°. La zone de coupe transversale d'une conduite rectangulaire doit être augmentée de 10% pour chaque 6,1 mètres [20 pieds] supplémentaires. La zone de coupe transversale d'une conduite rectangulaire ou carrée doit être augmentée de 20% pour chaque 6,1 mètres [20 pieds] supplémentaires. Consulter les tableaux *Tableau 4* pour déterminer une taille de conduite équivalente. La conduite d'admission peut être rectangulaire ou carrée, tant que la coupe transversale n'est pas réduite. Des dispositions DOIVENT être prises pour retirer la charpie et nettoyer la conduite.

Le système de collecteur d'évent doit être conçu de sorte que la contrepression statique mesurée à 305 mm [12 pouces] de l'orifice d'échappement ne dépasse pas la pression maximale permise qui est spécifiée dans le Tableau Spécifications et Dimensions ou sur l'autocollant d'installation situé à l'arrière du sèche-linge. La contrepression statique doit être mesurée avec tous les sèche-linge ventilés dans le collecteur en fonctionnement.

REMARQUE : Ne jamais connecter une conduite de séchoir à une conduite de collecteur à un angle de 90°. Se reporter à la *Figure 19*. Une telle procédure peut causer une contre-pression trop importante et affecter négativement les performances du séchoir. Ne jamais connecter les deux conduites d'évacuation des séchoirs en les croisant et au point de connexion de la conduite d'admission.

Lorsque le séchoir est en marche, le débit d'air dans la conduite doit toujours être de 366 mètres par minute [1200 pieds par minute] pour garantir que la charpie ne se dépose pas. Si un débit de 366 mètres par minute [1200 pieds par minute] ne peut être maintenu, planifier des inspections et des nettoyages mensuels de la conduite.

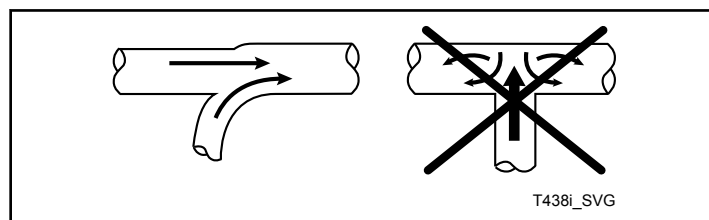

Figure 19

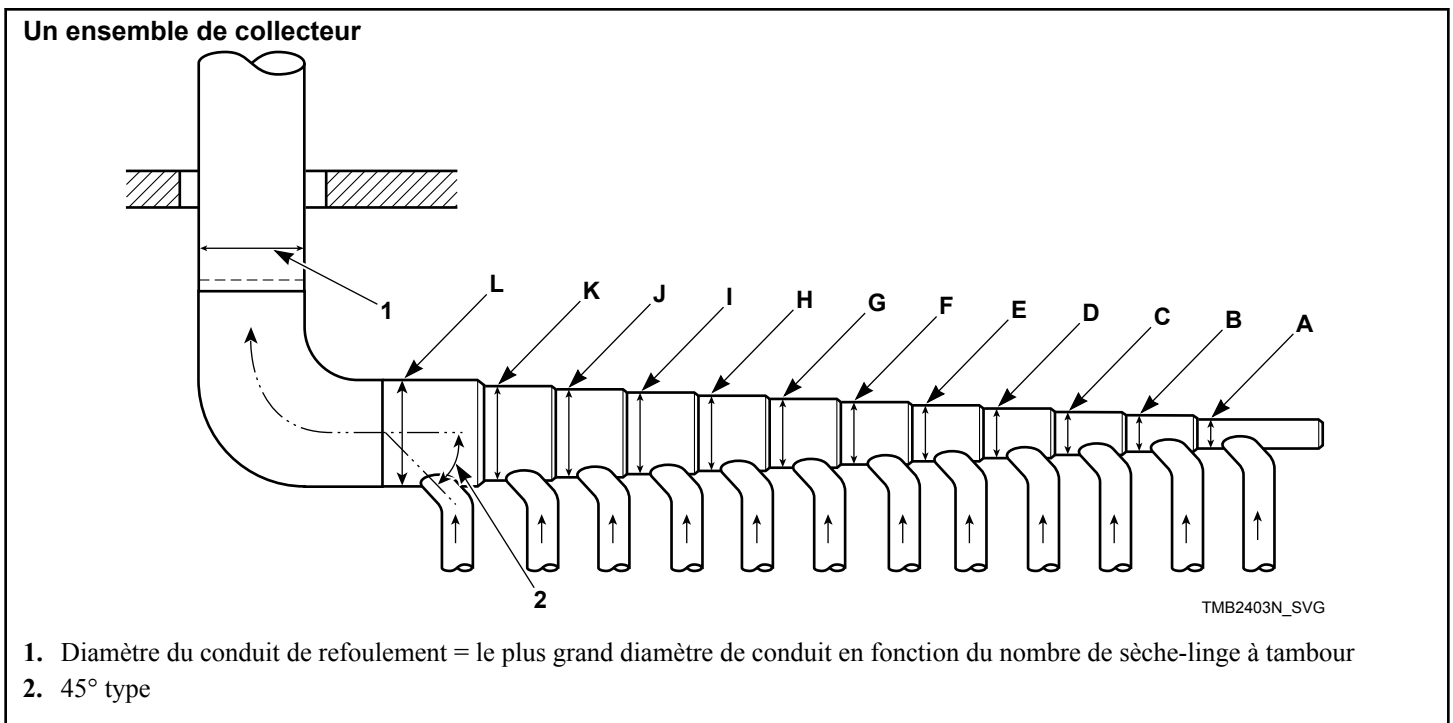

Figure 20

Point de raccordement	050/075	F75
A	203 mm [8 po.]	254 mm [10 po.]
B	305 mm [12 po.]	381 mm [15 po.]
C	381 mm [15 po.]	457 mm [18 po.]
D	432 mm [17 po.]	533 mm [21 po.]
E	483 mm [19 po.]	610 mm [24 po.]
F	533 mm [21 po.]	660 mm [26 po.]
G	584 mm [23 po.]	711 mm [28 po.]
H	635 mm [25 po.]	762 mm [30 po.]
I	660 mm [26 po.]	813 mm [32 po.]
J	686 mm [27 po.]	838 mm [33 po.]
K	737 mm [29 po.]	889 mm [35 po.]
L	762 mm [30 po.]	914 mm [36 po.]

Tableau 4

REMARQUE : *Tableau 4* représente les sèche-linge à tambour avec la même taille d'évent. Si plusieurs tailles d'évent sont utilisées, consulter un spécialiste local de CVC.

REMARQUE : Un regard de nettoyage du conduit est recommandé tous les 0,18 m [6 pieds].

Deux ensembles de collecteur

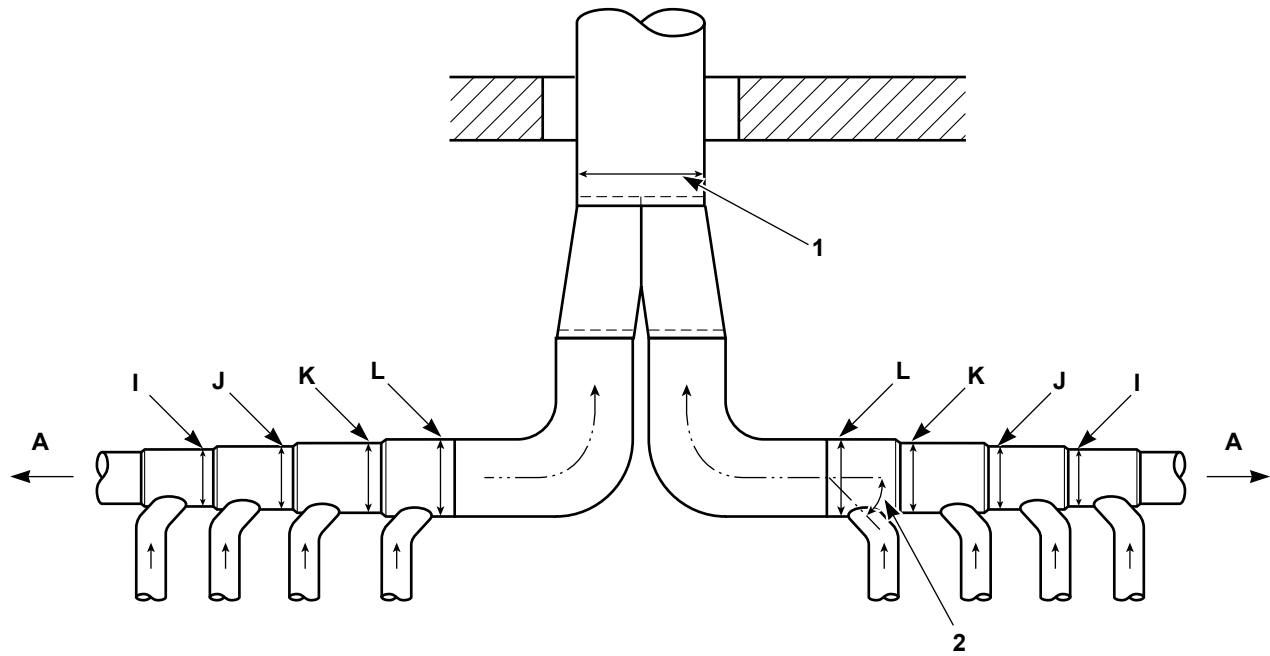

TMB2018N_SVG

1. Diamètre du conduit de refoulement = le plus grand diamètre de conduit combiné des deux côtés
2. 45° type

Figure 21

Se reporter au *Tableau 4* pour les dimensions de chaque collecteur.

Installation au gaz

Installation au gaz

	AVERTISSEMENT
<p>Pour réduire les risques d'incendie ou d'explosion, NE PAS RACCORDER LE SÉCHOIR À TAMBOUR AU CIRCUIT DE GAZ SI L'ALIMENTATION EN GAZ EST DIFFÉRENTE DE CELLE INDIQUÉE SUR LA PLAQUE DE NUMÉRO DE SÉRIE DU SÉCHOIR À TAMBOUR ! Il est préalablement nécessaire de convertir l'orifice du brûleur et le robinet de gaz. Des kits de conversion appropriés sont proposés à cet effet.</p>	
W060R1	

	AVERTISSEMENT
<p>Pour réduire les risques de fuites de gaz, d'incendie et d'explosion, utiliser un flexible en acier inoxydable neuf.</p>	
W774	

IMPORTANT : Toute révision ou conversion du produit doit être effectuée par un Revendeur, Distributeur ou installateur local agréé par le Fabricant.

IMPORTANT : Isoler le séchoir à tambour du circuit d'arrivée de gaz en fermant son robinet d'arrêt manuel individuel avant de procéder à tout essai de pression du circuit de gaz à une pression égale ou inférieure à 3,45 kPa, 34,5 mbar [0,5 psi].

REMARQUE : Pour les valves à gaz équipées d'un commutateur d'arrêt manuel, ce commutateur ne protège pas la valve contre cet essai de pression. Utiliser la valve d'arrêt manuel individuelle de la tuyauterie d'alimentation en gaz pour protéger la valve à gaz.

IMPORTANT : Le séchoir à tambour et son robinet de gaz individuel doivent être débranchés du circuit d'arrivée de gaz lors de tout essai de pression du circuit à des pressions supérieures à 3,45 kPa, 34,5 mbar [0,5 psi].

IMPORTANT : L'installation doit être conforme aux codes locaux ou, si de tels codes n'existent pas :

- à la dernière édition du code américain relatif au gaz combustible (National Fuel Gas Code), (ANSI Z223.1/NFPA 54) aux États-Unis,
- aux normes CAN/CSA-B149.1 ou au code d'installation du gaz naturel ou propane (Natural Gas and Propane Installation Code)
- En Australie et Nouvelle-Zélande, l'installation doit être conforme aux normes d'installations de gaz AS/NZS 5601 Part 1 : Installations générales.

Demandez la taille spécifique de la conduite du service de gaz auprès du fournisseur de gaz. Veuillez consulter les rubriques *Tableau 5* et *Tableau 6* pour connaître la taille générale de conduite.

Chaque séchoir doit être équipé des éléments suivants, devant être fournis et installés par le client. Se reporter à la *Figure 22*.

- Purgeurs à sédiments
- Robinets d'arrêt
- Robinets de pression d'alimentation

Une pression égale doit être maintenue au niveau de tous les raccords des séchoirs à gaz. Pour cela, installer une conduite de gaz en boucle de 25,4 mm [1 pouce] de long afin de maintenir une pression égale au niveau de tous les raccords de gaz. Se reporter à la *Figure 23*.

	AVERTISSEMENT
<p>Pour réduire le risque d'incendie ou d'explosion lorsque le séchoir à tambour doit fonctionner au gaz de pétrole liquéfié (GPL), prévoir une bouche d'aération vers l'extérieur dans la pièce où il est installé.</p>	
W062R1	

Pressions de GAZ NATUREL avec tous les appareils à gaz en marche (sèche-linge, chauffe-eau, chauffage d'espace, four, etc.) :

	Modèles non-CE, non-Australiens	Modèles australiens et coréens	Modèles CE
Maximum	10,5 po c.e.	2,61 kPa	26,1 mbar
Conseillé	6,5 po c.e.	1,62 kPa	16,2 mbar
Minimum	5 po c.e.	1,13 kPa	12,4 mbar

Un régulateur de pression en ligne sera éventuellement nécessaire si la pression dépasse les 26,1 mbar, 2,61 kPa [10,5 pouces de colonne d'eau] lorsque tous les appareils ménagers fonctionnent.

Pressions du GAZ DE PÉTROLE LIQUÉFIÉ (GPL) avec tous les appareils à gaz en marche (sèche-linge, chauffe-eau, chauffage d'espace, four, etc.) :

	Modèles non-CE, non-Australiens	Modèles australiens et coréens	Modèles CE
Maximum	13 po c.e.	3,23 kPa	32,3 mbar
Conseillé	11 po c.e.	2,74 kPa	27,4 mbar
Minimum	10 po c.e.	2,49 kPa	24,9 mbar

Pour convertir les modèles non-CE du gaz naturel au GPL :

Série 050	M4979P3
Série 075	M4454P3
Série F75	M4609P3

CE GASES concernent la section Installation de sècheurs à gaz CE, les données ci-dessus ne s'appliquent pas au CE.

Ouvrir l'arrivée de gaz et contrôler l'étanchéité de tous les raccords (internes et externes) à l'aide d'un liquide détecteur de fuite non corrosif. Purger l'air de la conduite d'alimentation en gaz en faisant fonctionner le sècheur en mode de séchage. Si le brûleur ne s'allume pas et que l'appareil se verrouille, ouvrir la porte, la refermer et redémarrer. Recommencer cette procédure jusqu'à ce que le brûleur s'allume. Utiliser un composé de joint de conduite insoluble par le gaz de pétrole liquéfié sur tous les filetages de la conduite.

	AVERTISSEMENT
<p>Contrôler l'étanchéité de tous les raccords (internes et externes) à l'aide d'un liquide détecteur de fuite non corrosif. Pour réduire les risques d'incendie ou d'explosion NE PAS UTILISER UNE FLAMME OUVERTE POUR VÉRIFIER LES FUITES DE GAZ ! Contrôler les raccordements de gaz deux fois par an.</p>	
W635	

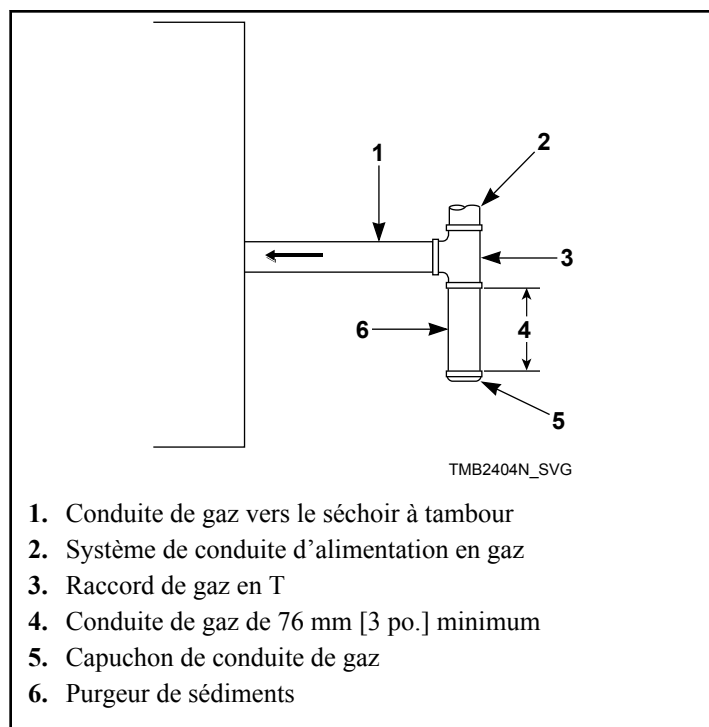

Figure 22

Évaluation de la taille et mise en boucle de la conduite d'arrivée de gaz

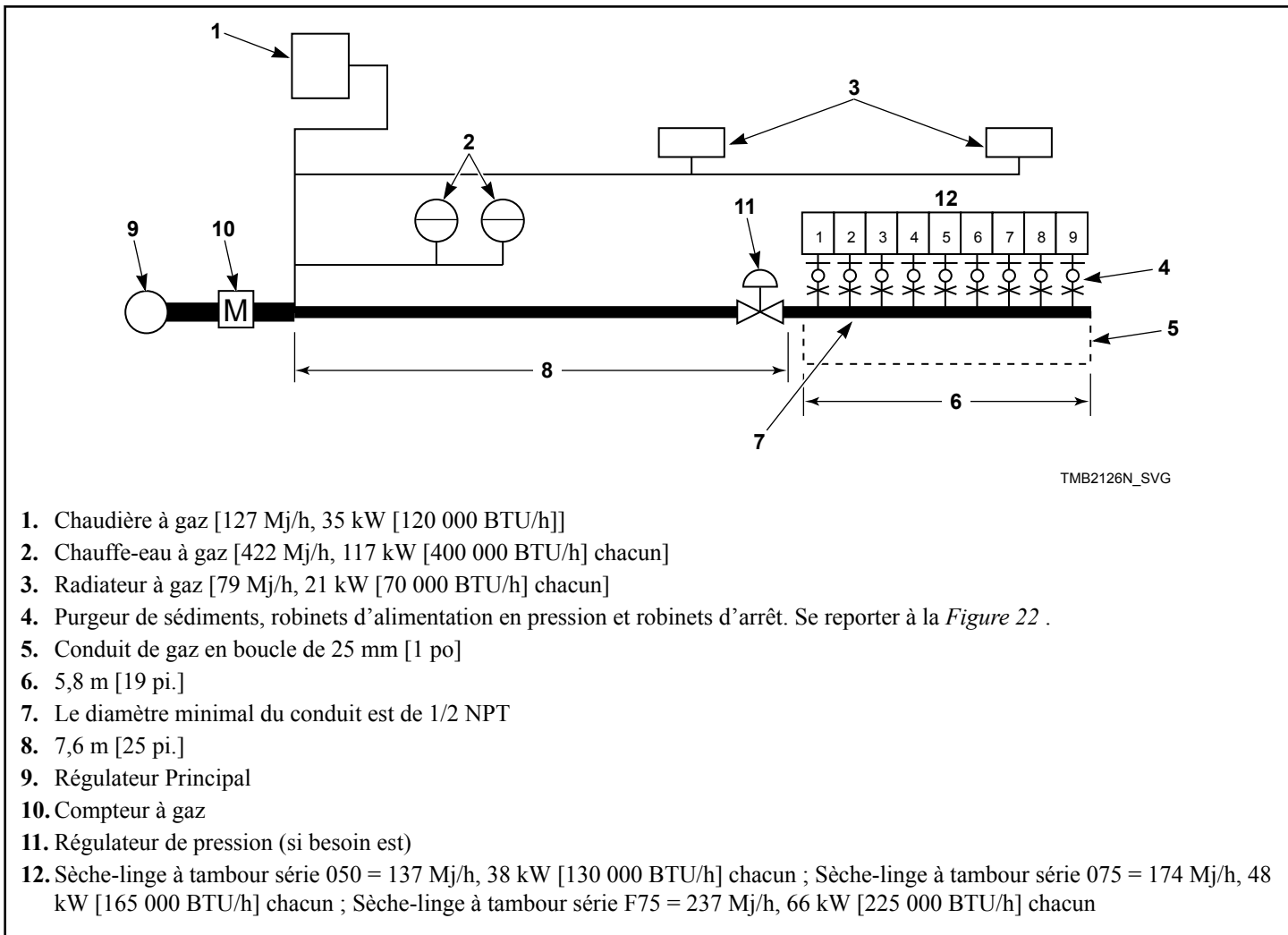

Figure 23

CALCULS TYPES :

Longueur équivalente = longueur totale de la conduite de gaz principale jusqu'à l'extrémité des sèche-linge.

= Conduite de gaz de 7,6 m + 5,8 m [25 pi. + 19 pi.]

= Conduite de gaz totale de 13,4 m [44 pi.]

Total Btu/h = La somme de Btu/h de tous les sèche-linge de 050 livres alimentés par la conduite d'alimentation en gaz principale.

= 9 x 137, 38 [130 000]

= 1 234 MJ/h, 343 kW [1 170 000 BTU/h]

Selon *Tableau 5*, le diamètre du conduit d'alimentation principal devrait être 2 NPT.

IMPORTANT : Une conduite de gaz en boucle doit être installée de la manière illustrée afin d'égaliser la pression de gaz pour tous les sèche-linge connectés à un seul service de gaz. D'autres appareils à gaz doivent être connectés en amont de la boucle.

Tailles des conduites de gaz basse pression

REMARQUE : Calculs de dimensionnement basés sur le National Fuel Gas Code.

Taille de conduit de gaz exigée pour 1 000 BTU gaz naturel (conditions normales) à une pression en amont de 17,4 ± 4,0 mbar, 1,74 ± 0,37 kPa [7,0 ± 1,5 pouces de colonne d'eau]						
Appareils au gaz – Nombre total de BTU/h	Longueur équivalentel					
	7,6 m [25 pieds]	15,2 m [50 pieds]	22,9 m [75 pieds]	30 m [100 pieds]	38 m [125 pieds]	46 m [150 pieds]
	Sur la base d'une chute de pression de 0,3 pouces de colonne d'eau pour la longueur donnée Tailles indiquées en diamètre nominal du conduit de gaz (NPT)					
100 000	3/4	3/4	3/4	1	1	1
120 000	3/4	3/4	1	1	1	1
140 000	3/4	1	1	1	1	1
160 000	3/4	1	1	1	1-1/4	1-1/4
180 000	3/4	1	1	1-1/4	1-1/4	1-1/4
200 000	1	1	1	1-1/4	1-1/4	1-1/4
300 000	1	1-1/4	1-1/4	1-1/4	1-1/2	1-1/2
400 000	1-1/4	1-1/4	1-1/2	1-1/2	1-1/2	1-1/2
500 000	1-1/4	1-1/2	1-1/2	1-1/2	1-1/2	2
600 000	1-1/4	1-1/2	1-1/2	2	2	2
700 000	1-1/2	1-1/2	2	2	2	2
800 000	1-1/2	1-1/2	2	2	2	2
900 000	1-1/2	2	2	2	2	2-1/2
1 000 000	1-1/2	2	2	2	2-1/2	2-1/2
1 100 000	1-1/2	2	2	2	2-1/2	2-1/2
1 200 000	1-1/2	2	2	2-1/2	2-1/2	2-1/2
1 300 000	2	2	2-1/2	2-1/2	2-1/2	2-1/2
1 400 000	2	2	2-1/2	2-1/2	2-1/2	2-1/2
1 500 000	2	2	2-1/2	2-1/2	2-1/2	2-1/2

Tableau 5 suite...

Taille de conduit de gaz exigée pour 1 000 BTU gaz naturel (conditions normales) à une pression en amont de 17,4 ± 4,0 mbar, 1,74 ± 0,37 kPa [7,0 ± 1,5 pouces de colonne d'eau]						
Appareils au gaz – Nombre total de BTU/h	Longueur équivalente					
	7,6 m [25 pieds]	15,2 m [50 pieds]	22,9 m [75 pieds]	30 m [100 pieds]	38 m [125 pieds]	46 m [150 pieds]
	Sur la base d'une chute de pression de 0,3 pouces de colonne d'eau pour la longueur donnée Tailles indiquées en diamètre nominal du conduit de gaz (NPT)					
1 600 000	2	2	2-1/2	2-1/2	2-1/2	3
1 700 000	2	2-1/2	2-1/2	2-1/2	3	3
1 800 000	2	2-1/2	2-1/2	2-1/2	3	3
1 900 000	2	2-1/2	2-1/2	3	3	3
2 000 000	2	2-1/2	2-1/2	3	3	3
2 200 000	2	2-1/2	3	3	3	3
2 400 000	2-1/2	2-1/2	3	3	3	3-1/2
2 600 000	2-1/2	2-1/2	3	3	3-1/2	3-1/2
2 800 000	2-1/2	3	3	3	3-1/2	3-1/2
3 000 000	2-1/2	3	3	3-1/2	3-1/2	3-1/2

Pour le gaz de pétrole liquéfié (GPL), corriger le nombre total de Btu/h en le multipliant par 0,6. La réponse correspond à la valeur Btu équivalente dans le tableau ci-dessus.

Tableau 5

Tailles des conduites de gaz haute pression

REMARQUE : Calculs de dimensionnement basés sur le National Fuel Gas Code.

IMPORTANT : Un régulateur à haute pression est nécessaire sur chaque machine.

Taille de conduit de gaz exigée pour 1 000 BTU gaz naturel (conditions normales) à une pression en amont de 138 ± 28 mbar, $13,7 \pm 2,7$ kPa [$2,0 \pm 0,4$ psi]						
Appareils au gaz – Nombre total de BTU/h	Longueur équivalentel					
	7,6 m [25 pieds]	15,2 m [50 pieds]	22,9 m [75 pieds]	30 m [100 pieds]	38 m [125 pieds]	46 m [150 pieds]
	Sur la base d'une chute de pression de 1 PSI pour la longueur donnée Tailles indiquées en diamètre nominal du conduit de gaz (NPT)					
100 000	1/2	1/2	1/2	1/2	1/2	1/2
120 000	1/2	1/2	1/2	1/2	1/2	1/2
140 000	1/2	1/2	1/2	1/2	1/2	1/2
160 000	1/2	1/2	1/2	1/2	1/2	1/2
180 000	1/2	1/2	1/2	1/2	1/2	1/2
200 000	1/2	1/2	1/2	1/2	1/2	1/2
300 000	1/2	1/2	1/2	1/2	1/2	3/4
400 000	1/2	1/2	1/2	1/2	1/2	3/4
500 000	1/2	1/2	1/2	3/4	3/4	3/4
600 000	1/2	1/2	3/4	3/4	3/4	3/4
700 000	1/2	3/4	3/4	3/4	3/4	1
800 000	1/2	3/4	3/4	3/4	3/4	1
900 000	1/2	3/4	3/4	3/4	3/4	1
1 000 000	3/4	3/4	3/4	3/4	1	1
1 100 000	3/4	3/4	3/4	3/4	1	1
1 200 000	3/4	3/4	3/4	1	1	1
1 300 000	3/4	3/4	3/4	1	1	1-1/4
1 400 000	3/4	3/4	1	1	1	1-1/2
1 500 000	3/4	3/4	1	1	1	1-1/4
1 600 000	3/4	3/4	1	1	1	1-1/4

Tableau 6 suite...

Taille de conduit de gaz exigée pour 1 000 BTU gaz naturel (conditions normales) à une pression en amont de 138 ± 28 mbar, $13,7 \pm 2,7$ kPa [$2,0 \pm 0,4$ psi]						
Appareils au gaz – Nombre total de BTU/h	Longueur équivalente					
	7,6 m [25 pieds]	15,2 m [50 pieds]	22,9 m [75 pieds]	30 m [100 pieds]	38 m [125 pieds]	46 m [150 pieds]
	Sur la base d'une chute de pression de 1 PSI pour la longueur donnée Tailles indiquées en diamètre nominal du conduit de gaz (NPT)					
1 700 000	3/4	1	1	1	1	1-1/4
1 800 000	3/4	1	1	1	1	1-1/4
1 900 000	3/4	1	1	1	1	1-1/4
2 000 000	3/4	1	1	1	1-1/4	1-1/4
2 200 000	3/4	1	1	1-1/4	1-1/4	1-1/4
2 400 000	1	1	1	1-1/4	1-1/4	1-1/2
2 600 000	1	1	1-1/4	1-1/4	1-1/4	1-1/2
2 800 000	1	1	1-1/4	1-1/4	1-1/4	1-1/2
3 000 000	1	1	1-1/4	1-1/4	1-1/4	1-1/2

Pour le gaz de pétrole liquéfié (GPL), corriger le nombre total de Btu/h en le multipliant par 0,6. La réponse correspond à la valeur Btu équivalente dans le tableau ci-dessus.

Tableau 6

Dimensionnement de l'orifice du brûleur en haute altitude

Pour un bon fonctionnement à des altitudes au-dessus de 610 mètres [2000 pieds], la taille de l'orifice du brûleur à gaz doit être réduite pour assurer une combustion complète. Se reporter à la *Tableau 7*.

Pour les modèles CE, consulter la compagnie de gaz.

Modèle	Gaz	Altitude	Orifice du Brûleur				Nouveau taux
		mètres [pieds]	N°	mm [pouces]	Quantité	Numéro de réf- rence	Mj/h [Btu/h]*
Série 050	Gaz naturel	610-1220 [2001-4000]	27	3,7 [0,1440]	2	M400998	126 [119 600]
		1221-1830 [4 001-6 000]	28	3,6 [0,1405]		M401014	115 [109 200]
		1831-2440 [6001-8000]	29	3,4 [0,1360]		M400997	104 [98 800]
		2441-3050 [8001-10 000]	30	3,3 [0,1285]		M401021	93 [88 400]
	GPL	610-1220 [2001-4000]	43	2,3 [0,0890]		M406184	126 [119 600]
		1221-1830 [4 001-6 000]	44	2,2 [0,0860]		M401011	115 [109 200]
		1831-2440 [6001-8000]	45	2,1 [0,0820]		M401027	104 [98 800]
		2441-3050 [8001-10 000]	46	2,1 [0,0810]		M401003	93 [88 400]

Tableau 7 suite...

Modèle	Gaz	Altitude	Orifice du Brûleur				Nouveau taux
		mètres [pieds]	N°	mm [pouces]	Quantité	Numéro de référence	Mj/h [Btu/h]*
Gamme Standard 075 Série	Gaz naturel	610-1220 [2001-4000]	29	3,4 [0,1360]	3	M400997	160 [151 800]
		1221-1830 [4 001-6 000]	30	3,3 [0,1285]		M401021	146 [138 600]
		1831-2440 [6001-8000]	1/8	3,2 [0,1250]		M402489	132 [125 400]
		2441-3050 [8001-10 000]	31	3,0 [0,1200]		M401017	118 [112 200]
	GPL	610-1220 [2001-4000]	45	2,1 [0,0820]		M401027	174 [165 000]
		1221-1830 [4 001-6 000]	47	2,0 [0,0785]		M400999	146 [138 600]
		1831-2440 [6001-8000]	47	2,0 [0,0785]		M400999	132 [125 400]
		2441-3050 [8001-10 000]	48	1,9 [0,0760]		M401001	118 [112 200]

Tableau 7 suite...

Modèle	Gaz	Altitude	Orifice du Brûleur				Nouveau taux
		mètres [pieds]	N°	mm [pouces]	Quantité	Numéro de référé- rence	Mj/h [Btu/h]*
Eco Line 075	Gaz naturel 50 Hz	610-1220 [2001-4000]	---	3,3 [0,1299]	2	44253801	107 [101 200]
		1221-1830 [4 001-6 000]	1/8	3,2 [0,1250]		M402489	97 [92 400]
		1831-2440 [6001-8000]	---	3,1 [0,1220]		70070903	88 [83 600]
		2441-3050 [8001-10 000]	31	3,0 [0,1200]		M401017	79 [74 800]
	Gaz naturel 60 Hz	610-1220 [2001-4000]	28	3,6 [0,1405]		M401014	126 [119 600]
		1221-1830 [4 001-6 000]	29	--- [0,1360]		M400997	115 [109 200]
		1831-2440 [6001-8000]	---	3,3 [0,1299]		44253801	104 [98 800]
		2441-3050 [8001-10 000]	1/8	3,2 [0,1250]		M402489	93 [88 400]

Tableau 7 suite...

Modèle	Gaz	Altitude	Orifice du Brûleur				Nouveau taux
		mètres [pieds]	N°	mm [pouces]	Quantité	Numéro de référence	Mj/h [Btu/h]*
Série F75	Gaz naturel	610-1220 [2001-4000]	22	4,0 [0,1570]	3	M402996	218 [207 000]
		1221-1830 [4 001-6 000]	24	3,9 [0,1520]		M402980	199 [189 000]
		1831-2440 [6001-8000]	26	3,7 [0,1470]		M401000	180 [171 000]
		2441-3050 [8001-10 000]	28	3,6 [0,1405]		M401014	161 [153 000]
	GPL	610-1220 [2001-4000]	41	2,4 [0,0960]		M401015	237 [225 000]
		1221-1830 [4 001-6 000]	42	2,4 [0,0935]		M403017	199 [189 000]
		1831-2440 [6001-8000]	43	2,3 [0,0890]		M406184	180 [171 000]
		2441-3050 [8001-10 000]	44	2,2 [0,0860]		M401001	161 [153 000]

* Btu/h déprécié de 4% par 305 mètres [1000 pieds] d'altitude.

REMARQUE : Eco line disponible seulement pour le gaz naturel.

Tableau 7

Installation électrique

Installation électrique

	AVERTISSEMENT
<ul style="list-style-type: none"> • Pour réduire le risque de choc électrique, isoler l'appareil de son alimentation électrique avant d'entreprendre toute intervention d'entretien autre que le nettoyage du filtre à peluche (sur séchoirs). Mettre les commandes sur ARRÊT n'est pas suffisant pour isoler l'appareil de son alimentation électrique. • Pour réduire les risques d'incendie et d'électrification, vérifier les procédures de mise à la terre auprès d'un installateur qualifié. Un branchement incorrect du conducteur de terre de l'appareil peut entraîner un risque d'électrification. • Certaines pièces internes ne sont pas mises à la terre, intentionnellement, et peuvent donc présenter un risque de décharge électrique, pendant l'entretien uniquement. Personnel d'entretien – Ne pas mettre en contact les pièces suivantes alors que l'appareil est sous tension : Carte d'entrée/sortie et variateur de fréquence, radiateurs thermiques y compris. • L'installation de cet appareil doit respecter les réglementations en vigueur, et les séchoirs exploités dans un espace suffisamment ventilé. Consulter les instructions techniques avant d'installer et de mettre en exploitation cet appareil. 	
W935	

	ATTENTION
<p>Pour réduire les risques de blessure ou la défaillance des composants lorsque l'alimentation électrique provient d'un circuit triphasé comportant une phase de tension supérieure aux autres, veiller à NE PAS raccorder cette phase à un appareil monophasé. Avec un appareil triphasé, raccorder, le cas échéant, la phase de tension plus élevée à la borne L3.</p>	
W938	

	AVERTISSEMENT
<p>L'appareil ne doit pas être fourni avec un commutateur externe, tel qu'un minuteur, ou connecté à un circuit qui est régulièrement activé et désactivé par un fournisseur de service.</p>	
W943	

IMPORTANT : Les branchements électriques doivent être réalisés par un électricien qualifié, selon les données se trouvant sur la plaque signalétique, les manuels d'installation et le schéma de câblage fournis avec le sèche-linge à tambour, conformément aux réglementations locales en vigueur. Installer un disjoncteur aussi près que possible du sèche-linge à tambour. Si plus d'un sèche-linge à tambour est installé, chaque sèche-linge doit être équipé d'un disjoncteur.

REMARQUE : Brancher le sèche-linge à tambour à un circuit de dérivation individuel sur lequel aucun éclairage ou autre équipement n'est branché.

REMARQUE : Sèche-linge à tambour triphasés uniquement – Ne pas utiliser de fusible afin d'éviter la possibilité d'un fonctionnement monophasé et d'une défaillance prématurée des moteurs.

	AVERTISSEMENT
<p>Si le séchoir à tambour doit être entretenu, réparé ou mis hors service, le débrancher et déconnecter le disjoncteur.</p>	
W796	

Schéma de câblage

REMARQUE : Emplacement du schéma de câblage : à l'intérieur de cette boîte électrique.

Le numéro de référence du diagramme de câblage doit se trouver dans la partie inférieure des données électriques de la plaque de série.

Câblage pour paiement centralisé

S'applique aux suffixes de commande suivants : 3K, 3L, BK, BL, KK, KL, LK, LL, WK et WL.

Connexions système

La connexion aux systèmes de paiement centralisés se fera dans la boîte de jonction arrière du séchoir à tambour. Pour les modè-

les superposés, les connexions pour les commandes du haut et du bas se feront dans la boîte de jonction du haut.

Trouver le faisceau avec des fils noirs, bleus, gris et bruns. Les faisceaux du haut et du bas sont identifiés au moyen d'une étiquette jaune portant la mention « UPPER » sur le faisceau du haut et d'une étiquette blanche portant la mention « LOWER » sur le faisceau du bas.

La couleur des fils sera la même, peu importe le type de commande. Épisser les fils du système de paiement centralisé de recharge au faisceau de fils de commande du séchoir à tambour de la manière suivante.

Couleurs des fils	Description
fil noir	24V CA/CC du système de paiement centralisé

Suite du tableau...

Commande DX4 seulement (suffixes de commande 3L ou 3K)

La commande de séchoir à tambour DX4 est configurée pour fonctionner à 24 volts CA ou CC. Si le système de paiement centralisé fournit un courant de 200 à 240 V, CA, la conversion est possible. Dévisser la vis et déplacer le fil noir à la prochaine borne libre, puis la resserrer. Se reporter à la *Figure 24* et *Figure 25*.

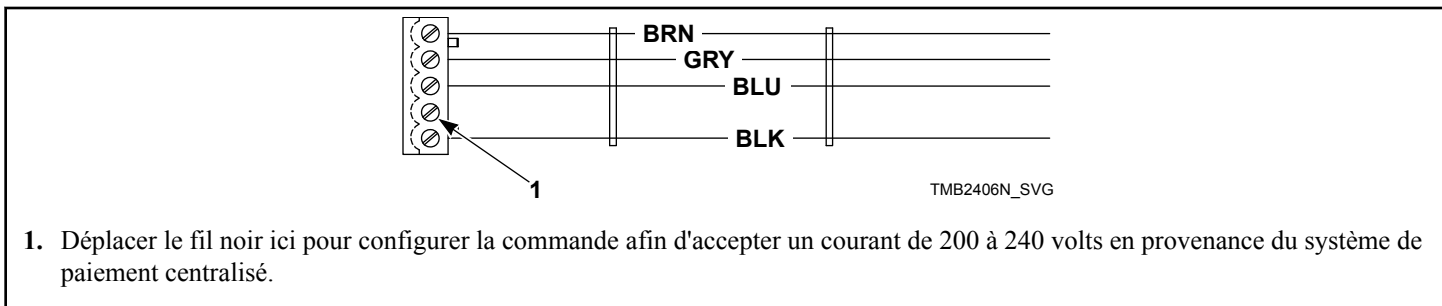

Figure 24

Couleurs des fils	Description
fil bleu	Négatif commun du système de paiement centralisé
fil gris	Signal d'opération au système de paiement centralisé
fil brun	Signal d'opération au système de paiement centralisé

Conditions nécessaires à l'impulsion de démarrage

Tous les types de commandes valideront des impulsions de démarrage dont la durée est entre 200 et 1000 millièmes de seconde, ayant au minimum 200 millièmes de seconde entre chaque impulsion.

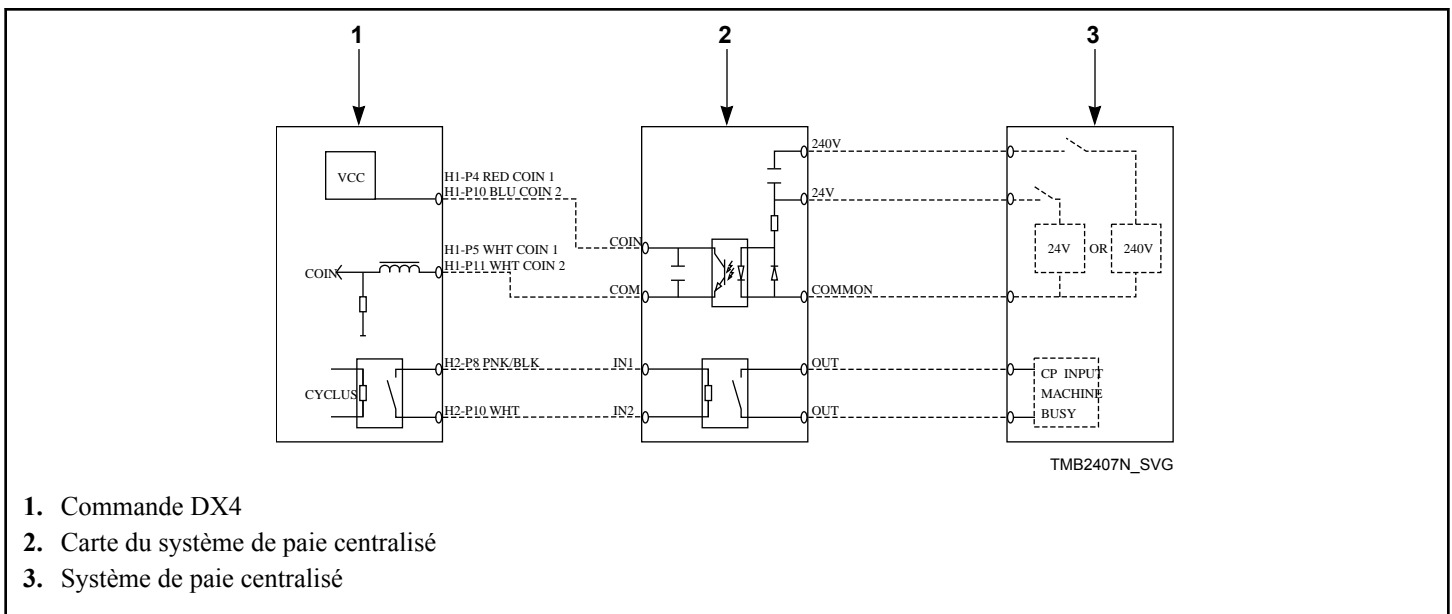

Figure 25

Instructions de mise à la terre

REMARQUE : Pour assurer la protection contre les chocs électriques, ce séchoir DOIT être mise à la terre conformément aux codes locaux, ou en l'absence des codes locaux, avec la dernière édition du National Electrical Code ANSI/NFPA No. 70 (numéro 70 du code électrique national ANSI/NFPA). Au Canada les raccordements électriques doivent être réalisés conformément à la dernière édition du CSA C22.1, Canadian Electrical Code (Code canadien de l'électricité), ou des codes locaux. Les travaux électriques doivent être effectués par un électricien qualifié.

Ce séchoir doit être mis à la terre. En cas de problème de fonctionnement ou de panne, le raccordement à la terre réduit les risques d'électrisation en fournissant un chemin de moindre résistance au courant électrique. Le séchoir doit être raccordé à un circuit électrique métallique fixe relié à la terre ou, le cas échéant, un conducteur de mise à la terre doit être tiré parallèlement aux câbles du circuit et raccordé à une prise de terre appropriée.

- Les conduites métalliques et câbles blindés (BX) ne sont pas considérés des terres acceptables.
- Le raccordement du neutre d'une armoire électrique à la vis de terre du séchoir ne constitue pas une mise à la terre acceptable.
- Poser une conduite (câble) de terre séparée entre le collecteur de terre de l'armoire électrique et la vis de terre du séchoir.

	AVERTISSEMENT
<p>Pour réduire les risques de décharges électriques, mettre le circuit devant être raccordé au séchoir à tambour hors tension avant d'effectuer tout branchement électrique. Tous les branchements électriques doivent être effectués par un électricien qualifié. Ne jamais tenter de raccorder un circuit sous tension.</p>	
W409R1	

	ATTENTION
<p>Lors de toute intervention sur les commandes, étiqueter tous les fils avant de les débrancher. Les erreurs de câblage peuvent présenter des dangers et des problèmes de fonctionnement. Vérifier le bon fonctionnement après toute intervention.</p>	
W071	

Requis uniquement pour les modèles CE

Tous les modèles OPL (non libre-service) sont équipés, de série, d'un bouton d'arrêt d'urgence placé sur le panneau frontal. Pour disposer d'une fonction d'arrêt d'urgence sur les modèles à monnaie, il est possible d'installer un bouton d'arrêt d'urgence externe.

REMARQUE : L'actionnement de l'interrupteur d'arrêt d'urgence coupe toutes les fonctions du circuit de commande de l'appareil mais NE MET PAS l'appareil hors tension.

Mise à la terre du séchoir

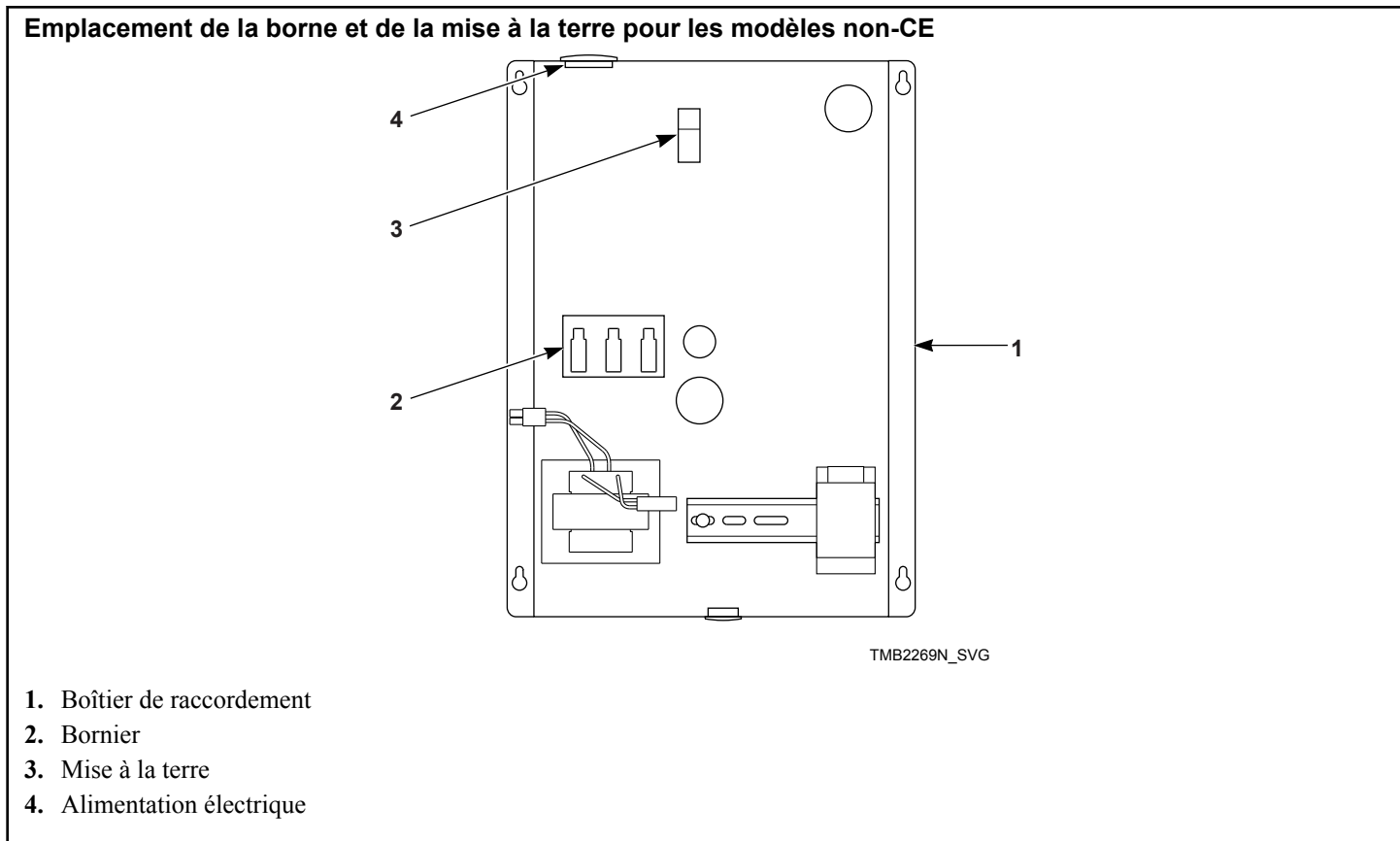
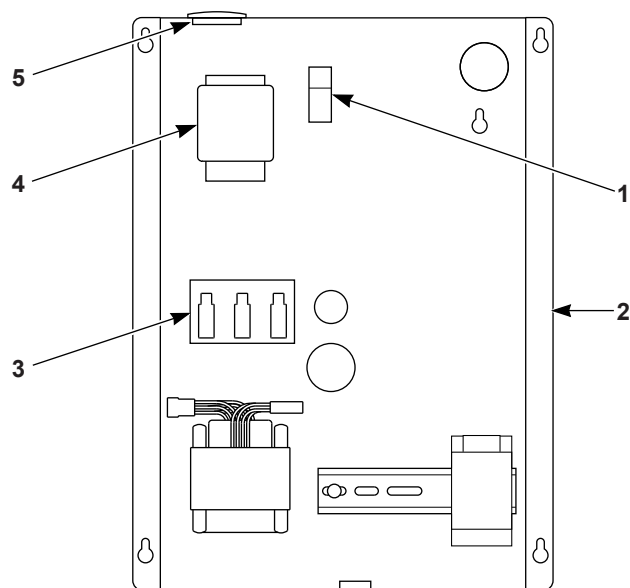

Figure 26

Emplacement de la borne et de la mise à la terre pour les modèles CE



TMB2247N_SVG

1. Mise à la terre
2. Boîtier de raccordement
3. Bornier
4. Sectionneur (modèles jusqu'au 31/07/11)
5. Alimentation électrique

Figure 27

Pour connecter l'alimentation électrique du séchoir à tambour

REMARQUE : Le schéma de câblage se trouve dans la boîte de dérivation.

1. Installer un disjoncteur aussi près que possible du séchoir. Si plus d'un séchoir est installé, chaque séchoir doit être équipé d'un disjoncteur ou d'un sectionneur. Cela permettra de déconnecter individuellement chaque séchoir pour le réparer.
2. Connecter les fils encastrés dans la conduite au disjoncteur ou au sectionneur. Connecter les fils à la borne adéquate du bloc de branchement. Le fil de terre doit être connecté à la connexion de terre comme cela est illustré à la *Figure 26* ou *Figure 27*.
3. Vérifier la séquence de phases du service électrique (Modèles triphasés uniquement) de la façon suivante :
 - a. mettre le service électrique sous tension (lors de l'inversement de la rotation des séchoirs à tambour, vérifier que 'sans inversion' est sélectionné) et faire fonctionner le séchoir pendant un petit moment. Vérifier le sens de rotation du cylindre. Si le cylindre tourne dans le sens des aiguilles d'une montre lorsqu'il est observé de devant, la séquence de phase est correcte. Si le cylindre tourne dans le sens inverse des aiguilles d'une montre, passer à l'étape b.

REMARQUE : Lorsque les modèles de 050 et de 075 série sont observés de devant, leur ventilateur doit tourner dans le sens des aiguilles d'une montre et dans le sens inverse pour les modèles de série F75.

- b. Déconnecter et inverser les deux fils de service du bornier (exemple : interrupteurs L2 et L3 sur le bornier).

Instructions de configuration du cavalier

Il faut absolument changer le cavalier de configuration du transformateur AVANT D'ALIMENTER LA MACHINE, si une des procédures suivantes s'appliquent :

IMPORTANT : Si le cavalier de configuration adéquat n'est pas installé, les commandes électroniques sensibles peuvent être endommagées et la garantie annulée.

- Vous avez un service de 200 à 208 volts et vous connectez un modèle calibré pour fonctionner à 240 volts.

Remplacer le cavalier de 240 volts avec un cavalier de 208 volts en fonction de l'étiquette de conversion, située sur la partie arrière du séchoir, signer et dater l'étiquette de conversion pour documenter cette dernière.

Installation d'une bague en ferrite

Modèles à gaz et à vapeur avec un suffixes de contrôle OM et RM uniquement (Modèles jusqu'au 31/7/11)

La bague en ferrite fournie dans le dossier de documentation doit être installée sur les fils durant le branchement sur l'alimentation électrique. Le ferrite protège les commandes électroniques sensibles des interférences électriques destructrices pouvant affecter les lignes électriques alimentant l'appareil. Si la bague en ferrite adéquate n'est pas installée, les commandes électroniques peuvent être endommagées et la garantie annulée.

Installation :

1. Juste après avoir connecté les fils et avant de mettre le séchoir sous tension, repérer chaque fil entrant y compris celui de mise à la terre.
2. Fermer la bague de ferrite en l'enclenchant sur les fils situés à l'intérieur de la boîte de contacteur, comme cela est illustré.

La bague en ferrite doit absolument être installée à l'intérieur de la boîte de contacteur. Se reporter à la *Figure 28*. Ne pas installer le ferrite à l'extérieur de la boîte ou d'autre zone. Vérifier que les fils de service sont au centre de la bague en ferrite avant de fermer cette dernière, de manière à ne pas les pincer ou les endommager.

Modèles Non-CE

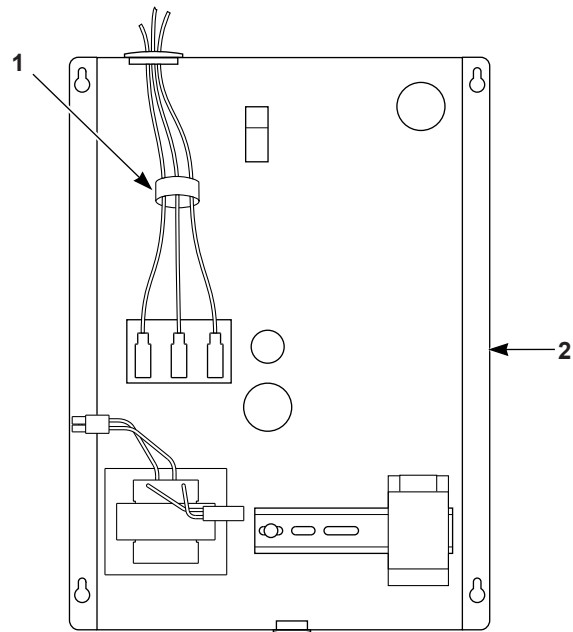

TMB2270N_SVG

Modèles CE

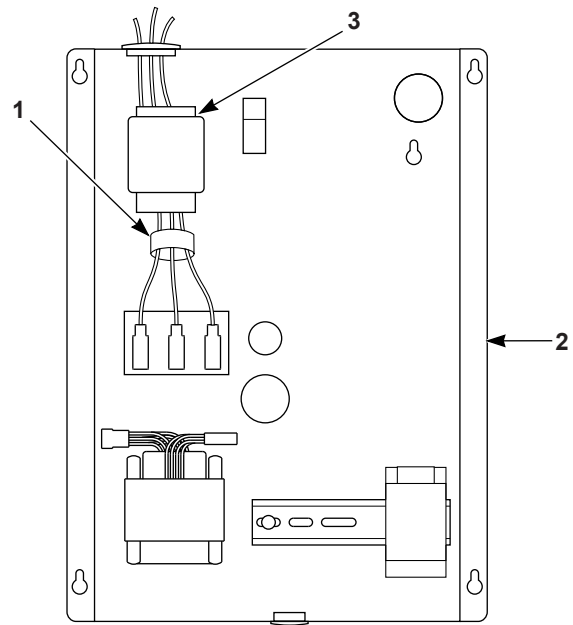

TMB2271N_SVG

- 1. Bague en ferrite
- 2. Boîtier de raccordement
- 3. Modèles jusqu'au 31 juil. 11

Figure 28

Caractéristiques électriques

REMARQUE : La taille des fils est inscrite dans le Code électrique canadien pour les conducteurs 75C et ne doit être utilisée qu'à titre de référence. Les branchements électriques doivent être réalisés par un électricien qualifié, conformément aux réglementations locales et nationales en vigueur.

REMARQUE : Les spécifications sont sujettes à des changements sans préavis. Toujours se référer à la plaque du numéro de série du produit pour connaître les caractéristiques techniques les plus récentes de la machine installée.

REMARQUE : Utiliser uniquement des conducteurs en cuivre.

REMARQUE : Brancher sur un circuit de dérivation individuel.

REMARQUE : Triphasé uniquement – Chaque séchoir doit être connecté à son propre disjoncteur, et non pas à des fusibles, afin d'éviter la possibilité d'un fonctionnement monophasé et une défaillance prématurée du moteur.

Modèles à gaz et à vapeur 050

Caractéristiques assignées de la plaque signalétique	Raccords de bornier requis	Tension des plaques de série		Circuit conseillé Calibre du disjoncteur	Taille du fil mm ² [AWG]
		Sans inversion	Inversion		
120 V/60 Hz/1 ph	L1, Neutre et terre	9,3	Sans objet	15A	2,5 [14]
120/208-240 V/60 Hz/1ph	L1, L2, Neutre, et terre	Sans objet	12	15A	2,5 [14]
208-240 V/60 Hz/1 ph	L1, L2, Neutre, et terre	5,1	Sans objet	15A	2,5 [14]
200-240 V/60 Hz/1ph	L1, L2 et terre	5,1	Sans objet	10A	2,5 [14]
230-240 V/50 Hz/1 ph	L1, Neutre et terre	6,3	6,9	15A	2,5 [14]
200-208/240 V/60 Hz/3 ph	L1, L2, L3 et terre	2,8	4,0	10A	2,5 [14]
200 V/50 Hz/3 ph	L1, L2, L3 et terre	3,3	4,2	10A	2,5 [14]
230-240 V/50 Hz/3 ph	L1, L2, L3 et terre	3,1	4,3	10A	2,5 [14]
380 V/50 ou 60 Hz/3ph	L1, L2, L3 et terre	1,6	2,0	10A	2,5 [14]
400-415 V/50 Hz/3 ph	L1, L2, L3 et terre	1,6	2,0	10A	2,5 [14]
440 V/60 Hz/3 ph	L1, L2, L3 et terre	1,4	1,9	10A	2,5 [14]
460-480 V/60 Hz/3 ph	L1, L2, L3 et terre	1,4	1,9	10A	2,5 [14]

N/A = Sans objet

Tableau 8

Modèles à gaz et à vapeur 075

Caractéristiques assignées de la plaque signalétique	Raccords de bornier requis	Tension des plaques de série		Circuit conseillé Calibre du disjoncteur	Taille du fil mm ² [AWG]
		Sans inversion	Inversion		
120 V/60 Hz/1 ph	L1, Neutre et terre	13,8	Sans objet	20A	4 [12]
120/208-240 V/60 Hz/1ph	L1, L2, Neutre, et terre	13	13	20A	4 [12]
208-240 V/60 Hz/1 ph	L1, L2, Neutre, et terre	7,6	Sans objet	20A	4 [12]
200-240 V/60 Hz/1ph	L1, L2 et terre	7,6	Sans objet	15A	2,5 [14]
230-240 V/50 Hz/1 ph	L1, Neutre et terre	6,7	7,0	15A	2,5 [14]
200-208/240 V/60 Hz/3 ph	L1, L2, L3 et terre	3,8	4,3	10A	2,5 [14]
200 V/50 Hz/3 ph	L1, L2, L3 et terre	3,5	4,5	10A	2,5 [14]
230-240 V/50 Hz/3 ph	L1, L2, L3 et terre	3,5	4,9	10A	2,5 [14]
380 V/50 ou 60 Hz/3ph	L1, L2, L3 et terre	1,8	2,1	10A	2,5 [14]
400-415 V/50 Hz/3 ph	L1, L2, L3 et terre	1,8	2,1	10A	2,5 [14]
440 V/60 Hz/3 ph	L1, L2, L3 et terre	1,9	2,1	10A	2,5 [14]
460-480 V/60 Hz/3 ph	L1, L2, L3 et terre	1,9	2,1	10A	2,5 [14]

N/A = Sans objet

Tableau 9

Modèles à gaz F75 uniquement

Caractéristiques assignées de la plaque signalétique	Raccords de bornier requis	Tension des plaques de série		Circuit conseillé Calibre du disjoncteur	Taille du fil mm ² [AWG]
		Sans inversion	Inversion		
200-208/240 V/60 Hz/3 ph	L1, L2, L3 et terre	Sans objet	6,3	15A	2,5 [14]
460-480 V/60 Hz/3 ph	L1, L2, L3 et terre	Sans objet	3,1	10A	2,5 [14]

N/A = Sans objet

Tableau 10

Modèles électriques 050 et Série 075 Gamme Standard

Caractéristiques assignées de la plaque signalétique	Raccords de bornier requis	Tension des plaques de série		Circuit conseillé Calibre du disjoncteur	Taille du fil mm ² [AWG]
		Sans inversion	Inversion		
240 V/50 Hz/1 ph (Série 050 uniquement)	L1, Neutre et terre	93	95	125 A	35 [1]
200-208 V/60 Hz/3 ph	L1, L2, L3 et terre	89	88	125 A	35 [1]
200 V/50 Hz/3 ph	L1, L2, L3 et terre	84	85	125 A	35 [1]
230 V/50 Hz/3 ph	L1, L2, L3 et terre	73	75	100 A	26,7 [3]
240 V/50 Hz/3 ph	L1, L2, L3 et terre	79	78	100 A	26,7 [3]
240 V/60 Hz/3 ph	L1, L2, L3 et terre	79	78	100 A	26,7 [3]
380 V/50 ou 60 Hz/3ph	L1, L2, L3 et terre	47	48	60 A	16 [6]
400-415 V/50 Hz/3 ph	L1, L2, L3 et terre	43	44	60 A	16 [6]
440 V/60 Hz/3 ph	L1, L2, L3 et terre	41	41	50 A	16 [6]
480 V/60 Hz/3 ph	L1, L2, L3 et terre	38	38	50 A	16 [6]

Tableau 11

Modèles électriques 075 Eco Line

Caractéristiques assignées de la plaque signalétique	Raccords de bornier requis	Tension des plaques de série		Circuit conseillé Calibre du disjoncteur	Taille du fil mm ² [AWG]
		Sans inversion	Inversion		
200-208 V/60 Hz/3 ph	L1, L2, L3 et terre	63	63	80 A	25 [4]
240 V/60 Hz/3 ph	L1, L2, L3 et terre	56	56	70 A	25 [4]
380 V/50 Hz/3 ph	L1, L2, L3 et terre	34,3	35,3	45A	10 [8]
380V/60Hz/3 ph	L1, L2, L3 et terre	32,6	32,6	45A	10 [8]
400-415 V/50 Hz/3 ph	L1, L2, L3 et terre	32,3	33,3	40 A	10 [8]
440 V/60 Hz/3 ph	L1, L2, L3 et terre	28,4	28,4	40 A	10 [8]
460-480 V/60 Hz/3 ph	L1, L2, L3 et terre	26,9	26,9	35 A	10 [8]

Tableau 12

Installation à la vapeur

Installation à la vapeur

	AVERTISSEMENT
<p>Cet appareil ne contient pas de soupape de sécurité inhérente. Une soupape de sécurité d'une pression nominale maximale de 125 psi doit être prévue à la source de vapeur.</p>	
W942	

REMARQUE : Le robinet de vapeur et l'adaptateur requis se trouvent dans le tambour ou le compartiment à charpie.

REMARQUE : Les machines nécessitent une application vapeur constante de 5,3 à 6,9 bar [80 à 100 psig] pour un fonctionnement optimal. La pression vapeur maximale admissible est de 8,6 bar [125 psig]. En aucun cas, la pression ne doit dépasser la valeur ci-dessus.

Obtenir les dimensions correctes des conduites de vapeur auprès d'un fournisseur de vapeur ou d'un installateur agréé.

- Consulter les et *Figure 29* pour les configurations de conduits de vapeur correctes.
- Pour éviter l'écoulement de condensat des collecteurs vers le sèche-linge à tambour, les conduits doivent dépasser leur collecteur respectif d'au moins 300 mm [12 po]. Ne pas effectuer un raccord de vapeur au collecteur avec des T ou des coudes horizontaux ou dirigés vers le bas.
- Dans la mesure du possible, les conduites horizontales de vapeur doivent se vidanger, par gravité, vers leur collecteur respectif. Des poches d'eau ou un collecteur de vapeur qui n'est pas bien vidangé créent de la vapeur mouillée et un mauvais fonctionnement du séchoir. Si les poches d'eau ou le drainage inadéquat ne peuvent pas être éliminés, installer un purgeur de dérivation pour vidanger le condensat à partir du point le plus bas du collecteur de vapeur jusqu'à la conduite de retour.
- Nous conseillons l'installation d'un raccord de tuyauterie et d'un robinet d'arrêt sur l'alimentation en vapeur et la conduite

de retour de vapeur. Cela vous permettra de débrancher les raccords de vapeur et de réparer le séchoir pendant que la laverie fonctionne.

- Connecter l'électrovanne de vapeur au raccord d'entrée du serpentin de vapeur connexe à l'aide de mamelons, de flexibles, de raccords et de T.
- Il se peut que les filtres doivent être nettoyés car des débris peuvent se trouver dans les tuyaux ou les conduits.
- Installer un reniflard (facultatif), un purgeur à flotteur inversé ouvert doté d'un filtre intégré et d'un clapet anti-retour. Pour que le sèche-linge à tambour fonctionne correctement, installer le purgeur à 460 mm [18 po] en dessous du serpentin et aussi près que possible du sèche-linge à tambour. Inspecter soigneusement le purgeur pour voir s'il y a des marques d'entrée ou de sortie et l'installer conformément aux instructions du fabricant. Si la vapeur retourne vers le chauffe-eau par gravité, ne pas installer de purgeur, mais plutôt un reniflard ou un clapet anti-retour sur le conduit de retour situé à côté du sèche-linge à tambour. Le retour par gravité nécessite une tuyauterie de retour complète, en dessous des sorties de serpentins de vapeur.
- Installer un raccord et un robinet d'arrêt sur le conduit de retour et faire les connexions de tuyau finales vers le collecteur de vapeur.

REMARQUE : Afin d'empêcher le martèlement par l'eau, faire passer les conduits de retour sous les sorties des serpentins de vapeur.

REMARQUE : Les conduits d'arrivée de vapeur de chaque sèche-linge devraient être fixés de manière à empêcher que toute condensation sur les conduits ne puisse pénétrer dans les serpentins de vapeur.

REMARQUE : Les machines IEC sont expédiées avec des adaptateurs BSPT dans le compartiment à charpie.

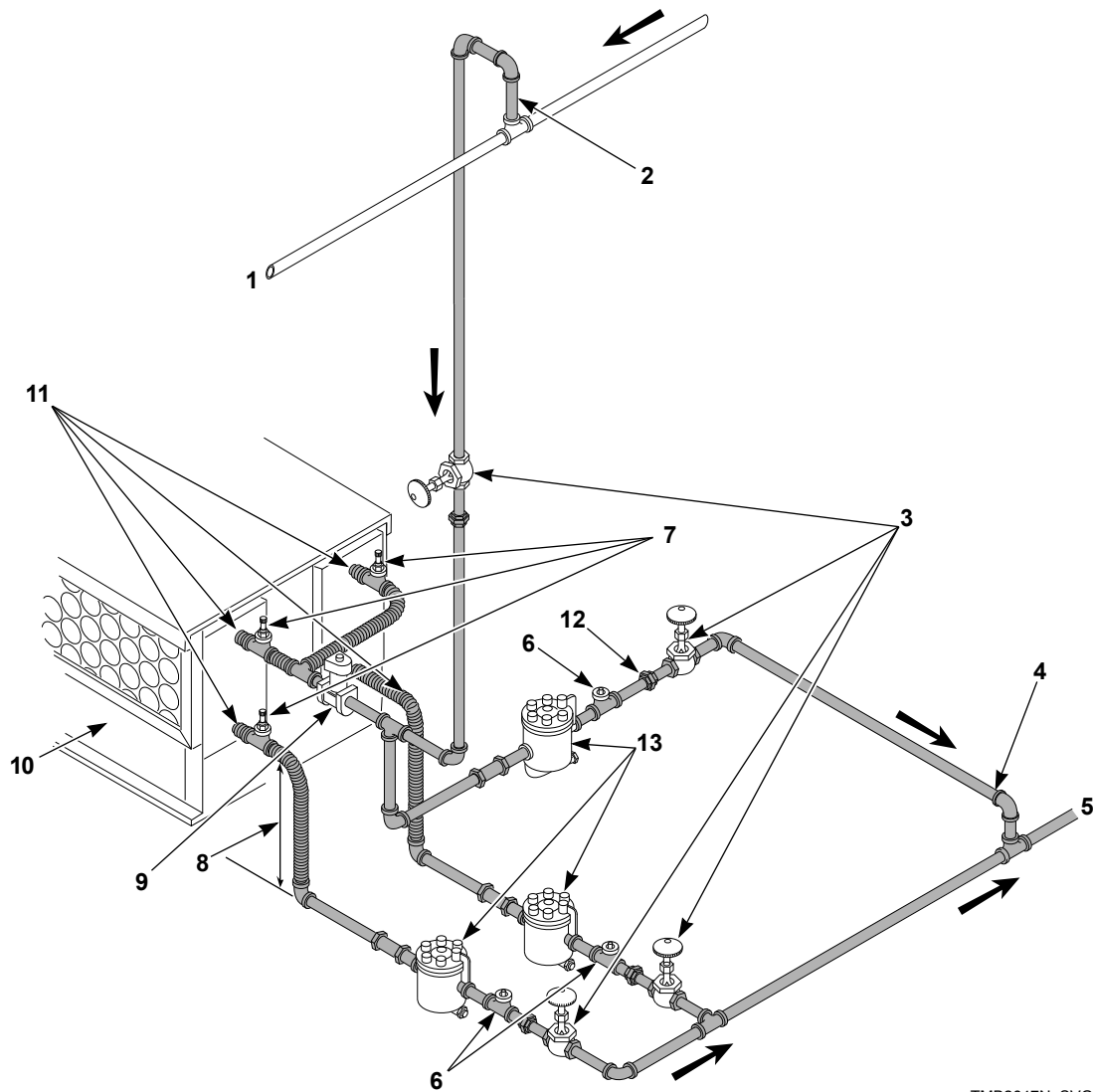

TMB2647N_SVG

REMARQUE : Consulter le *Tableau 13* pour connaître le calibre des conduites de vapeur. Le calibre des tuyaux dépend également des longueurs de conduites et du nombre de coudes.

1. Alimentation
2. Tube montant de 300 mm [12 po]
3. Robinet d'arrêt
4. Conduite de retour de condensat de la conduite d'alimentation
5. Retour
6. Clapet anti-retour
7. Reniflard (en option)
8. 460 mm [18 po] Diminution conseillée (sauf au-dessus de la sortie)
9. Électrovanne (fournie avec l'appareil)
10. Serpentin à vapeur
11. Tuyau flexible
12. Raccord union
13. Purgeur à tamis intégré

Figure 29

Pression de la vapeur en bar [PSI]	Diamètre minimum du tuyau d'alimentation	Calibre purgeur de vapeur* kilogrammes de condensat/heure [livres de condensat/heure]
5,3-6,9 [80-100]	3/4 NPT	72,6 [160]
* Basé sur 6,9 bars.		

Tableau 13

Recommandations en matière de tuyauterie

- Installer un purgeur de vapeur d'eau pour chaque serpentin de vapeur. Le purgeur doit toujours être propre et en bon état de marche.
- Lorsque le séchoir est en bout d'une série d'appareils, prolonger le collecteur de 1,2 m [4 pieds] au minimum au-delà du séchoir. Poser un robinet d'arrêt, un raccord union, un clapet anti-retour et un purgeur en dérivation en bout de ligne. En cas de retour naturel (par gravité) vers la chaudière, le purgeur est inutile.
- Isoler les conduites d'alimentation et de retour de vapeur pour garantir la sécurité des utilisateurs et réparateurs du séchoir.

2. Le cas échéant, installer un filtre à l'extrémité de chaque tuyau souple.

3. Installer un purgeur de vapeur sur chaque filtre.

IMPORTANT : Un purgeur doit être installé à un minimum recommandé de 460 mm [18 pouces] sous les branchements de sortie des serpentins.

4. Installer un robinet d'arrêt sur chaque purgeur de vapeur.

5. Connecter les conduites de retour de condensat.

6. Pour les branchements du câblage de l'électrovanne, reportez-vous au diagramme de câblage fourni avec le séchoir.

Préparation de l'huile thermique

Le client est responsable de l'installation d'un système de bobine et de chauffage approprié pour les modèles de préparation d'huile thermique. Le fabricant n'est pas responsable de la performance ou de la sécurité de systèmes de fluide caloporteur installés par le client. Pour assurer un fonctionnement normal, reportez-vous à la section Spécifications et dimensions pour l'entrée en Btu de modèles équivalents à vapeur. Les systèmes à huile thermique qui ne fournissent pas les Btu appropriés sèchent plus lentement. Pour les branchements du câblage de l'électrovanne, reportez-vous au diagramme de câblage fourni avec le séchoir.

	AVERTISSEMENT
<p>Les composants de système présentent tous une pression nominale de fonctionnement de 8,6 bar [125 psig]. Prévoir des robinets d'arrêt en amont de l'électrovanne de vapeur et en aval de chacun des purgeurs de vapeur afin que ces composants puissent être isolés à des fins d'entretien ou en cas d'urgence. Tous les composants (électrovanne, purgeurs) doivent être fixés sur un support afin de minimiser les contraintes sur les raccords du serpentin de vapeur du sèche-linge à tambour.</p>	
W701R1	

Installer le purgeur de vapeur et effectuer les raccords de retour de condensat

Le purgeur de vapeur doit être installé et les raccords de sortie de serpentin doivent être connectés aux conduites de retour de condensat. Les étapes suivantes expliquent la procédure d'installation du purgeur de vapeur et le branchement des conduites de retour de condensat. Se reporter à la *Figure 29* pour les installations types.

1. Utiliser des conduites flexibles entre l'électrovanne d'entrée de vapeur et les serpentins de vapeur, ainsi qu'une sortie entre le serpentin et le purgeur de vapeur.

Minuterie de chargement unique

REMARQUE : Les informations suivantes concernent les modèles équipés d'un suffixe de commande SD uniquement.

Mode Power-Up

Lorsque le séchoir est mis sous tension, le témoin IN USE (en service) clignote et affiche des informations programmées en usine. Ensuite, cette commande passe en mode READY (Prêt) (le témoin s'éteint) ou RUN (Exécution) si le courant a été coupé durant un cycle (témoin allumé, durée restante inchangée). Si le courant est coupé pendant moins de 5 secondes, alors que le cycle a été lancé, la commande passe en mode Run (Exécution) une fois que le courant est rétabli et continue le cycle. Si le courant est coupé pendant plus de 5 secondes, alors que le cycle a été lancé, la commande passe en mode Start (Démarrage) une fois que le courant est rétabli.

Si les réglages des commutateurs DIP de temps de séchage n'ont pas été modifiés après que l'appareil est sorti de l'usine, le témoin à DEL IN USE (En service) clignote de deux à cinq fois, en fonction des modèles.

Mode Prêt

En mode READY (Prêt) (témoin éteint), la commande attend que les pièces aient été déposées avant de passer en mode START (Démarrer).

Mode Démarrage

En mode START (Démarrer) (témoin allumé), les pièces ont été déposées mais le bouton de démarrage n'a pas été enfoncé. La durée de cycle restante ne changera pas tant que le bouton de démarrage est enfoncé. Lorsque le bouton de démarrage est enfoncé, la machine passe en mode RUN (Exécution).

Mode Marche

En mode Run (Exécution) (témoin allumé), la machine exécute un cycle et procède à un compte à rebours de la durée restante. Lorsque ce compte à rebours arrive à zéro, la commande passe en mode READY (Prêt).

Mode Door Open (porte ouverte)

En mode porte ouverte, le contrôleur arrête l'appareil de chauffage et le moteur quand la porte est ouverte au cours d'un cycle. La minuterie continue le compte à rebours et la DEL IN USE est allumée.

Mode Fin de Cycle

En mode fin de cycle (End of Cycle), un cycle est complet et la DEL IN USE est éteinte. Le contrôleur reste dans ce mode jus-

qu'à ce que la porte soit ouverte ou qu'un paiement supplémentaire ait été effectué.

Réglage des commutateurs dip-switch régissant le temps de séchage

Pour modifier le temps de séchage du séchoir, vous pouvez régler différents commutateur dip-switch sur la commande.

La commande du séchoir est équipée de huit commutateur dip-switch. Les premiers six commutateurs servent à programmer la durée de chaleur supplémentaire fournie pour chaque impulsion de la glissière à monnaie. Le temps de séchage supplémentaire est ajouté au temps de séchage minimum par défaut d'une minute. Une vanne de 1 à 64 minutes de temps de séchage supplémentaire est disponible pour chaque impulsion du tiroir à monnaie.

Modèle jusqu'au numéro de série 0908xxxxx

Les derniers deux commutateurs servent à programmer la durée de refroidissement supplémentaire. La durée de refroidissement supplémentaire est ajoutée au temps de refroidissement minimum par défaut d'une minute, configuré en usine. Une valeur de 1 à 3 minutes est disponible. Le contrôleur est expédié de l'usine programmé pour 1 minute de durée minimale de chauffage, pré-réglé pour 7 minutes supplémentaires de temps de séchage (les commutateurs dip-switch 1, 2 et 3 en position ON) et 1 minutes de temps minimal de refroidissement, soit une durée totale de 9 minutes par ajout de pièce de monnaie.

Modèles commençant par le numéro de série 0909xxxxx

Le septième commutateur sert à programmer la durée de refroidissement supplémentaire. La durée de refroidissement supplémentaire est ajoutée au temps de refroidissement minimum par défaut d'une minute, configuré en usine. Une valeur de 3 minutes supplémentaires est disponible. Le contrôleur est expédié de l'usine programmé pour 1 minute de durée minimale de chauffage, pré-réglé pour 7 minutes supplémentaires de temps de séchage (les commutateurs dip-switch 1, 2 et 3 en position ON) et 1 minutes de temps minimal de refroidissement, soit une durée totale de 9 minutes par ajout de pièce de monnaie.

Le huitième commutateur sert à réinitialiser le cycle. Si le commutateur est sur OFF (par défaut) la commande économisera le temps restant du cycle en cas de coupure de courant. Si le commutateur est sur ON, la commande arrêtera le cycle et repassera en mode Ready (Prêt) en cas de coupure de courant.

La commande lit les paramètres du commutateur dip-switch lors de la mise sous tension. La commande doit être mise hors tension pour modifier les paramètres du commutateur dip-switch.

Pour modifier le temps pour une impulsion de monnaie, les commutateurs dip-switch pour temps de séchage désiré doivent se

trouver sur ON. Tous les autres commutateurs dip-switch doivent se trouver sur OFF.

REMARQUE : La commande doit être mise hors tension pendant 10 secondes avant que les commutateurs dip-switch puissent être modifiés.

Reprogrammer la durée de cycle sur zéro

(Modèles commençant par le numéro de série 0909xxxxx)

Réglage des commutateurs DIP

Modèle jusqu'au numéro de série 0908xxxxx

Durée du chauffage par impulsion de monnaie (en minutes)	Numéro d'interrupteur de chauffage					
	1	2	3	4	5	6
1	OFF (désactivé)	OFF (désactivé)	OFF (désactivé)	OFF (désactivé)	OFF (désactivé)	OFF (désactivé)
2	ON (activé)	OFF (désactivé)	OFF (désactivé)	OFF (désactivé)	OFF (désactivé)	OFF (désactivé)
3	OFF (désactivé)	ON (activé)	OFF (désactivé)	OFF (désactivé)	OFF (désactivé)	OFF (désactivé)
4	ON (activé)	ON (activé)	OFF (désactivé)	OFF (désactivé)	OFF (désactivé)	OFF (désactivé)
5	OFF (désactivé)	OFF (désactivé)	ON (activé)	OFF (désactivé)	OFF (désactivé)	OFF (désactivé)
6	ON (activé)	OFF (désactivé)	ON (activé)	OFF (désactivé)	OFF (désactivé)	OFF (désactivé)
7	OFF (désactivé)	ON (activé)	ON (activé)	OFF (désactivé)	OFF (désactivé)	OFF (désactivé)
8 (paramètre d'usine par défaut)	ON (activé)	ON (activé)	ON (activé)	OFF (désactivé)	OFF (désactivé)	OFF (désactivé)
9	OFF (désactivé)	OFF (désactivé)	OFF (désactivé)	ON (activé)	OFF (désactivé)	OFF (désactivé)
10	ON (activé)	OFF (désactivé)	OFF (désactivé)	ON (activé)	OFF (désactivé)	OFF (désactivé)

Suite du tableau...

Durée du chauffage par impulsion de monnaie (en minutes)	Numéro d'interrupteur de chauffage					
	1	2	3	4	5	6
11	OFF (désactivé)	ON (activé)	OFF (désactivé)	ON (activé)	OFF (désactivé)	OFF (désactivé)
12	ON (activé)	ON (activé)	OFF (désactivé)	ON (activé)	OFF (désactivé)	OFF (désactivé)
13	OFF (désactivé)	OFF (désactivé)	ON (activé)	ON (activé)	OFF (désactivé)	OFF (désactivé)
14	ON (activé)	OFF (désactivé)	ON (activé)	ON (activé)	OFF (désactivé)	OFF (désactivé)
15	OFF (désactivé)	ON (activé)	ON (activé)	ON (activé)	OFF (désactivé)	OFF (désactivé)
16	ON (activé)	ON (activé)	ON (activé)	ON (activé)	OFF (désactivé)	OFF (désactivé)
17	OFF (désactivé)	OFF (désactivé)	OFF (désactivé)	OFF (désactivé)	ON (activé)	OFF (désactivé)
18	ON (activé)	OFF (désactivé)	OFF (désactivé)	OFF (désactivé)	ON (activé)	OFF (désactivé)
19	OFF (désactivé)	ON (activé)	OFF (désactivé)	OFF (désactivé)	ON (activé)	OFF (désactivé)
20	ON (activé)	ON (activé)	OFF (désactivé)	OFF (désactivé)	ON (activé)	OFF (désactivé)
21	OFF (désactivé)	OFF (désactivé)	ON (activé)	OFF (désactivé)	ON (activé)	OFF (désactivé)
22	ON (activé)	OFF (désactivé)	ON (activé)	OFF (désactivé)	ON (activé)	OFF (désactivé)
23	OFF (désactivé)	ON (activé)	ON (activé)	OFF (désactivé)	ON (activé)	OFF (désactivé)
24	ON (activé)	ON (activé)	ON (activé)	OFF (désactivé)	ON (activé)	OFF (désactivé)
25	OFF (désactivé)	OFF (désactivé)	OFF (désactivé)	ON (activé)	ON (activé)	OFF (désactivé)

Suite du tableau...

Durée du chauffage par impulsion de monnaie (en minutes)	Numéro d'interrupteur de chauffage					
	1	2	3	4	5	6
26	ON (activé)	OFF (désactivé)	OFF (désactivé)	ON (activé)	ON (activé)	OFF (désactivé)
27	OFF (désactivé)	ON (activé)	OFF (désactivé)	ON (activé)	ON (activé)	OFF (désactivé)
28	ON (activé)	ON (activé)	OFF (désactivé)	ON (activé)	ON (activé)	OFF (désactivé)
29	OFF (désactivé)	OFF (désactivé)	ON (activé)	ON (activé)	ON (activé)	OFF (désactivé)
30	ON (activé)	OFF (désactivé)	ON (activé)	ON (activé)	ON (activé)	OFF (désactivé)
31	OFF (désactivé)	ON (activé)	ON (activé)	ON (activé)	ON (activé)	OFF (désactivé)
32	ON (activé)	ON (activé)	ON (activé)	ON (activé)	ON (activé)	OFF (désactivé)
33	OFF (désactivé)	OFF (désactivé)	OFF (désactivé)	OFF (désactivé)	OFF (désactivé)	ON (activé)
34	ON (activé)	OFF (désactivé)	OFF (désactivé)	OFF (désactivé)	OFF (désactivé)	ON (activé)
35	OFF (désactivé)	ON (activé)	OFF (désactivé)	OFF (désactivé)	OFF (désactivé)	ON (activé)
36	ON (activé)	ON (activé)	OFF (désactivé)	OFF (désactivé)	OFF (désactivé)	ON (activé)
37	OFF (désactivé)	OFF (désactivé)	ON (activé)	OFF (désactivé)	OFF (désactivé)	ON (activé)
38	ON (activé)	OFF (désactivé)	ON (activé)	OFF (désactivé)	OFF (désactivé)	ON (activé)
39	OFF (désactivé)	ON (activé)	ON (activé)	OFF (désactivé)	OFF (désactivé)	ON (activé)
40	ON (activé)	ON (activé)	ON (activé)	OFF (désactivé)	OFF (désactivé)	ON (activé)

Suite du tableau...

Durée du chauffage par impulsion de monnaie (en minutes)	Numéro d'interrupteur de chauffage					
	1	2	3	4	5	6
41	OFF (désactivé)	OFF (désactivé)	OFF (désactivé)	ON (activé)	OFF (désactivé)	ON (activé)
42	ON (activé)	OFF (désactivé)	OFF (désactivé)	ON (activé)	OFF (désactivé)	ON (activé)
43	OFF (désactivé)	ON (activé)	OFF (désactivé)	ON (activé)	OFF (désactivé)	ON (activé)
44	ON (activé)	ON (activé)	OFF (désactivé)	ON (activé)	OFF (désactivé)	ON (activé)
45	OFF (désactivé)	OFF (désactivé)	ON (activé)	ON (activé)	OFF (désactivé)	ON (activé)
46	ON (activé)	OFF (désactivé)	ON (activé)	ON (activé)	OFF (désactivé)	ON (activé)
47	OFF (désactivé)	ON (activé)	ON (activé)	ON (activé)	OFF (désactivé)	ON (activé)
48	ON (activé)	ON (activé)	ON (activé)	ON (activé)	OFF (désactivé)	ON (activé)
49	OFF (désactivé)	OFF (désactivé)	OFF (désactivé)	OFF (désactivé)	ON (activé)	ON (activé)
50	ON (activé)	OFF (désactivé)	OFF (désactivé)	OFF (désactivé)	ON (activé)	ON (activé)
51	OFF (désactivé)	ON (activé)	OFF (désactivé)	OFF (désactivé)	ON (activé)	ON (activé)
52	ON (activé)	ON (activé)	OFF (désactivé)	OFF (désactivé)	ON (activé)	ON (activé)
53	OFF (désactivé)	OFF (désactivé)	ON (activé)	OFF (désactivé)	ON (activé)	ON (activé)
54	ON (activé)	OFF (désactivé)	ON (activé)	OFF (désactivé)	ON (activé)	ON (activé)
55	OFF (désactivé)	ON (activé)	ON (activé)	OFF (désactivé)	ON (activé)	ON (activé)

Suite du tableau...

Durée du chauffage par impulsion de monnaie (en minutes)	Numéro d'interrupteur de chauffage					
	1	2	3	4	5	6
56	ON (activé)	ON (activé)	ON (activé)	OFF (désactivé)	ON (activé)	ON (activé)
57	OFF (désactivé)	OFF (désactivé)	OFF (désactivé)	ON (activé)	ON (activé)	ON (activé)
58	ON (activé)	OFF (désactivé)	OFF (désactivé)	ON (activé)	ON (activé)	ON (activé)
59	OFF (désactivé)	ON (activé)	OFF (désactivé)	ON (activé)	ON (activé)	ON (activé)
60	ON (activé)	ON (activé)	OFF (désactivé)	ON (activé)	ON (activé)	ON (activé)
61	OFF (désactivé)	OFF (désactivé)	ON (activé)	ON (activé)	ON (activé)	ON (activé)
62	ON (activé)	OFF (désactivé)	ON (activé)	ON (activé)	ON (activé)	ON (activé)
63	OFF (désactivé)	ON (activé)	ON (activé)	ON (activé)	ON (activé)	ON (activé)
64	ON (activé)	ON (activé)	ON (activé)	ON (activé)	ON (activé)	ON (activé)

Refroidissement par cycle (en minutes)	Numéro de commutateur de refroidissement	
	7	8
1 (paramètre d'usine par défaut)	OFF (désactivé)	OFF (désactivé)
2	ON (activé)	OFF (désactivé)
3	OFF (désactivé)	ON (activé)

Suite du tableau...

Refroidissement par cycle (en minutes)	Numéro de commutateur de refroidissement	
4	ON (activé)	ON (activé)

Modèles commençant par le numéro de série 0909xxxxx

Refroidissement par cycle (en minutes)	Numéro de commutateur de refroidissement	Numéro du commutateur de réinitialisation du cycle
	7	8
1 (paramètre d'usine par défaut)	OFF (désactivé)	OFF (désactivé) ON (activé)
3	ON (activé)	

Durée de cycle totale = durée de chauffage + durée de refroidissement

Durées prolongées

Chaque fois que la commande reçoit une impulsion de la glissière à monnaie durant un cycle, elle ajoute le temps de séchage programmé à la durée de séchage restante. La durée totale du cycle est de 99 minutes et la commande n'ajoute pas plus de 99 minutes de séchage. Le temps de refroidissement ne change pas.

Si la commande reçoit une impulsion de la glissière à monnaie durant un cycle de refroidissement, le voyant à DEL IN USE (En service) clignote brièvement afin d'indiquer le dépôt d'une pièce et la machine sort du mode de refroidissement et commence à chauffer. Le temps de cycle correspond au temps de séchage programmé.

Commutateur de sélection de la température

Pendant cinq minutes après la mise sous tension du contrôleur, une fonction diagnostique permet aux sélecteurs de température d'être testés.

Quand le sélecteur de température est modifié, le nouveau réglage est affiché en faisant clignoter la DEL IN USE comme suit :

Haute/Normal	4 clignotements
Moyenne/PP	3 clignotements
Tiède/délicat	2 clignotements
Sans chauffage	1 clignotement

REMARQUE : Pour modifier les paramètres des commutateurs DIP, se reporter à la section : paramètres des commutateurs DIP.

Pour programmer un cycle d'essai court

1. Débrancher le cordon d'alimentation de l'appareil.
2. Noter les paramètres des commutateurs DIP de la commande de la machine, puis les désactiver. Se reporter à la *Figure 30*.
3. Brancher la machine et lancer le cycle.

REMARQUE : Si tous les commutateurs dip-switch de la commande sont désactivés, le temps de cycle total est de 2 minutes (1 minute de chauffage et 1 minute de refroidissement).

4. Une fois les essais terminés, débrancher l'appareil et refaire les réglages originaux des commutateurs dip-switch.
5. Brancher la machine.

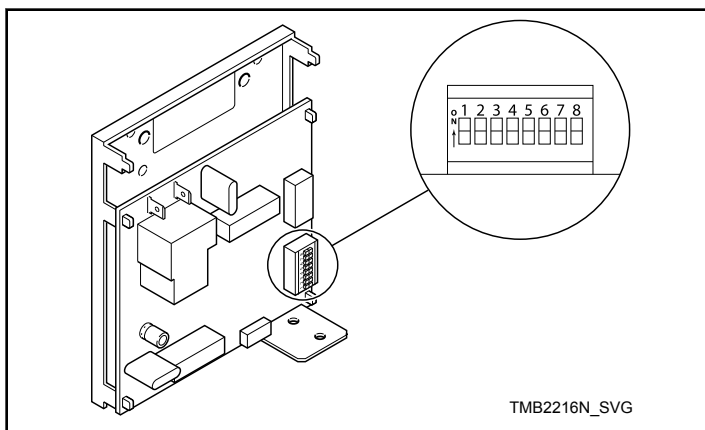



Figure 30

Codes d'erreur

Écran	Définition	Action corrective
AF (Clignote)	Le commutateur de circulation d'air s'est ouvert/fermé au moins 5 fois durant un cycle d'exécution.	Vérifier le commutateur de circulation d'air. Le changer s'il est endommagé.

Mode d'emploi

Mode d'emploi

	AVERTISSEMENT
<p>Pour réduire les risques d'incendie :</p> <ul style="list-style-type: none"> • NE PAS SÉCHER d'articles contenant du caoutchouc mousse ou autres matériaux caoutchouteux de texture semblable. • NE PAS SÉCHER d'articles en plastique, contenant de la cire ou autres produits chimiques, notamment serpillières et torchons, ou ayant été nettoyés à domicile avec des solvants pour nettoyage à sec. • NE PAS SÉCHER À LA MACHINE des rideaux et tentures en fibre de verre, sauf indications contraires sur l'étiquette. Si vous séchez de tels articles, essuyez le tambour avec un linge humide pour enlever toutes les particules de fibre de verre. 	
W076	

	AVERTISSEMENT
<p>Pour réduire les risques de blessure grave, attendre l'arrêt complet du tambour avant de nettoyer le filtre à charpie.</p>	
W412	

Bouton d'arrêt d'urgence sur les modèles agréés CE

Tous les séchoir à tambour OPL sont équipés, de série, d'un bouton d'arrêt d'urgence situé sur le panneau avant. Se reporter à la *Figure 31*.

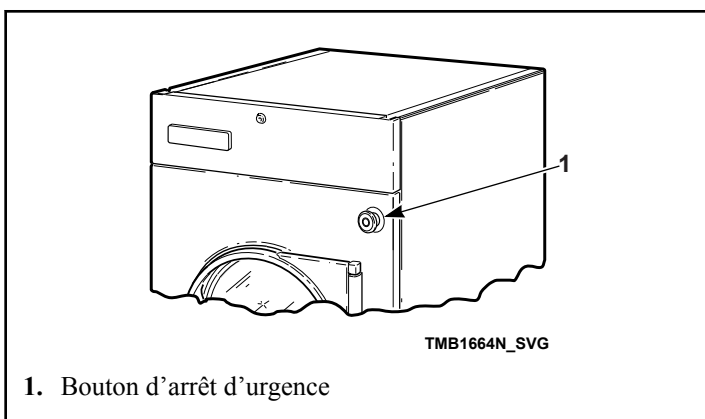



Figure 31

Pour actionner le bouton d'arrêt d'urgence :

- Appuyer sur le bouton d'arrêt d'urgence rouge pour interrompre toute action.
- Pour redémarrer la machine, tirer le bouton d'arrêt d'urgence rouge et appuyer sur la touche ou le bouton START (démarrage).

REMARQUE : L'actionnement du bouton d'arrêt d'urgence coupe toutes les fonctions du circuit de commande de l'appareil mais NE MET PAS l'appareil hors tension.

Mode d'emploi

	AVERTISSEMENT
<p>Pour réduire les risques d'incendie, de choc électrique ou de blessures, prière de lire les IMPORTANTES CONSIGNES DE SÉCURITÉ avant de faire fonctionner cet appareil.</p>	
W727	

IMPORTANT : Cet appareil ne doit pas être utilisé pour sécher des solvants ou des fluides de nettoyage à sec.

1. Nettoyer le filtre/compartiment à charpie
 - a. Enlever toute accumulation de charpie sur le filtre et dans le compartiment.
 - b. Le cas échéant, refermer correctement le couvercle et le verrouiller sur le châssis du séchoir à tambour.

IMPORTANT : Nettoyer le filtre à charpie et le compartiment à charpie chaque jour. Un nettoyage moins fréquent du filtre à charpie produirait des températures supérieures à la normale susceptibles d'endommager le linge.

	AVERTISSEMENT
<p>Pour réduire le risque d'incendie dû à une accumulation des peluches dans le conduit d'évacuation, ne pas faire fonctionner le séchoir lorsque le filtre à peluches est installé.</p>	
W772	

2. Charger les vêtements
 - a. Ouvrir la porte de chargement et charger le linge dans le tambour. Séchage maximale de charge est :

Modèle	kg [livres]
050	25 [50]
075	34 [75]
F75	34 [75]

NE PAS SURCHARGER.

REMARQUE : La surcharge du séchoir ralentit le séchage et cause le froissement du linge.

- b. Fermer la porte de chargement. Le séchoir à tambour ne fonctionne pas si la porte est ouverte.
3. Déterminer le type de commande et le réglage de température
 - a. Consulter les commandes diverses et suivre les instructions pour le type de commande approprié.
 - b. Le réglage de température dépend de la nature du linge à sécher. Consulter l'étiquette d'entretien de l'article ou les instructions du fabricant pour déterminer le réglage de température correct.

IMPORTANT : Toujours respecter les consignes fournies par le fabricant des vêtements.

4. Sortir le linge
 - a. Lorsque le cycle est terminé, ouvrir la porte et sortir le linge.

Inversion de marche

Dans les séchoirs à tambour dotés de l'option d'inversion les gros articles ne restent pas accrochés et ne sont pas aussi froissés. Ces séchoirs sont équipés d'un deuxième moteur et de commandes supplémentaires qui inversent le sens de rotation du cylindre.

Certains modèles peuvent être munis d'un commutateur ou d'un pavé tactile situé sur le panneau de commande qui permet à l'opérateur de régler la rotation du tambour à « inversion » ou à « sans inversion ». En mode « sans inversion », le tambour tournera toujours en sens horaire (vu de l'avant du sèche-linge). Si le tambour tourne en sens antihoraire au moment de la sélection du mode « sans inversion », il continuera pendant ainsi pendant quelques secondes, puis redémarrera dans le sens horaire. Se reporter au Manuel de programmation pour plus d'informations sur cette fonction.

IMPORTANT : Après toute maintenance électrique, vérifier que le moteur de la soufflante tourne dans le sens des aiguilles d'une montre lorsque la machine est observée de l'avant (séchoirs à tambour de 050 et 075 série) et dans le sens inverse des aiguilles d'une montre pour les modèles F75. Régler ensuite l'interrupteur de commande du système d'inversion sur « non-inversé » et noter que le cylindre tourne toujours dans le sens des aiguilles d'une montre (lorsqu'il est observé de devant). Si ce n'est pas le cas, échanger les branchements L1 et L2 vers le moteur d'entraînement inversé.

Instructions de commandes

Double commande de minuterie numérique

Suffixes de commande QT et RQ

1. Sélectionner HIGH (haut), MED (moyen), LOW (bas) ou NO HEAT (sans chauffage) au moyen du bouton de température.

HIGH (haut)	Température 88 °C [190 °F]
MED (moyen)	Température 77 °C [170 °F]
LOW (bas)	Température 49 °C [120 °F]

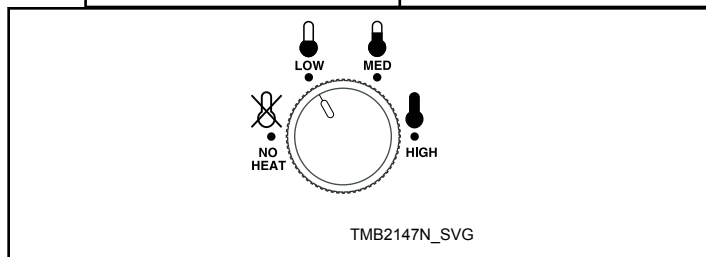

Figure 32

2. Régler HEAT TIME (durée de chauffage) sur le nombre de minutes souhaité (de 0 à 60).

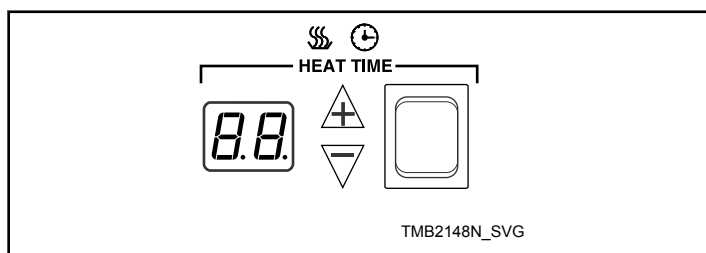

Figure 33

3. Régler le COOL DOWN TIME (Durée de refroidissement) sur le nombre de minutes (de 0 à 15) souhaité.

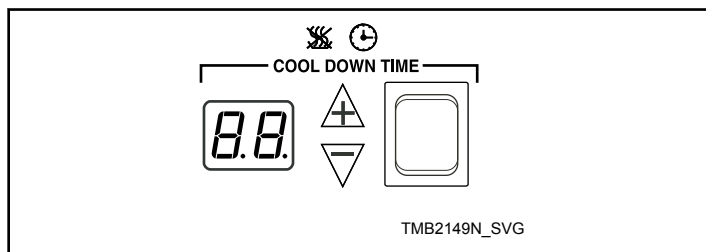

Figure 34

4. Le cas échéant, régler la rotation du tambour sur inversion ou sur sans inversion.

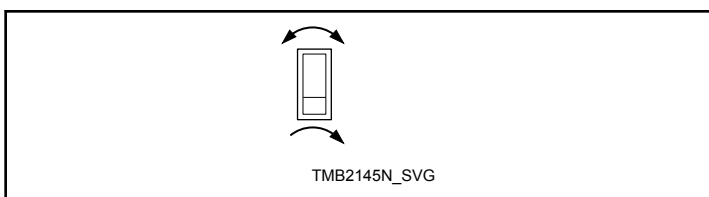

Figure 35

- Appuyer sur le bouton START (Démarrer) pour lancer le séchoir à tambour. L'affichage indique les minutes restantes avant la fin du cycle.

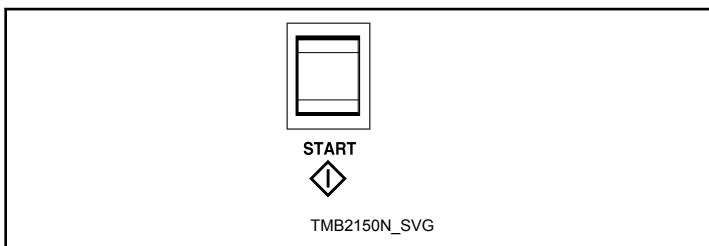

Figure 36

REMARQUE : Si vous faites plusieurs lessives vous pouvez utiliser la touche de séchage unique. Si la touche START (Démarrer) est enfoncée alors que la machine est en mode inactif (Idle), lorsque l'affichage n'est pas allumé, le séchoir à tambour recommence le dernier cycle de séchage. Si la durée du cycle est réglée avant le démarrage du cycle, la durée affichée lorsque la touche Start (Démarrer) est enfoncée sera utilisée pour les cycles futurs.

IMPORTANT : Pour arrêter le séchoir à tambour à tout moment en cours de cycle, **OUVRIR LA PORTE**. En cas d'ouverture de la porte du tambour ou du filtre à peluches durant la marche, le chauffage et le moteur s'arrêtent. Pour redémarrer le cycle en cours, fermer les deux portes et appuyer sur le bouton START.

Si la température de la charge passe à 32 °C [90 °F] avant l'expiration de la durée de refroidissement, « Lr » (Load ready/Charge prête) clignote dans l'affichage de la durée de séchage. Si la porte n'est pas ouverte, le séchoir à tambour continue à tourner pendant le temps de refroidissement restant. Si la porte est ouverte après avoir atteint la température « Lr », le cycle se termine.

REMARQUE : Si l'écran affiche un code d'erreur, consulter la section Codes d'erreur.

- Lorsque le cycle est terminé, ouvrir la porte et sortir le linge.

	AVERTISSEMENT
Pour éviter les incendies, enlever immédiatement le linge en cas de panne de courant.	
W779	

REMARQUE : Cette machine est équipée d'une fonction de culbutage prolongée pour défroisser le linge. Une fois le cycle de séchage terminé, le cylindre tourne sans chauffage toutes les quelques minutes. Ce culbutage intermittent continue pendant une heure ou jusqu'à l'ouverture de la porte. La fonction anti-froissable fait tourner la charge sans chauffage pendant 30 secondes toutes les 2 minutes pendant 1 heure OU jusqu'à ce que la porte de chargement soit ouverte.

Codes d'erreur		
Écran	Définition	Action corrective
OP	Erreur d'ouverture de thermistance.	<ul style="list-style-type: none"> • Vérifier le thermostat. Le changer s'il est endommagé. • Vérifier le schéma de câblage situé entre la commande et le thermostat. Consulter le schéma de câblage pour vérifier que le câblage est correct. • Vérifier la commande. Le changer s'il est endommagé.

Tableau 14 suite...

Codes d'erreur		
Écran	Définition	Action corrective
SH	Erreur de thermistance court-circuitée.	<ul style="list-style-type: none"> Vérifier le thermostat. Le changer s'il est endommagé. Vérifier le câblage situé entre la commande et le thermostat. Consulter le schéma de câblage pour vérifier que le câblage est correct. Vérifier la commande. Le changer s'il est endommagé.
AF - 1	Le commutateur de circulation d'air s'est fermé lorsque le cycle a été lancé	<ul style="list-style-type: none"> Vérifier le commutateur de circulation d'air. Le changer s'il est endommagé.
AF - 2	Le commutateur de circulation d'air ne s'est pas fermé après le lancement du cycle	<ul style="list-style-type: none"> Vérifier le commutateur de circulation d'air. Le changer s'il est endommagé.
AF (Clignote)	Le commutateur de circulation d'air saute durant le cycle	<ul style="list-style-type: none"> La mise sous tension n'efface pas l'erreur. Démarrer la machine et lui laisser le temps de terminer normalement. Pour avancer rapidement le cycle, définir HEAT TIME (durée de chauffage) sur 0 et COOL DOWN TIME (durée de refroidissement) sur 1, ensuite appuyer sur START (démarrage) (l'unité de commande clignote peut-être avec « Lr »). Une fois que la machine a réalisé son cycle, identifier et corriger le problème. Vérifier le commutateur de circulation d'air pour voir s'il est correctement aligné et monté dans son support. Vérifier que le commutateur de circulation d'air peut s'ouvrir et se fermer sans problème. Vérifier l'installation et le débit d'air. Vérifier que l'évacuation n'est pas bloquée. Nettoyer le filtre à peluches Remplacer le commutateur de circulation d'air s'il est endommagé.
AF (Toujours allumé)	Le commutateur de circulation d'air s'est fermé lorsque le cycle a recommencé	<ul style="list-style-type: none"> Attendre jusqu'à 20 secondes pour que cela s'arrête. Vérifier si le commutateur de circulation d'air s'ouvre à la fin du cycle. Remplacer le commutateur de circulation d'air s'il est endommagé.

Tableau 14

Commande OPL Micro électronique

Suffixes de commande OM et RM

- Pour utiliser un cycle automatique, appuyer sur une touche ON/SELECT (marche/sélection). Sélectionner HIGH (haut), MEDIUM (moyen), MED LOW (moyen-bas), LOW (bas) ou NO HEAT (sans chauffage) pour les articles ne pouvant pas être séchés à chaud. Le voyant à gauche de la touche sélectionnée s'allume.

HIGH (haut)	Température 82 °C [180 °F]
MEDIUM (MOYEN)	Température 71 °C [160 °F]
MED LOW (moyen bas)	Température 60 °C [140 °F]
LOW (bas)	Température 49 °C [120 °F]

Pour choisir la durée de séchage ou un cycle spécial, se reporter au manuel de programmation.

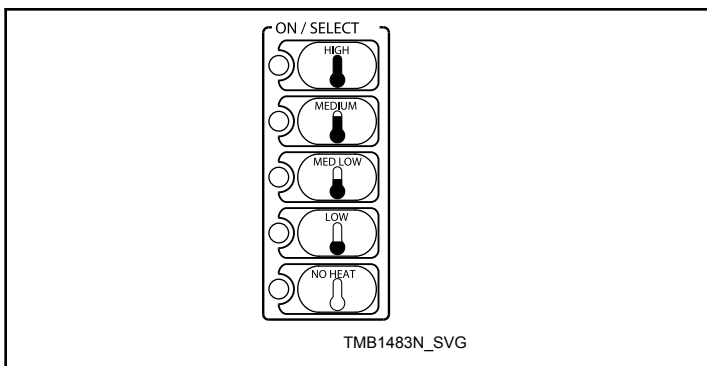

Figure 37

REMARQUE : Ne pas appuyer directement sur le voyant ou sur le centre de la touche. Pour sélectionner correctement une touche, appuyer légèrement à droite du centre. Se reporter à la *Figure 38*.

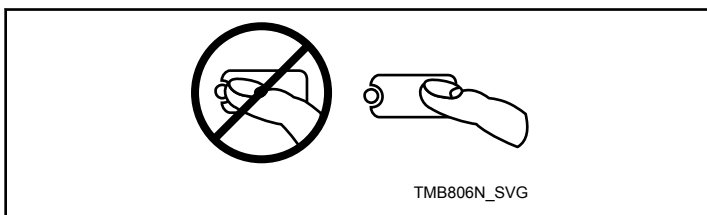

Figure 38

- Régler la rotation du tambour sur REVERSING (avec inversion) ou NONREVERSING (sans inversion).

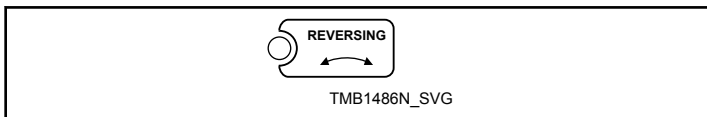

Figure 39

- Appuyer sur la touche START pour démarrer le séchoir à tambour.

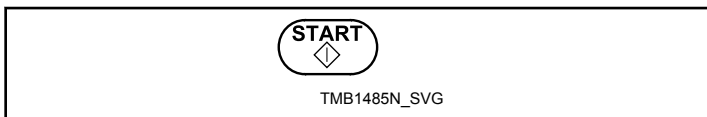

Figure 40

REMARQUE : Les touches peuvent être actionnées dans n'importe quel ordre sans dommage pour la commande ou le séchoir à tambour. Pour arrêter le séchoir à tambour à tout moment, ouvrir la porte ou appuyer sur STOP/RESET (arrêt/r-à-z).

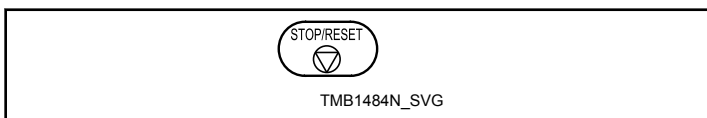

Figure 41

REMARQUE : Le témoin de la porte clignote. Appuyer sur STOP/RESET deux fois (en moins de trois secondes) pour mettre fin au cycle en cours et remettre la commande à zéro. Pour redémarrer le séchoir à tambour, FERMER la porte et appuyer sur la touche START.

IMPORTANT : En cas d'ouverture de la porte du tambour ou du filtre à peluches durant la marche, le chauffage et le moteur s'arrêtent. Pour redémarrer le cycle en cours, fermer les deux portes et appuyer sur le bouton START (Démarrer).

- Lorsque le cycle est terminé, ouvrir la porte et sortir le linge.

	AVERTISSEMENT
Pour éviter les incendies, enlever immédiatement le linge en cas de panne de courant.	
W779	

REMARQUE : Cette machine est équipée d'une fonction de culbutage prolongée pour défroisser le linge. Une fois le cycle de séchage terminé, le cylindre tourne sans chauffage toutes les quelques minutes. Ce culbutage intermittent continue pendant une heure ou jusqu'à l'ouverture de la porte.

Commande de chargement unique

Suffixes de commande SD et SX

- Sélectionner HIGH (haut), MED (moyen), LOW (bas) ou NO HEAT (sans chauffage) au moyen du bouton de température.

HIGH (haut)	Température 88 °C [190 °F]
MED (moyen)	Température 71 °C [160 °F]
LOW (bas)	Température 54 °C [130 °F]

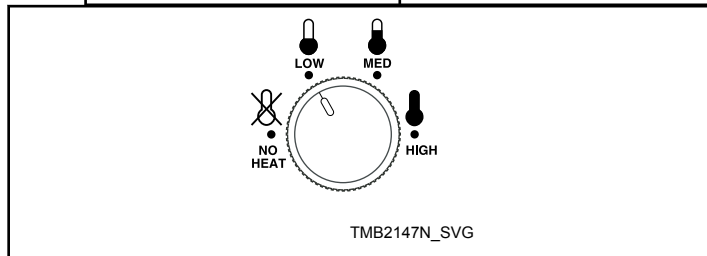

Figure 42

- Insérer la monnaie dans la fente.

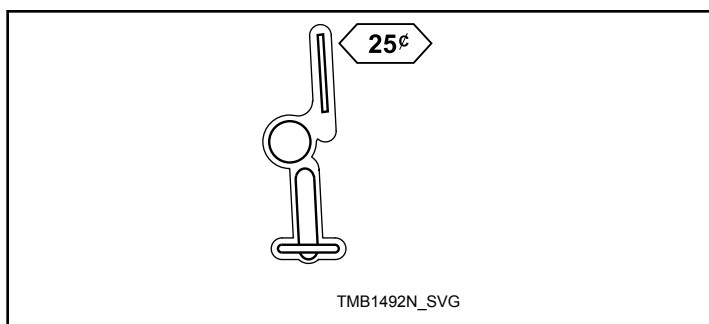

Figure 43

- Appuyer sur le bouton START pour démarrer le séchoir à tambour.

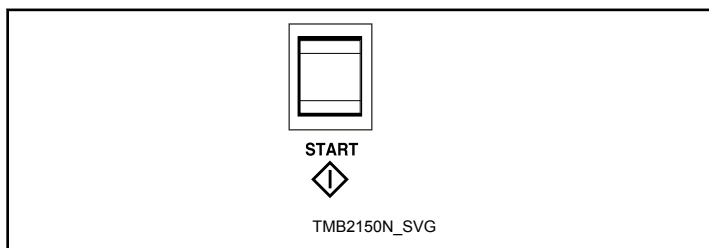

Figure 44

IMPORTANT : Pour arrêter le séchoir à tambour à tout moment en cours de cycle, OUVRIR LA PORTE. Pour redémarrer le séchoir à tambour, FERMER la porte et appuyer sur le bouton START.

- Lorsque le cycle est terminé, ouvrir la porte et sortir le linge.

	AVERTISSEMENT
Pour éviter les incendies, enlever immédiatement le linge en cas de panne de courant.	
W779	

REMARQUE : Cette machine comporte une fonction de culbutage prolongé. 20 minutes après la fin d'un cycle, le cylindre tourne sans chaleur pendant deux minutes chaque heure, jusqu'à 18 heures ou jusqu'à ouverture de la porte.

Commande MDC à monnaie et à carte

Suffixes de commande BB, BC, BG, BK, BL, BW, BX, BY et BZ

- Choisir la température en appuyant sur la touche correspondante.

HIGH (haut)	Température 88 °C [190 °F]
MED (moyen)	Température 82 °C [180 °F]
LOW (bas)	Température 72 °C [160 °F]
DELICATES (DÉLICAT)	Température 54 °C [130 °F]

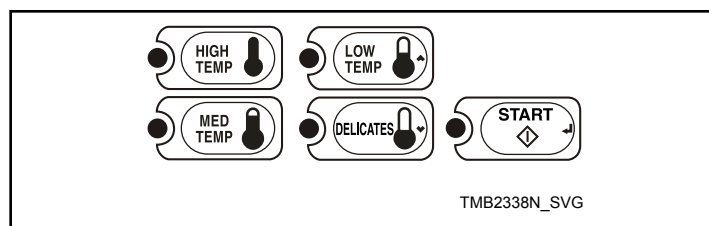

Figure 45

- Introduire les pièces dans la fente ou la carte dans le lecteur.

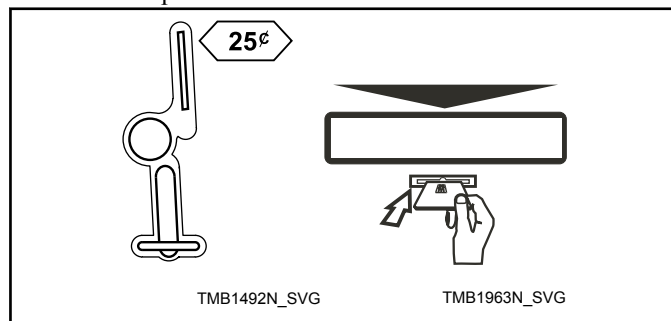

Figure 46

- Appuyer sur la touche START pour démarrer le séchoir à tambour.

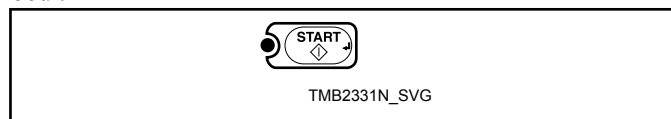

Figure 47

IMPORTANT : Pour arrêter le séchoir à tambour à tout moment en cours de cycle, OUVRIR LA PORTE. Pour redémarrer le séchoir à tambour, FERMER la porte et appuyer sur la touche START.

- Lorsque le cycle est terminé, ouvrir la porte et sortir le linge.

	AVERTISSEMENT
Pour éviter les incendies, enlever immédiatement le linge en cas de panne de courant.	
W779	

Commande Quantum

Suffixes de commande LB, LC, LK, LL, LW, LX, LY, LZ, WB, WC, WK, WL, WW, WX, WY et WZ

- Sélectionner HIGH (haut), MED (moyen), LOW (bas), NO HEAT (sans chauffage) ou DELICATES (délicat) en appuyant sur la touche de température correspondante.

HIGH (haut)	Température 88 °C [190 °F]
MED (moyen)	Température 82 °C [180 °F]
LOW (bas)	Température 72 °C [160 °F]
DELICATES (DÉLICAT)	Température 54 °C [130 °F]

2. Introduire les pièces dans la fente ou la carte dans le lecteur.
3. Appuyer sur la touche START pour démarrer le séchoir à tambour.

IMPORTANT : Pour arrêter le séchoir à tambour à tout moment en cours de cycle, OUVRIR LA PORTE. Pour redémarrer le séchoir à tambour, FERMER la porte et appuyer sur la touche START.

4. Lorsque le cycle est terminé, ouvrir la porte et sortir le linge.

REMARQUE : Cette machine comporte une fonction de culbutage prolongé. 20 minutes après la fin d'un cycle, le cylindre tourne sans chaleur pendant deux minutes chaque heure, jusqu'à 18 heures ou jusqu'à ouverture de la porte.

	AVERTISSEMENT
Pour éviter les incendies, enlever immédiatement le linge en cas de panne de courant.	
W779	

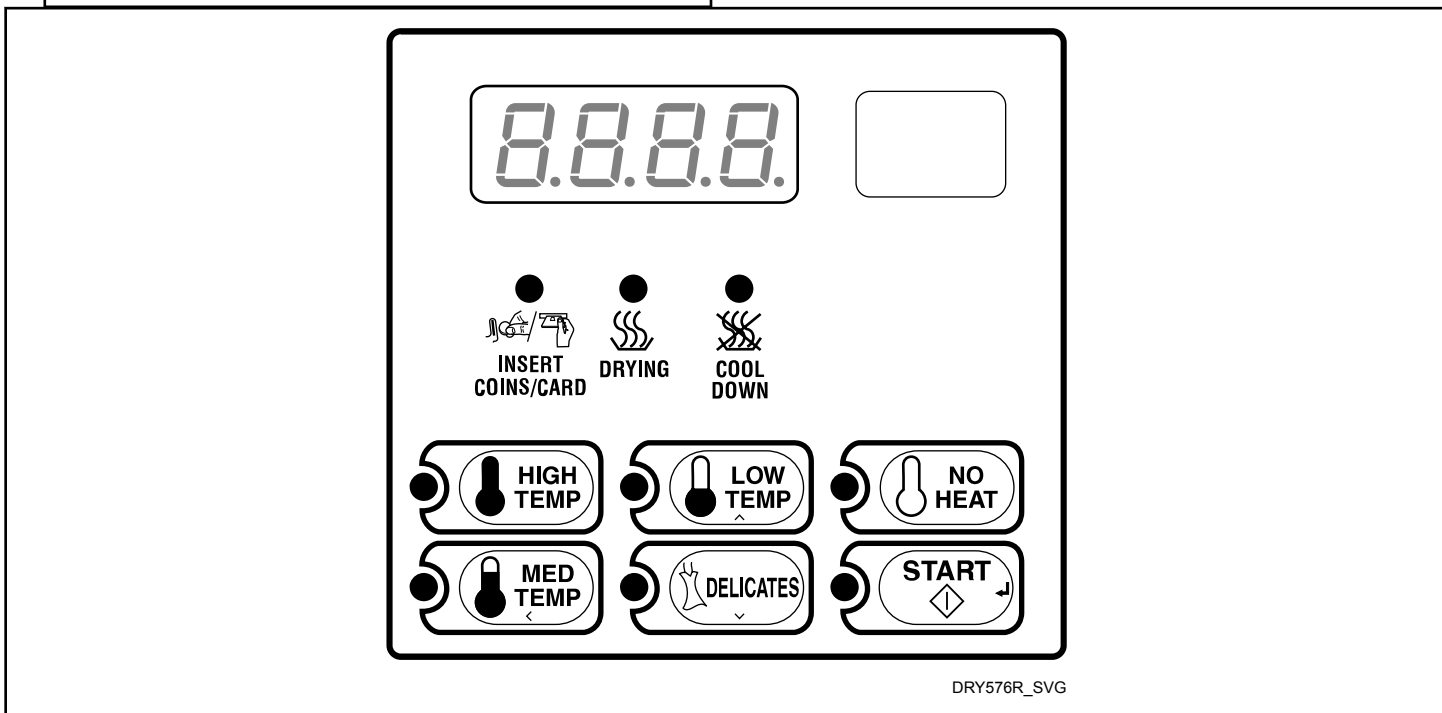

Figure 48

Commande Galaxy 600

Suffixes de commande KB, KC, KK, KL, KW, KX, KY et KZ

1. Sélectionner HIGH (haut), MED (moyen), LOW (bas) ou DELICATES (délicat) en appuyant sur la touche de température correspondante.

HIGH (haut)	Température 88 °C [190 °F]
MED (moyen)	Température 82 °C [180 °F]
LOW (bas)	Température 72 °C [160 °F]
DELICATES (DÉLICAT)	Température 54 °C [130 °F]

2. Introduire les pièces dans la fente ou la carte dans le lecteur.

3. Appuyer sur la touche START pour démarrer le séchoir à tambour.

IMPORTANT : Pour arrêter le séchoir à tambour à tout moment en cours de cycle, OUVRIR LA PORTE. Pour redémarrer le séchoir à tambour, FERMER la porte et appuyer sur la touche START.

4. Lorsque le cycle est terminé, ouvrir la porte et sortir le linge.

	AVERTISSEMENT
Pour éviter les incendies, enlever immédiatement le linge en cas de panne de courant.	
W779	

REMARQUE : Cette machine comporte une fonction de culbutage prolongé. 20 minutes après la fin d'un cycle, le cylindre tourne sans chaleur pendant deux minutes chaque heure, jusqu'à 18 heures ou jusqu'à ouverture de la porte.

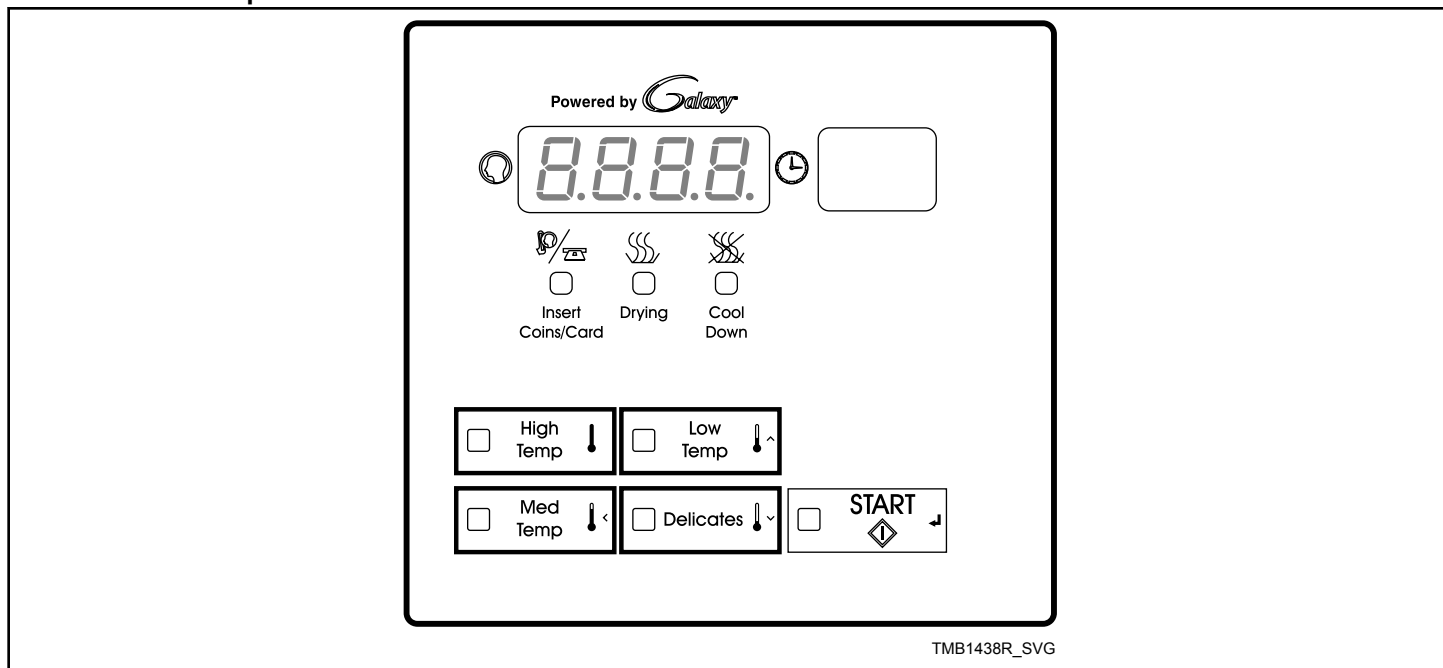





Figure 49

DEL de commande pour OPL

Suffixes de commande EO et RE

- Pour changer le cycle, appuyer sur les touches de flèche haut ou bas du clavier.
Pour personnaliser un cycle, se reporter au Manuel de programmation.
- Appuyer sur START (Démarrage)  /  pour démarrer le cycle sélectionné.

IMPORTANT : En cas d'ouverture de la porte du tambour ou du filtre à peluches durant la marche, le chauffage et le moteur s'arrêtent. Pour redémarrer le cycle en cours, fermer les deux portes et appuyer sur le bouton Start (Démarrer)  / .

- Lorsque le cycle est terminé, ouvrir la porte et sortir le linge.

	AVERTISSEMENT
Pour éviter les incendies, enlever immédiatement le linge en cas de panne de courant.	
W779	

REMARQUE : Cette machine comporte une fonction de culbutage prolongé et d'anti-froissement. Une fois le cycle de séchage terminé, le cylindre tourne sans chauffage toutes les quelques minutes. Ce culbutage intermittent continue pendant une heure ou jusqu'à l'ouverture de la porte. Après une heure, la machine commence un cycle de culbutage retardé de deux minutes chaque heure pendant 18 heures ou jusqu'à ce que la porte soit ouverte.

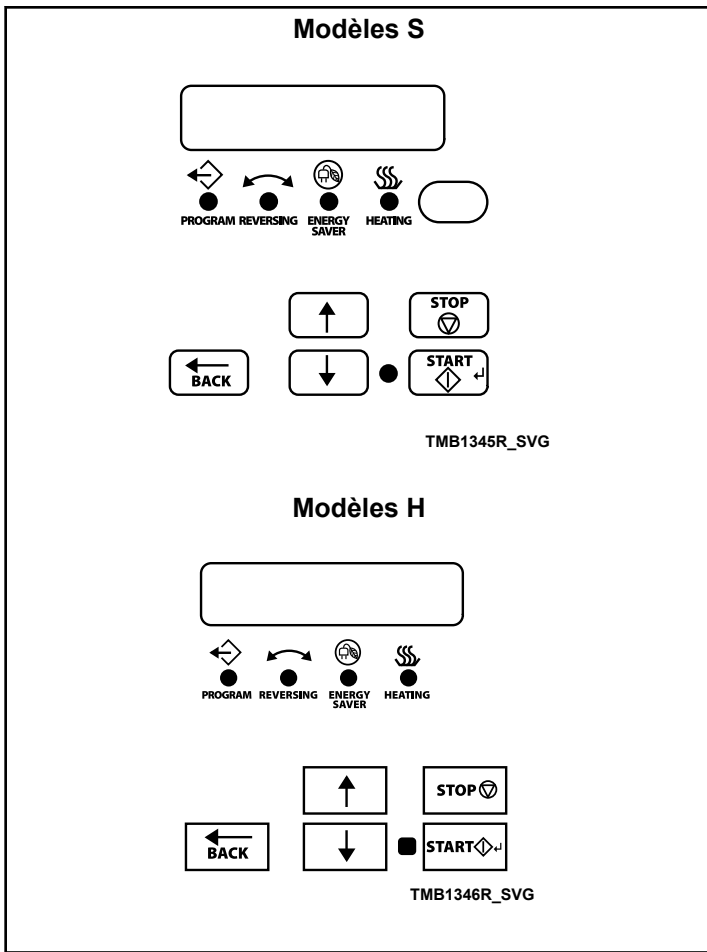

Figure 50

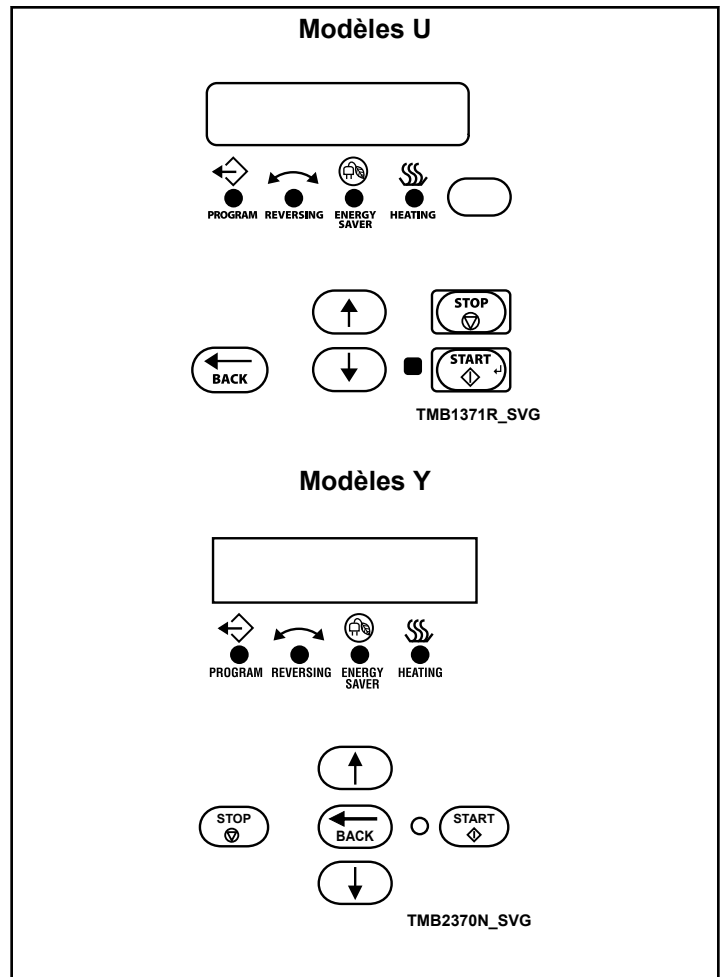

Figure 51

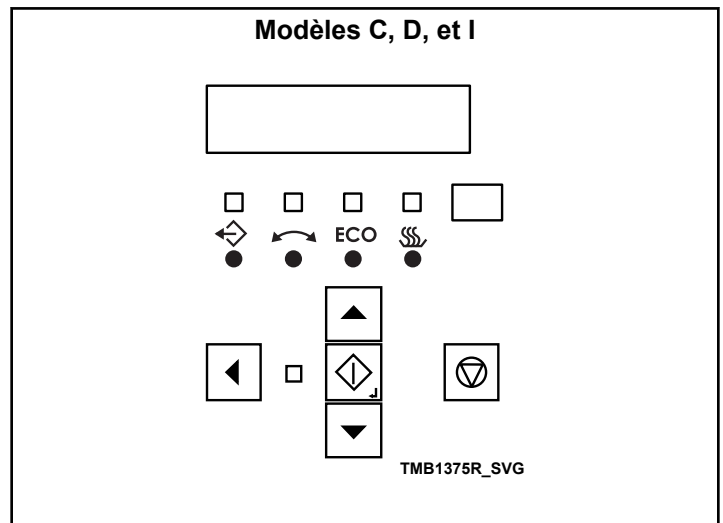

Figure 52

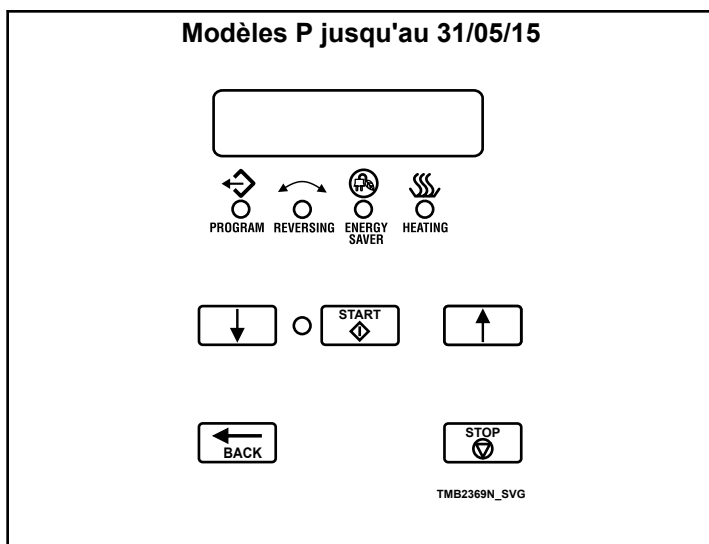

Figure 53

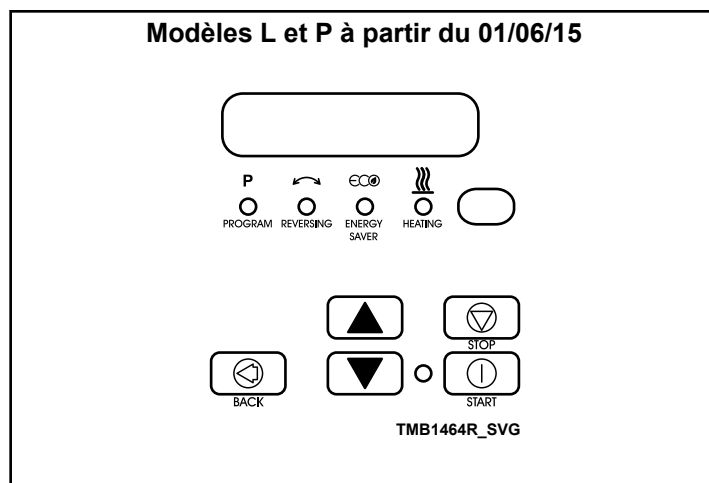

Figure 55

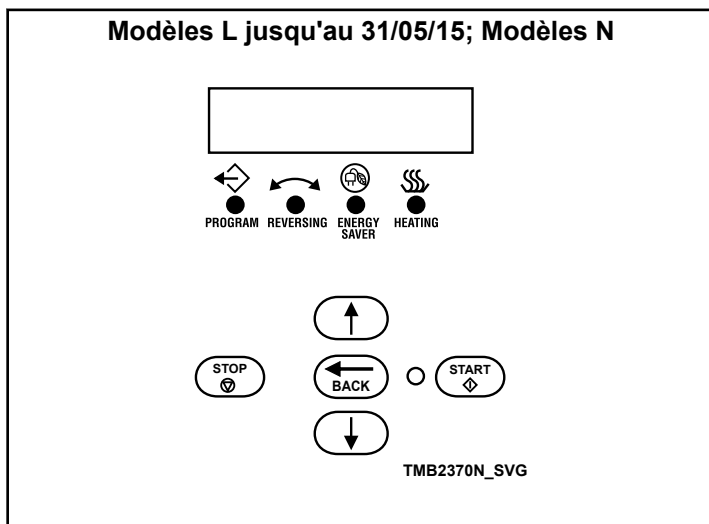







Figure 54

Contrôle UniLinc

Suffixes de commande UO et RU

1. Pour changer le cycle, appuyer sur les touches de flèche  ou  du clavier. La position centrale en surbrillance est le cycle sélectionné.
Pour personnaliser un cycle, se reporter au Manuel de programmation.
2. Appuyer sur START (Démarrage)  pour démarrer le cycle sélectionné.
IMPORTANT : En cas d'ouverture de la porte du tambour ou du filtre à peluches durant la marche, le chauffage et le moteur s'arrêtent. Pour redémarrer le cycle en cours, refermer les deux portes et appuyer sur le bouton Start (Démarrer) .
3. Lorsque le cycle est terminé, ouvrir la porte et sortir le linge.

	AVERTISSEMENT
Pour éviter les incendies, enlever immédiatement le linge en cas de panne de courant.	
W779	

REMARQUE : Cette machine comporte une fonction de culbutage prolongé et d'anti-froissement. Une fois le cycle de séchage terminé, le cylindre tourne sans chauffage toutes les quelques minutes. Ce culbutage intermittent continue pendant une heure ou jusqu'à l'ouverture de la porte. Après une heure, la machine commence un cycle de culbutage retardé de deux minutes chaque heure pendant 18 heures ou jusqu'à ce que la porte soit ouverte.

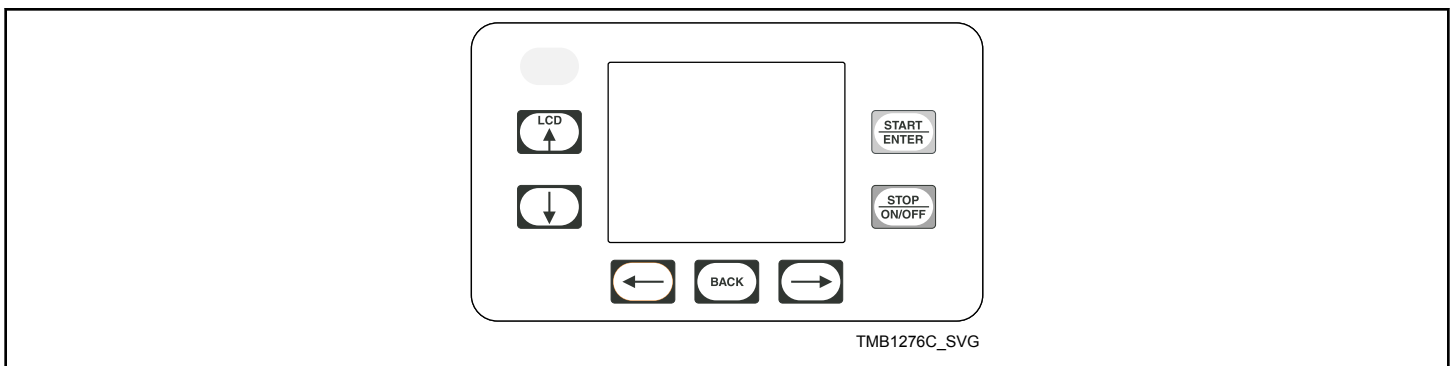

Figure 56

Commande à monnaie DX4

Suffixes de commande 3B, 3K, 3L, 3V, 3W et 3X

1. Ouvrir la porte et placer les vêtements dans le tambour.
2. Fermez la porte.
3. Insérer la monnaie dans la fente.
4. Pressez et relâchez l'un des boutons de cycle pour sélectionner un cycle et mettre en marche le séchoir à tambour. Se reporter à la *Tableau 15*.

Pour utiliser un cycle personnalisé, se reporter au Manuel de programmation.

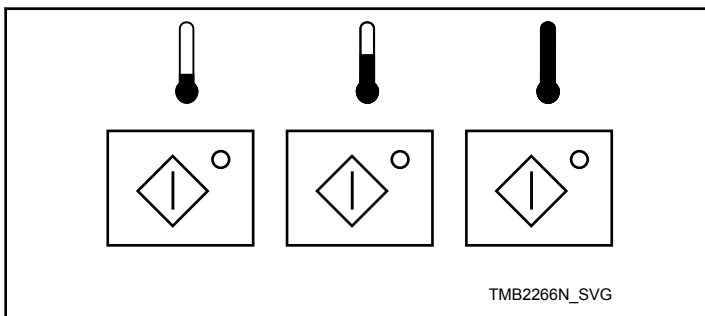

Figure 57

	Température	Temps de séchage	Durée de refroidissement
Bouton du milieu	60°C [140°F]	Varie	2 min.
Bouton droit	80 °C [176 °F]	Varie	2 min.

Tableau 15

REMARQUE : La durée du séchage dépend du nombre de pièces de monnaie insérées dans la fente.

IMPORTANT : Pour arrêter le séchoir à tambour à tout moment en cours de cycle, **OUVRI**R LA PORTE. Pour redémarrer le séchoir à tambour, **FERMER** la porte et appuyer sur le bouton **START**.

5. Lorsque le cycle est terminé, ouvrir la porte et sortir le linge.

	AVERTISSEMENT
Pour éviter les incendies, enlever immédiatement le linge en cas de panne de courant.	
W779	

	Température	Temps de séchage	Durée de refroidissement
Bouton gauche	40°C [104°F]	Varie	2 min.

Tableau 15 suite...

Commande DX4 pour OPL

Suffixes de commande 3O et R3

1. Ouvrir la porte et placer les vêtements dans le tambour.
2. Pressez et relâchez l'un des boutons de cycle pour sélectionner un cycle et mettre en marche le séchoir à tambour. Se reporter à la *Tableau 16*.

Pour utiliser un cycle personnalisé, se reporter au Manuel de programmation.

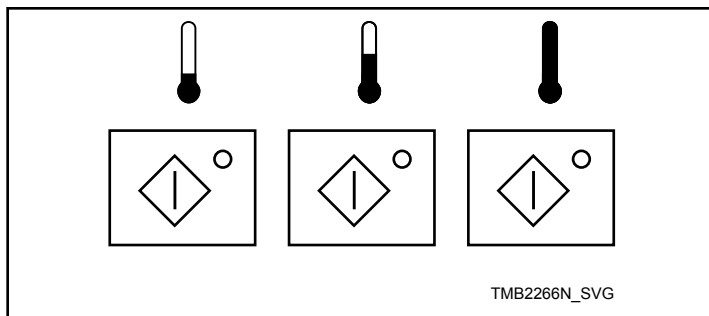

Figure 58

	Température	Temps de séchage	Durée de refroidissement
Bouton gauche	40°C [104°F]	30 min.	2 min.
Bouton du milieu	60°C [140°F]	30 min.	2 min.

Tableau 16 suite...

Commande de diagnostic à microprocesseur (DMP)

Fonctionnement général

La commande de diagnostic à microprocesseur (Diagnostic Microprocessor Control ou DMP) est conçue pour gérer les cycles de séchage et de refroidissement du séchoir à tambour. En usine, le contrôleur est programmé à l'aide de cinq programmes par défaut différents, comme cela est décrit ci-dessous. L'utilisateur peut sélectionner la durée des cycles de séchage et de refroidissement, ainsi que la température de séchage. Il est aussi possible de choisir la marche avec ou sans inversion du panier, si le séchoir à tambour est doté de cette option. Les programmes par défaut peuvent également être reconfigurés. Voir la section Programmation

Programmes par défaut	Temps de séchage (min)	Temps de refroidissement (min)	Valeur seuil de température	Inversion
1 – Serviettes	40	5	85 °/91 °C [185 °/195 °F]	No (non)
2 – Draps	30	5	74 °C [165 °F]	Yes (oui)
3 – Divers-1	30	5	66 °C [150 °F]	No (non)
4 – Divers-2	25	5	57 °C [135 °F]	Yes (oui)

Suite du tableau...

	Température	Temps de séchage	Durée de refroidissement
Bouton droit	80 °C [176 °F]	35 min.	2 min.

Tableau 16

IMPORTANT : Pour arrêter le séchoir à tambour à tout moment en cours de cycle, OUVRIER LA PORTE. Pour redémarrer le séchoir à tambour, FERMER la porte et appuyer sur le bouton START.

- Lorsque le cycle est terminé, ouvrir la porte et sortir le linge.

	AVERTISSEMENT
<p>Pour éviter les incendies, enlever immédiatement le linge en cas de panne de courant.</p>	
W779	

Programmes par défaut	Temps de séchage (min)	Temps de refroidissement (min)	Valeur seuil de température	Inversion
5 – Extra sec	5	2	66 °C [150 °F]	No (non)

REMARQUE : Si un programme modifié semble corrompu, les réglages par défaut seront utilisés.

Caractéristiques

- Temps de séchage : 0-60 minutes
- Temps de refroidissement : 2-60 minutes
- Affichage lumineux de la durée de cycle, du réglage de température et de la température réelle
- Température contrôlée par thermistance
- Cycle de culbutage de sécurité
- Sonnerie de fin de cycle, alarme sonore
- Sélection avec/sans inversion
- Cinq programmes configurables par l'utilisateur
- Affichage tr/min – uniquement en présence d'un capteur de rotation
- Contrôle le fonctionnement du couvercle de compartiment à charpie.
- Contrôle le fonctionnement de la thermistance

La durée de séchage minimum est de 0minute, et la durée de refroidissement minimum est de 2minutes. Les durées de séchage et de refroidissement maximum sont de 60minutes. La température de séchage peut être réglée entre 38 °C [100 °F] et 85 °/91 °C [185 °/195 °F]. La durée de séchage, la durée de refroidissement et la température peuvent être modifiées pendant le cycle de fonctionnement.

S'il s'avère nécessaire de réinitialiser les durées de séchage et de refroidissement du cycle actuel, appuyer une fois sur STOP pour arrêter le séchoir à tambour. Appuyer à nouveau sur STOP pour annuler le cycle.

S'il s'avère nécessaire de modifier les programmes pendant un cycle en cours, appuyer une fois sur STOP pour arrêter le séchoir à tambour, puis à nouveau sur STOP pour annuler le cycle actuel.

Programmation

1. Mettre commutateur dip-switch n°8 en position ON.
2. Choisir le numéro du programme à modifier. Le voyant DEL doit clignoter.
3. Sélectionner DRY TIME (durée de séchage). Régler la durée à l'aide des flèches Haut/Bas.

4. Sélectionner COOL TIME (durée de refroidissement). Régler la durée à l'aide des flèches Haut/Bas.
5. Sélectionner TEMPERATURE. Régler la température à l'aide des flèches Haut/Bas.
6. Appuyer sur REV pour sélectionner la marche avec inversion (allumé) ou sans inversion (éteint). Pour changer le sens et la durée d'arrêt du panier, voir Inversion de marche.
7. Appuyer sur le bouton Program Select (sélection de programme) et le tenir enfoncé pendant environ 3 secondes jusqu'à ce que le voyant DEL cesse de clignoter. Le programme sélectionné est maintenant activé. Si le bouton Program est tenu enfoncé pendant moins de 3 secondes, le contrôleur annule le programme et affiche les paramètres du programme suivant. En cas de programmation incorrecte, « E2F » clignote sur l'écran pendant 4 secondes et les paramètres par défaut sont alors utilisés. Suivre les étapes 4 à 7 pour reprogrammer un numéro de programme. Pour finir, mettre le commutateur DIP n°8 sur OFF. Les programmes sont à présent en mémoire.
8. En mode programmation, si aucun des boutons fléchés Haut/Bas, REV ou Display (affichage) ne sont actionnés pendant 10 secondes, la commande sélectionne les paramètres de programmation par défaut.
9. Reprogrammation temporaire des programmes actuels (MODELES OPL UNIQUEMENT)
10. La durée de séchage et de refroidissement, la température et le mode d'inversion d'un programme en cours d'utilisation peuvent être modifiés en réglant simplement les paramètres correspondants. Une fois qu'une modification a été effectuée, la DEL du programme en cours clignote pour indiquer qu'il a été modifié.
11. Utiliser les flèches Up/Down (haut/bas) pour régler la durée du programme.
12. Utiliser le bouton Display Select (sélection de l'affichage) pour choisir entre le temps de séchage, le temps de refroidissement et la température. Utiliser ensuite les flèches Up/Down (haut/bas) pour régler les temps et la température.
13. Alternier entre la marche avec inversion (voyant REV allumé) ou sans inversion (voyant REV éteint). (Uniquement pour séchoirs à tambour avec option d'inversion.)
14. Pour annuler ce mode de programmation temporaire, appuyer une fois sur le bouton STOP pour arrêter le cycle en cours, et une fois de plus pour annuler les paramètres de programme modifiés. Le programme retourne à ses réglages originaux.

Inversion de marche

1. Lorsque le mode marche avec inversion LOCAL est sélectionné, les durées de marche sont stockées dans la mémoire EEPROM du circuit de commande. Si les valeurs en mémoire ne sont pas valables, les durées de rotation vers la droite et vers la gauche sont fixées à 60 secondes par défaut et la durée d'arrêt par défaut est fixée à secondes.
2. La séquence de programmation des durées de marche avec inversion est la suivante : (1) durée de rotation vers la droite, (2) durée d'arrêt et (3) durée de rotation vers la gauche.

3. Pour programmer de nouvelles durées, mettre les commutateur dip-switch n°3 et n°8 en position ON.
4. Appuyer sur le bouton d'inversion (REV) et le tenir enfoncé pendant 3 secondes pour afficher la durée de rotation vers la droite.
5. Utiliser les flèches Haut/Bas pour régler la durée de rotation vers la droite, comprise entre 30 et 120 secondes.
6. Appuyer sur REV pour afficher la durée d'arrêt.
7. Utiliser les flèches Haut/Bas pour modifier la durée d'arrêt, comprise entre 3 et 10 secondes.
8. Appuyer sur le bouton REV pour afficher la durée de rotation vers la gauche.
9. Utiliser les flèches vers le haut/bas pour modifier la durée de rotation vers la gauche, entre 30 et 120 secondes.
10. Appuyer sur le bouton REV pour enregistrer ces paramètres, laisser le commutateur dip-switch n°3 en position ON et remettre le commutateur dip-switch n°8 sur OFF.

Lorsque la DMP est installée sur un séchoir à tambour existant doté de l'option d'inversion, l'inversion hors carte est nécessaire et le commutateur DIP No. 3 de la DMP doit être placé sur OFF tandis que la DMP doit être reliée à la carte de minuterie d'inversion pour fonctionner correctement. Les paramètres de la DMP pour les durées de rotation vers la droite, d'arrêt et de rotation vers la gauche ne sont plus valides lors d'un fonctionnement avec carte d'inversion. Ils proviennent par contre de la carte de minuterie d'inversion.

Capteur de rotation

Le capteur de rotation doit repérer la poulie ou la clavette de l'arbre du panier. Il doit être placé à environ 3 mm de la clavette ou

Modèles OPL à DMP

Suffixes de commande DO et RD

de la poulie. Son indicateur lumineux doit s'allumer tandis que la clavette passe au-dessus pour indiquer un fonctionnement correct. S'il ne s'allume pas, le capteur est hors plage ou bien la clavette/poulie ou le capteur sont défectueux. Par contre, si la lumière reste allumée, le capteur est trop proche du composant ou bien il est défectueux.

Culbutage de sécurité/défroissage

À la fin du cycle de refroidissement, le séchoir à tambour s'arrête et affiche « END » (Fin). La commande DMP fait automatiquement tourner le panier pendant 5 secondes toutes les deux minutes pendant un total de 20 minutes, en l'absence d'une intervention quelconque de l'utilisateur au niveau du séchoir à tambour.

Contrôle opérationnel pour les diagnostics du panneau

1. « dor » indique que la porte de chargement du linge ou du compartiment à charpie est ouverte.
2. Faites tourner le séchoir à tambour pour vérifier si la sonnerie retentit.
3. « P-F » indique que la thermistance est court-circuitée ou à circuit coupé.
4. « bbt » indique une rupture de courroie ou un capteur de rotation défectueux. (Uniquement disponible sur les séchoirs à tambour avec capteur de rotation.)
5. Maintenir le bouton START (Démarrer) enfoncé pour afficher la vitesse du tambour (en tr/min) ; l'affichage indique « r## », où ## représente les tr/min. (Uniquement disponible sur les séchoirs à tambour avec capteur de rotation.)

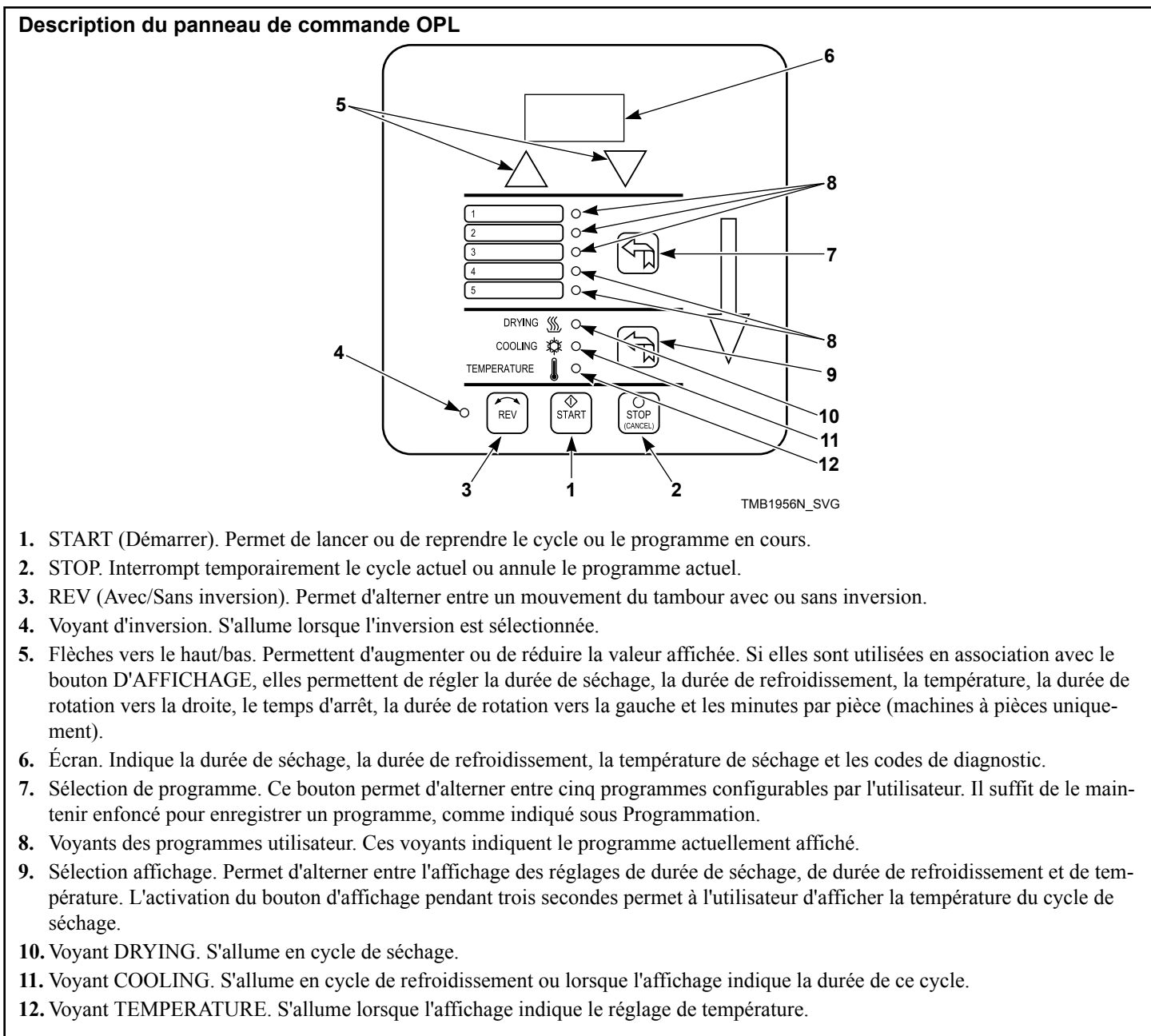

Figure 59

Le DMP comporte un commutateur DIP à 8 positions accessible à l'arrière du panneau de commande. Le commutateur dip-switch permet de personnaliser l'affichage et certaines des fonctions du séchoir à tambour.

Fonction	OPL	À pièces		
1	Type de séchoir à tambour	OFF (dés-activé)	ON (activé)	OPL=Off (Arrêt) ; À pièce=On (Marche)

Suite du tableau...

Fonction	OPL	À pièces				
2	Unités de température	OFF (dés-activé)	OFF (dés-activé)	°F=Off (Arrêt) ; °C=On (Marche)		
3	Inversion locale/à distance	ON (activé)	ON (activé)	Local=On (Marche); Distant=Off (Arrêt)		
4	Disponible	ON (activé)	ON (activé)	Toujours sur ON (Marche)		
5	Disponible	ON (activé)	ON (activé)	Toujours sur ON (Marche)		
6	Minuterie à sonnerie	ON (activé)	ON (activé)	5 s=Off (Arrêt); Continue=On (Marche)		
7	Culbutage de sécurité (OPL) ou Compte pièces/Payer (à pièces)	ON (activé)	OFF (dés-activé)	N° 1	N° 7	COMMUTATEUR DIP
				OFF (dés-activé)	ON (activé)	CULBUTAGE DE SÉCURITÉ
				OFF (dés-activé)	OFF (dés-activé)	NO SAFETY PAS DE CULBUTAGE DE SÉCURITÉ
				ON (activé)	ON (activé)	COMPTE DE PIÈCES
				ON (activé)	OFF (dés-activé)	PAYER
8	Programmation	OFF (dés-activé)	OFF (dés-activé)	Désactivé=Off (Arrêt); Activé=On (Marche)		

Explication des fonctions des commutateurs DIP

- Type de séchoir à tambour : Permet de sélectionner le type du séchoir à tambour (OPL ou à pièces).
- Unités de température : permet de sélectionner l'affichage de température en °F ou °C. Le réglage usine est °F.
- Inversion locale/à distance : préréglé en usine ; normalement inversion locale. Inversion à distance à utiliser uniquement avec la carte de minuterie d'inversion.
- Disponible : préréglé en usine, toujours sur ON (Marche).
- Disponible : préréglé en usine, toujours sur ON (Marche).
- Minuterie : détermine la durée d'activation de la sonnerie de la minuterie de fin de cycle. En position OFF (Arrêt), la sonnerie durera 5secondes à la fin du cycle de séchage. En position ON (Marche), elle retentira en continu jusqu'à l'activation du bouton STOP ou l'ouverture de la porte du séchoir.
- Culbutage de sécurité (OPL) ou Compte pièces/Payer (à pièces) Si le commutateur DIP n°1 est réglé sur OPL et le commutateur n°7 sur ON, le tambour peut culbuter en toute sécurité. Si le commutateur DIP n°1 est réglé sur Coin (Pièce) et le commutateur n°7 sur ON, l'affichage de comptage de pièces s'allume. Si le commutateur DIP n°7 est réglé sur OFF, « PAy » s'affiche afin d'indiquer que des pièces doivent être déposées pour lancer le séchoir à tambour.
- Programmation : permet d'activer ou de désactiver la fonction de programmation et doit normalement se trouver sur OFF (Arrêt).

DMP à monnaie

Suffixes de commande DV et DX

Description du panneau de commande des pièces

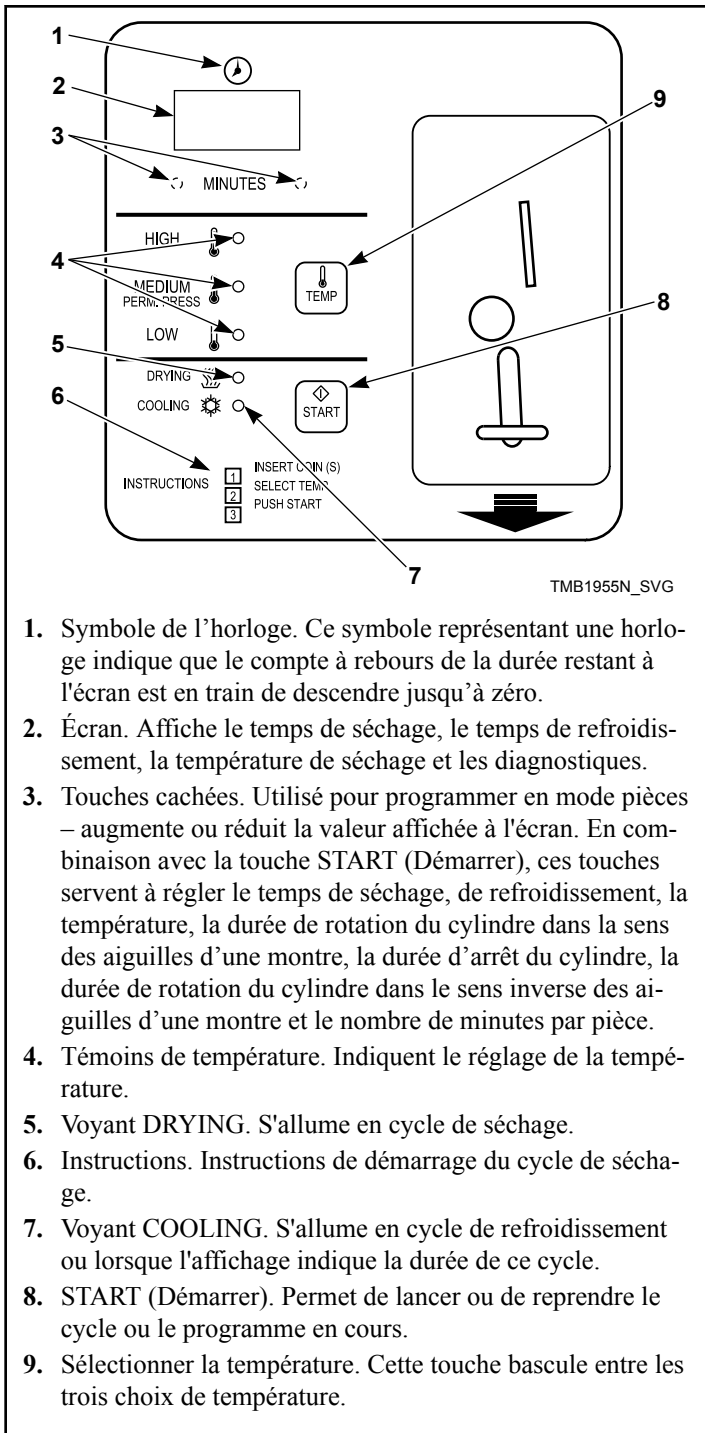

1. Symbole de l'horloge. Ce symbole représentant une horloge indique que le compte à rebours de la durée restant à l'écran est en train de descendre jusqu'à zéro.
2. Écran. Affiche le temps de séchage, le temps de refroidissement, la température de séchage et les diagnostics.
3. Touches cachées. Utilisé pour programmer en mode pièces – augmente ou réduit la valeur affichée à l'écran. En combinaison avec la touche START (Démarrer), ces touches servent à régler le temps de séchage, de refroidissement, la température, la durée de rotation du cylindre dans le sens des aiguilles d'une montre, la durée d'arrêt du cylindre, la durée de rotation du cylindre dans le sens inverse des aiguilles d'une montre et le nombre de minutes par pièce.
4. Témoins de température. Indiquent le réglage de la température.
5. Voyant DRYING. S'allume en cycle de séchage.
6. Instructions. Instructions de démarrage du cycle de séchage.
7. Voyant COOLING. S'allume en cycle de refroidissement ou lorsque l'affichage indique la durée de ce cycle.
8. START (Démarrer). Permet de lancer ou de reprendre le cycle ou le programme en cours.
9. Sélectionner la température. Cette touche bascule entre les trois choix de température.

Figure 60

Interface avec le clavier des pièces

-Bouton START (démarrage) pour démarrer ou reprendre un cycle.

-Bouton TEMP pour sélectionner la température, HIGH (haut), MEDIUM (moyen) ou LOW (bas).

-Deux boutons cachés permettant d'augmenter ou diminuer les paramètres de durée et de température programmables.

Mise sous tension

Lorsque le séchoir à tambour est mis sous tension, l'écran affiche « PAY » et les voyants DRYING (SÉCHAGE) et COOLING (REFROIDISSEMENT) s'éteignent jusqu'à ce que des pièces soient déposées afin de prolonger le temps de fonctionnement du séchoir. Lorsque la durée s'affiche, le voyant de réglage de la température par défaut (LOW/BAS) s'allume jusqu'à ce qu'une température différente soit sélectionnée.

Coupure de courant

S'il y a une coupure de courant durant le fonctionnement du séchoir, le cycle ne redémarre pas jusqu'à ce que la touche START (Démarrer) soit à nouveau enfoncée. Pour annuler la durée de cycle restante, appuyer sur la touche CLEAR (ANNULER) interne.

Fonctionnement à pièces

Le temps de fonctionnement du séchoir est déterminé par le temps de fonctionnement préprogrammé par pièce et le nombre de pièces déposées dans le séchoir. La durée maximale pouvant être accumulée et affichée est de 99 minutes. Le temps de séchage correspond à la différence entre la durée de fonctionnement et celle de refroidissement. La durée de refroidissement est préprogrammée entre 2 et 5 minutes. Sélectionner HIGH TEMP (haute tempér.), MED TEMP (tempér. moyenne), LOW TEMP (basse tempér.) en appuyant sur la touche TEMP.

Programmation de pièces

On ne peut pénétrer dans le mode de programmation de la carte principale que lorsque « PAY » est affiché. Le commutateur DIP n° 7 doit être sur off.

La programmation est activée en réglant le commutateur DIP n°8 sur ON.

Appuyer sur la touche CLEAR (ANNULER) et la maintenir enfoncée pour passer au mode de programmation.

La programmation suit l'ordre de paramètre suivant :

1. Durée de fonctionnement du séchoir à tambour (SÉCHAGE), temps de REFROIDISSEMENT, valeur seuil de la température ÉLEVÉE, valeur seuil de la température MOYENNE, valeur seuil de la température BASSE.
2. Un voyant s'allume pour indiquer quel paramètre clignote à l'écran.
3. Les touches d'incrémentatation et de désincrémentatation servent à modifier la valeur.
4. La touche CLEAR (ANNULER) sert à rétablir la valeur par défaut.
5. La touche START (Démarrer) sert à passer au paramètre suivant.
6. Après le dernier paramètre, « End » (Fin) clignote.

7. Appuyer sur la touche START (Démarrer) une dernière fois pour enregistrer les paramètres et quitter le mode de programmation.
8. « PAy » s'affiche.
9. Si la commande n'est pas programmée correctement, l'écran affiche « E2F » en clignotant pendant 4 secondes puis les paramètres par défaut des pièces sont utilisés.

Le temps de fonctionnement par pièce du séchoir à tambour peut être programmé entre 1 et 20 minutes alors que la valeur par défaut est préprogrammée à 10 minutes.

Le temps de refroidissement peut être programmé entre 2 et 5 minutes alors que la durée par défaut est préprogrammée à 2 minutes.

Les trois valeurs seuil de températures peuvent être programmées pour 38 °C [100 °F] à 85 °/90 °C [185 °/195 °F] avec les paramètres par défaut suivants :

- HIGH (élevée) correspond à 85 °C [185 °F]
- MEDIUM (moyenne) correspond à 66 °C [150 °F]
- LOW (basse) correspond à 57 °C [135 °F]

Arrêt

Lorsque le séchoir à tambour est en mode Pièces, il s'arrête lorsque la porte est ouverte durant son fonctionnement. Si la touche CLEAR (annuler) située derrière le panneau, est enfoncée, le séchoir à tambour s'arrête, le temps de séchage repasse à zéro et l'écran affiche « PAy ».

Compte de pièces

L'appareil compte le nombre de pièces déposées.

Mettre le commutateur DIP n°7 sur ON pour afficher le nombre de pièces depuis qu'il a été réinitialisé pour la dernière fois.

Pour réinitialiser le nombre de pièces, appuyer sur la touche CLEAR (annuler) et « 00 » s'affiche.

Si le nombre de pièces est supérieur à « 999 », l'écran affiche « 999 » en clignotant.

Si vous réglez le commutateur DIP n°7 sur OFF (désactivé), « PAy » s'affiche à nouveau.

Fonctionnement et dépannage de la commande d'allumage pour les modèles à partir du 11/03/2013



AVERTISSEMENT

Les contrôles 70458601 et 70458701 ne peuvent pas être dépannés par l'utilisateur. En cas de défaillance d'un contrôle, celui-ci doit être remplacé par un technicien de service qualifié. Si le module de contrôle a été ouvert ou si une tentative de réparation a été faite, un risque d'explosion ou de feu existe et la garantie est annulée.

W818

Avant de dépanner le système, vérifier les éléments suivants :

- Vérifier que toutes les connexions mécaniques et électriques sont sécurisées et solides.
- Vérifier que le câblage du système est correct.
- Vérifier que la mise à la terre du système est appropriée. L'allumeur, le détecteur de flamme et le module de l'allumeur doivent partager une terre commune avec le brûleur. Les arrêts intempestifs ont souvent pour origine une mise à la terre inadéquate.
- Vérifier que le système est en marche et que le contrôle demande du chauffage.
- Si le contrôle affiche un code d'erreur sur la LED de diagnostic rouge, dépanner selon le tableau d'états de défaut ci-dessous :

États de défaut	
Indication de la LED	Mode de défaut
Off (désactivé)	Fonctionnement normal
1 clignotement	À la mise sous tension
2 clignotements	Flamme sans demande de chauffage
3 clignotements	Verrouillage de l'allumage
4 clignotements (70458701 seulement)	Erreur de réenclenchement manuel
Stable	Défaillance de contrôle interne

REMARQUE : La LED clignote pendant 1/4 seconde, puis s'éteint pendant 1/4 seconde lors d'un état de défaut. La pause entre les codes de défaut est de 3 secondes.

Défaillance de contrôle interne

Si le contrôle détecte une erreur dans son logiciel ou matériel, toutes les sorties sont arrêtées et la LED rouge est illuminée de

Dépannage

façon continue. Si cet état persiste après une tentative de remise en marche, le contrôle doit être remplacé.

Guide de dépannage	
Symptôme	Cause probable
Contrôle en mode de verrouillage (contrôle 70458701 seulement)	Un réenclenchement manuel du contrôle est nécessaire. Réenclencher en appuyant sur le bouton de verrouillage rouge ou au moyen du contrôle avant.
Le contrôle ne démarre pas, la LED verte est éteinte	<ol style="list-style-type: none"> 24 V c.a. présent entre 24 V et la terre sur 70458701 seulement. Si ce n'est pas le cas, voir le schéma de la machine. 24 V c.a. présents entre TH et la terre. Si ce n'est pas le cas, voir le schéma de la machine.
Thermostat activé, aucune étincelle, valve désactivée	<ol style="list-style-type: none"> Le câble se connecte au contrôle et à l'électrode. Tension présente à la valve de gaz. Mauvais contrôle. Vérifier la LED rouge pour les codes fixes ou clignotants.
Valve activée, pas d'étincelle pendant l'essai d'allumage (TFI)	<ol style="list-style-type: none"> Électrode court-circuitée. Éclateur incorrect. Défini à 0,094 - 0,156 pouces. Le câble à haute tension est défaillant ou a une mauvaise connexion. Défaillance du contrôle.
Étincelle présente, pas de flamme	<ol style="list-style-type: none"> Le gaz est-il ouvert ? 24 V c.a. à la valve de gaz. Mauvais contrôle. Vérifier la tension entre les bornes MV de la valve de gaz et GND du contrôle.
Flamme correcte lors de l'essai d'allumage (TFI), aucune détection de flamme après le TFI	<ol style="list-style-type: none"> Vérifier la propreté et la position de l'électrode. Vérifier le câble haute tension. Mauvaise mise à la terre brûleur. Mauvaise flamme, vérifier le courant de la flamme.
Échec du réenclenchement	<ol style="list-style-type: none"> L'interrupteur de réenclenchement a été tenu enfoncé trop longtemps. Essayer de réenclencher à nouveau. L'interrupteur de réenclenchement est court-circuité Remplacer l'interrupteur.

Emplacement approprié de l'électrode

Un emplacement approprié de l'électrode est important pour obtenir une performance optimale du système. L'électrode doit être placée de façon à ce que les pointes soient à l'intérieur de l'enve-

loppe de la flamme et à environ 1,2 cm [1/2 pouce] au-dessus de la base de la flamme. Se reporter à la *Figure 61* .

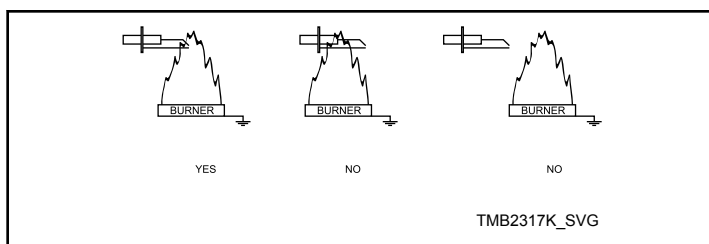

Figure 61

Mesure du courant de la flamme

Le courant de la flamme est le courant qui traverse la flamme entre la sonde et la terre. Pour mesurer le courant de la flamme, connecter un micro-ampèremètre à valeur efficace vraie (True RMS) ou analogique c.c. aux bornes FC+ et FC-. La lecture doit être au minimum de 1,0 micro-ampères c.c. Si le compteur affiche une valeur négative ou inférieure à « 0 » sur l'échelle, les fils du compteur sont inversés. Rebrancher les fils avec la polarité correcte.

Alternativement, un voltmètre numérique peut servir à mesurer la tension c.c. entre les bornes FC+ et FC-. Chaque micro ampère de courant de flamme produit 1,0 V c.c., et par conséquent une lecture de 2,6 V c.c. équivaut à 2,6 micro-ampères.

Une bonne mise à la terre du brûleur qui correspond à celle du contrôle est essentielle pour une détection fiable de la flamme.

Fonctionnement de la commande d'allumage pour les modèles non-CE jusqu'au 10/03/2013

Mise sous tension

Lorsque la commande d'allumage est mise sous tension, elle lance la séquence d'allumage dans les 1 à 3 secondes

Séquence d'allumage

La commande lance la séquence d'allumage après la prépurge, en mettant le dispositif d'allumage sous tension et en ouvrant le robinet de gaz. Le dispositif d'allumage reste allumé jusqu'à ce qu'il y ait une flamme ou pendant dix (10) secondes maximum (10 +0/-4sec). Si une flamme apparaît et s'éteint durant les 10 secondes, le dispositif d'allumage est à nouveau activé afin d'allumer à nouveau le gaz.

Si aucune flamme n'est détectée dans les dix (10) secondes suivant la séquence d'allumage, la commande coupe l'alimentation des robinets de gaz et se verrouille d'ici 5 secondes.

Fonctionnement normal

Une fois que la flamme a été établie, l'allumeur arrête de faire des étincelles et la commande surveille continuellement toutes les entrées. Si le contrôleur sent que la flamme s'éteint alors qu'elle était allumée, le robinet de gaz reste sous tension et des étincelles commencent à être générées dans la seconde qui suit l'extinction de la flamme. Si la tentative d'allumage de la flamme échoue, le

verrouillage se produit dans les 11 secondes suivant l'extinction initiale de la flamme.

Extinction de la flamme

La flamme s'éteint d'elle-même lorsque le thermostat détecte qu'il n'y a pas de besoin de chaleur immédiat. Le thermostat coupe l'alimentation provenant de la commande d'allumage, ce qui ferme le robinet de gaz et la flamme s'éteint. Après un court moment, pas moins d'une seconde, le thermostat refroidit et se ferme, forçant ainsi une nouvelle mise sous tension de la commande d'allumage. Lorsque cela se produit, la commande doit réaliser la même prépurge et séquence d'allumage que celles spécifiées ci-dessus.

Verrouillage de la commande

Lorsque la commande se verrouille, le robinet de gaz se ferme et toutes les demandes de chaleur sont ignorées. Le mode de verrouillage peut être désactivé en coupant le courant vers la commande ou en allumant et éteignant le thermostat. Lorsque cela se produit, la commande redémarre de la même façon et avec la même séquence d'allumage que celle spécifiée ci-dessus.

Basse tension détectée

La commande pourra détecter une tension d'entrée basse Si la tension d'entrée au démarrage est inférieure à 19,0VAC +0,8VAC/-0.5VAC, la commande désactive la sortie vers le relais de commande du robinet de gaz. Si la tension d'entrée dépasse les 19,8VAC pendant au moins trois (3) secondes, la commande réactive la fonction du relais de commande de robinet de gaz et la séquence d'allumage peut commencer. Au démarrage, la fonction de commande doit toujours être désactivée si elle est supérieure à 19,8 VAC.

Fonctionnement de la commande d'allumage pour les modèles CE jusqu'au 10/03/2013

Mise sous tension

Lorsqu'une tension de 24 VAC est appliquée aux goupilles de commande d'allumage 24V et GND, le voyant de diagnostic devient orange/jaune. Si une défaillance est détectée, la commande d'allumage passe en mode de verrouillage (Lockout). Si aucune défaillance n'est détectée, le voyant à DEL de diagnostic devient vert et la commande d'allumage passe en mode de disponibilité (Standby).

Mode de disponibilité (Standby)

En mode de disponibilité (Standby), la commande d'allumage surveille continuellement le système afin de détecter des défaillances. Une fois que 24 VAC est appliqué aux bornes TH et GND sur la commande, la commande d'allumage passe en mode de démarrage (Start Up).

Mode de démarrage (Start Up)

En mode de démarrage (Start Up), la commande d'allumage surveille continuellement le système afin de détecter des défaillances et lance la séquence d'allumage. Si aucune défaillance n'est détectée, la commande d'allumage lance la séquence d'allumage en passant à une période d'attente de 18 secondes. Durant cette période, le voyant à DEL vert situé sur la commande d'allumage passe du rouge au vert, avant de rester toujours vert.

Après une période d'attente, la commande d'allumage lance le dispositif d'allumage et ouvre le robinet de gaz. Le dispositif d'allumage reste activé jusqu'à ce qu'une flamme apparaisse ou pendant 10 secondes.

Une fois que la flamme a été détectée, la commande d'allumage arrête de faire des étincelles, le robinet de gaz reste ouvert et la commande d'allumage passe en mode d'exécution (Run Mode).

Si une flamme n'est pas détectée, la commande d'allumage lance deux autres essais d'allumage supplémentaires. La commande d'allumage électronique repasse dans la période d'attente de 18 secondes avant d'essayer d'allumer à nouveau le gaz. Si, après trois tentatives, la flamme ne s'allume toujours pas, la commande d'allumage passe en mode de verrouillage (Lockout).

Mode Marche

Lorsqu'elle est en mode d'exécution (Run Mode) la commande d'allumage laisse le robinet de gaz allumé, surveille la flamme et laisse le dispositif d'allumage éteint.

Si le signal de flamme est perdu en mode d'exécution (Run), une tentative supplémentaire d'allumage aura lieu dans la seconde qui suit. La commande d'allumage rétablit l'étincelle pendant environ 10 secondes. Si la nouvelle tentative d'allumage échoue, la commande d'allumage passe en mode de verrouillage (Lockout).

La commande d'allumage reste en mode d'exécution (Run) jusqu'à ce que 24 VAC soit retiré des bornes TH et GND sur la commande.

Extinction de la flamme

La flamme s'éteint lorsque la commande d'allumage est mise hors tension. La commande d'allumage arrête le robinet de gaz et passe en mode de disponibilité (Standby).

Mode de verrouillage

Lorsque l'appareil passe en mode de verrouillage (Lockout), la commande d'allumage met le robinet de gaz hors tension, le dispositif d'allumage s'éteint, le voyant Lockout/Reset (Verrouiller/Réinitialiser) s'éteint et le voyant de diagnostic affiche le code d'erreur adéquat.

Réinitialisation manuelle du verrouillage

Le mode de verrouillage est annulé en appuyant sur le commutateur de réinitialisation externe pendant trois secondes. La commande d'allumage annule tous les codes d'erreur et passe en mode de disponibilité (Standby). Durant la réinitialisation manuelle

du verrouillage, le voyant à DEL de diagnostic situé sur la commande d'allumage clignote rouge et orange et le témoin de réinitialisation reste allumé jusqu'à ce que la commande d'allumage soit réinitialisée. Une fois que le témoin de réinitialisation est éteint, arrêter d'appuyer sur le commutateur. Maintenir la touche de réinitialisation enfoncée pendant trois secondes après l'annulation du verrouillage cause une défaillance et fait passer à nouveau l'appareil en mode de verrouillage (Lockout).

Essais du système

Les tests système suivants sont réalisés durant un fonctionnement normal de la machine. Les tests système sont réalisés au moins une fois toutes les 24 heures.

Basse tension détectée

Si la tension entre les bornes TH et GND de la commande est inférieure à 18,75VAC +/- 0,75VAC pendant plus de 3 secondes, la commande d'allumage ferme le robinet de gaz et n'essaie pas de faire des étincelles. Le voyant à DEL de diagnostic affiche le code d'erreur 5. La commande d'allumage ne passe pas en mode de verrouillage (Lockout) si une basse tension est détectée, mais passe en mode de disponibilité (Standby) et attend que la basse tension disparaisse.

Si la tension entre les bornes TH et GND de la commande dépasse les 19,75VAC +/- 0,1VAC pendant au moins 3 secondes, la commande d'allumage passe en mode de démarrage (Start Up).

Le test de détection de basse tension est désactivé durant le mode d'exécution (Run).

Robinet de gaz

La commande d'allumage vérifie que le robinet de gaz est connecté. Si cet essai échoue, la commande d'allumage entre en mode de verrouillage (Lockout Mode) et la DEL de diagnostic affiche le code d'erreur 2 (Error Code 3).

Essais de flamme à la sonde

Cet essai est fait quand on ne s'attend pas à la présence de flamme. Si cet essai échoue, la commande d'allumage entre en mode de verrouillage (Lockout Mode) et la DEL de diagnostic affiche le code d'erreur 3 (Error Code 3).

Pendant cet essai, on examine la flamme pour s'assurer que le gaz est brûlé lorsque le robinet de gaz est ouvert. Si cet essai échoue, la commande d'allumage entre en mode de verrouillage (Lockout Mode) et la DEL de diagnostic affiche le code d'erreur 3 (Error Code 3).

DEL de diagnostic (DGN DEL)/Codes d'erreur

La diode électroluminescente (DEL) de diagnostic, ou DGN DEL, est placée à proximité du connecteur de la commande d'allumage. Se reporter à la *Figure 62*. La DEL de diagnostic indique l'état de la commande d'allumage. Se reporter à la *Tableau 17*.

Couleur de la DEL	Description
Orange-Jaune	Initialisation
Vert	Disponibilité / Fonctionnement normal
ROUGE	Code indicatif d'erreur

Tableau 17

La DGN DEL clignote à une demi seconde d'intervalle pour indiquer les codes d'erreur. La DEL de diagnostic fait une pause d'une seconde entre les codes d'erreur.

Code d'erreur	État de la DEL de diagnostic	Type de problème
1	ROUGE	Panne interne de la commande d'allumage
2	2 clignotements rouges	Robinet de gaz non connecté
3	3 clignotements rouges	Ne s'allume pas, pas de flamme
4	4 clignotements rouges	Court-circuit de l'interrupteur de réinitialisation
5	Clignotement lent rouge et vert	Basse tension détectée
6	Clignotement rapide rouge et orange	Commande d'allumage en attente de réinitialisation (Reset Delay)

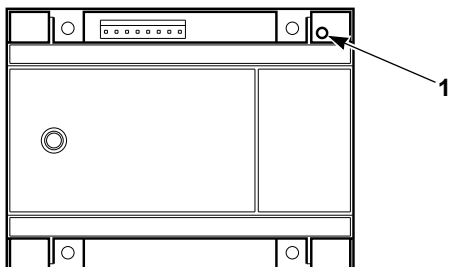

TMB2176N_SVG

1. DEL de diagnostic (DGN)

Figure 62

Ajustements

Ajustements

	AVERTISSEMENT
<p>Pour réduire le risque d'électrocution, de feu, d'explosion ou de blessures graves, voire mortelles :</p> <ul style="list-style-type: none"> • Débrancher l'alimentation électrique de la sècheuse à tambour avant d'effectuer l'entretien. • Fermer la valve d'arrêt du gaz de la sècheuse à tambour avant d'effectuer l'entretien. • Fermer la valve de vapeur de la sècheuse à tambour avant d'effectuer l'entretien. • Ne jamais démarrer la sècheuse à tambour si les protections ou panneaux de sécurité ont été enlevés. • Quand les fils de terre ont été débranchés pendant l'entretien, ils doivent être rebranchés pour assurer une mise à la terre appropriée de la sècheuse à tambour. 	
W002R1	

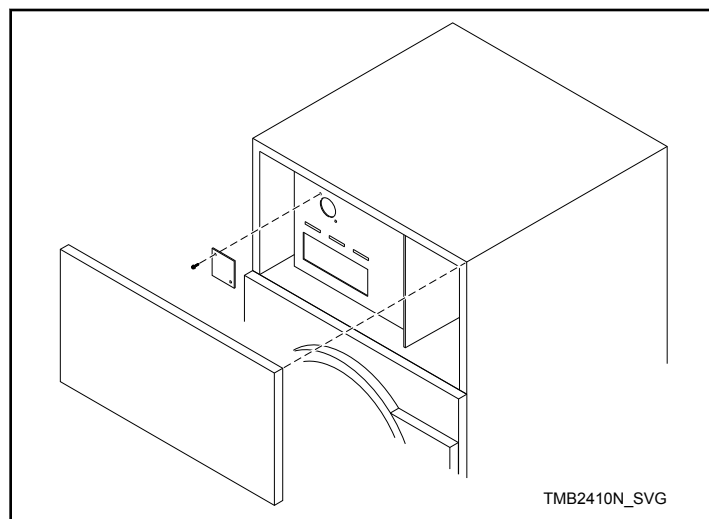

Figure 63

Obturbateur d'air du brûleur de gaz

REMARQUE : Les obturbateurs d'entrée d'air du brûleur doivent être réglés afin qu'une quantité suffisante d'air puisse être admis dans le système pour une combustion et une efficacité maximales. Avant de régler les obturbateurs d'air vérifier que toute la charpie a été retirée du compartiment et du filtre à charpie.

Le réglage de l'obturbateur d'air varie d'un endroit à un autre et dépend du système de ventilation, du nombre d'appareils installés, de l'air d'appoint et de la pression du gaz. L'ouverture de l'obturbateur augmente la quantité d'air alimentant le brûleur alors que sa fermeture réduit ce volume. Ajuster l'obturbateur d'air de la façon suivante :

Se reporter à la *Figure 63* .

1. Ouvrir le panneau d'accès supérieur avant et retirer la plaque de l'orifice d'inspection du brûleur.

2. Démarrer le sèche-linge à tambour et vérifier la flamme du brûleur. Si la flamme est droite, la quantité d'air circulant dans le sèche-linge à tambour est insuffisante. Si la flamme va vers la droite ou la gauche, il n'y a pas du tout d'air circulant dans le sèche-linge à tambour. Le mélange air / gaz est adéquat si la flamme est bleue, son extrémité jaune et qu'elle penche vers la droite du chauffage. Si la flamme est faible, jaune et fume, cela indique un manque d'air. (Un sifflement du brûleur pourrait également être causé par un mauvais réglage de l'filtre d'air).
3. Pour régler l'obturbateur d'air, desserrer sa vis de réglage.
4. Ouvrir ou fermer l'obturbateur d'air selon le besoin pour une intensité de flamme adéquate.
5. Une fois que l'obturbateur d'air est réglé pour la flamme adéquate, resserrer fermement sa vis de verrouillage.

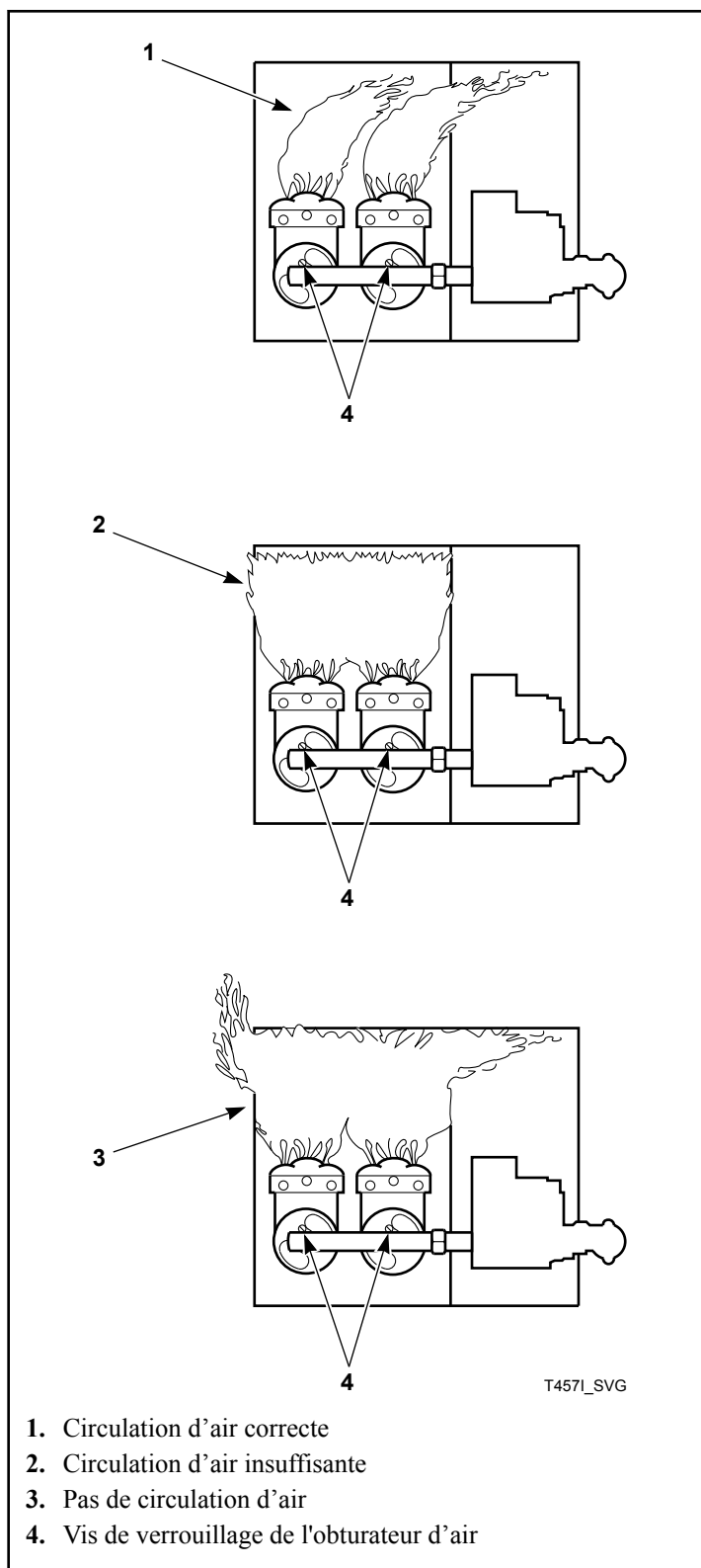

Figure 64

Commutateur de circulation d'air

Le commutateur de circulation d'air est configuré en usine afin de fonctionner correctement. Il n'a pas besoin d'être réglé.

Le fonctionnement de l'interrupteur de débit d'air peut être affecté par la présence du câble d'attache d'expédition, le manque d'air d'appoint ou le blocage du conduit d'évacuation. Vérifier cela et prendre les mesures correctives nécessaires.



AVERTISSEMENT

Le séchoir à tambour ne doit pas fonctionner si le commutateur de circulation d'air ne fonctionne pas correctement. Le fonctionnement du commutateur de circulation d'air peut entraîner l'accumulation d'un mélange de gaz explosif dans le séchoir à tambour.

W072R1

IMPORTANT : Le commutateur de circulation d'air doit rester fermé durant l'opération. S'il s'ouvre et se ferme durant le cycle de séchage, cela veut dire qu'il n'y a pas assez d'air circulant dans le séchoir. Si le commutateur reste ouvert ou s'ouvre et se ferme durant le cycle, le système de chauffage est coupé et le moteur s'arrête. Le cylindre et le ventilateur continuent à fonctionner même lorsque le commutateur de circulation d'air indique un débit d'air insuffisant.

REMARQUE : Pour monter correctement le support du commutateur de circulation d'air ou si du linge n'arrive pas à sécher, l'alignement du support de commutateur de circulation d'air devra éventuellement être vérifié. Vérifier que les goupilles de positionnement sont bien installées dans leurs trous respectifs avant de serrer les vis de montage du support. Cela garantira l'alignement correct du bras du commutateur de circulation d'air et empêchera le bras de se plier.

Commutateur de porte de chargement

Le commutateur de porte doit être réglé de manière à ce que le cylindre s'arrête de tourner lorsque la porte est ouverte sur 51 mm [2 pouces], avec un jeu de 6 mm [0,25 pouce]. Cet interrupteur est généralement ouvert et la came de charnière de porte le ferme lorsque la porte est fermée. Si un réglage est nécessaire, consulter la *Figure 65* et procéder de la façon suivante :

1. Fermer la porte et démarrer le séchoir puis ouvrir lentement la porte de chargement. Le cylindre et le système de chauffage doivent se désactiver lorsque la porte est ouverte sur 51 mm [2 pouces] avec un jeu de 6 mm [0,25 pouce].
2. Fermer lentement la porte de chargement. Lorsque l'ouverture de la porte n'est plus que de 51 mm [2 pouces] le support de commande de l'interrupteur de porte (situé sur la porte) doit enfoncer le bouton et le bras d'interrupteur à l'aide d'un clic audible.
3. Si le support de commande n'enclenche pas l'interrupteur lorsque la porte se ferme, plier le bras d'interrupteur de commande de manière à ce qu'il se mette à fonctionner.

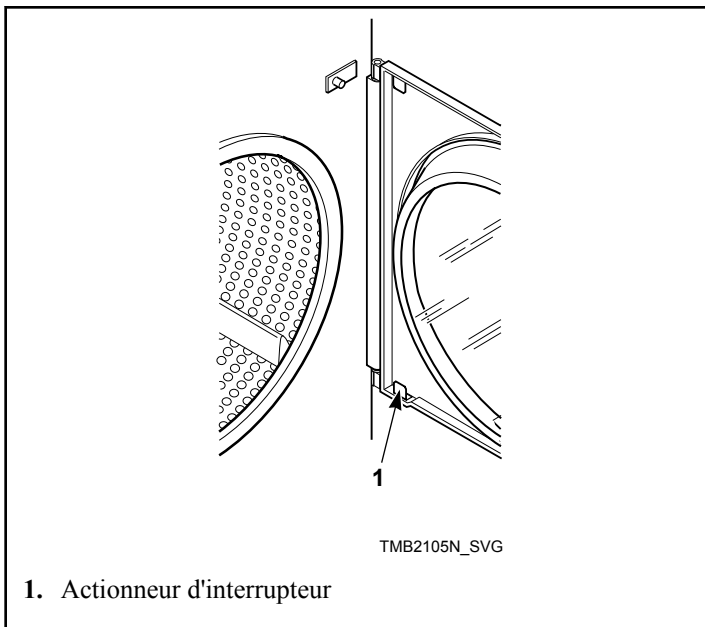

Figure 65

Verrou de porte de chargement

Le verrou de la porte de chargement doit être réglé de manière à maintenir la porte de chargement fermée contre la pression de la charge à l'intérieur. Un réglage correct correspond à une force de 35,6 N – 66,7 N [8 – 15 livres] pour ouvrir la porte.

Si un réglage est nécessaire, consulter la *Figure 66* et procéder de la façon suivante :

1. Ouvrez la porte.
2. Desserrer le contre-écrou.
3. Tourner la vis du verrou de porte de la manière requise.
4. Resserrer le contre-écrou.

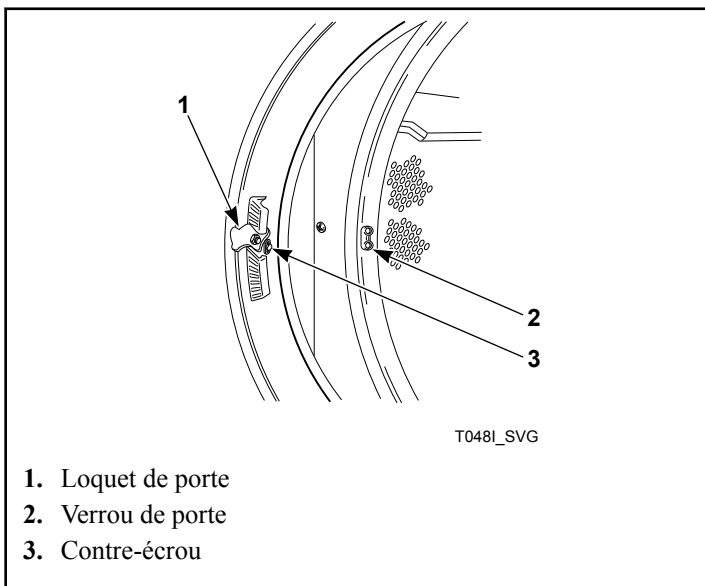

Figure 66

Courroie d'entraînement - Modèles sans Inversion

1. Retirer la protection située à l'arrière du séchoir à tambour.
2. Pour régler la tension de la courroie, desserrer les boulons du boîtier de poulie maintenant l'assemblage de boîtier de poulie aux rails de guidage.
3. Placer l'assemblage de boîtier en faisant tourner le boulon de réglage jusqu'à ce que la courroie soit correctement tendue, puis resserrer les boulons du boîtier de la poulie.
4. Remplacer la protection à l'arrière du séchoir à tambour.

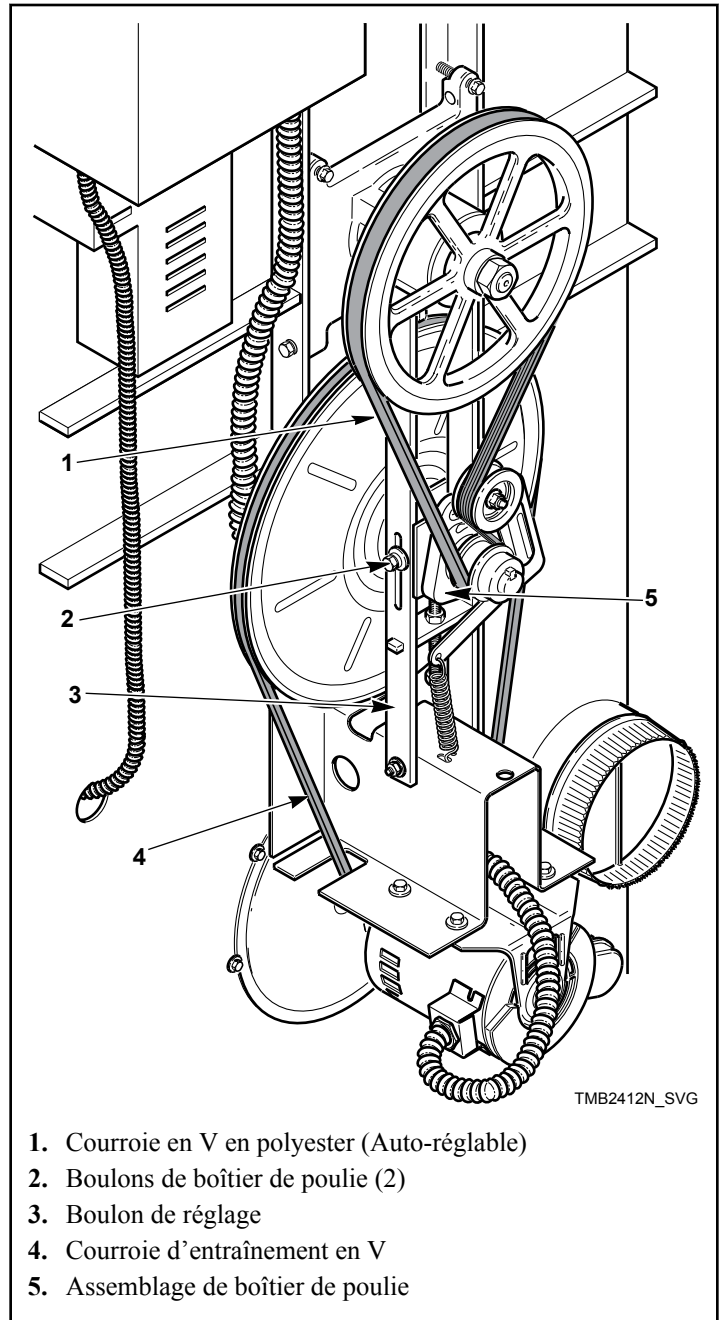

Figure 67

Courroie d'entraînement - Modèles à inversion

Se reporter à la *Figure 68*.

On obtient la pression adéquate lorsque la courroie en V peut être enfoncée d'environ 13 mm [0,5 po] en appuyant légèrement avec le pouce pression [environ 0,35 bar [5 livres]] environ au milieu de la distance entre la réa et la poulie du moteur.

On obtient la pression adéquate lorsque chaque courroie de cylindre peut être enfoncée d'environ 5 mm [0,19 po] en appuyant légèrement avec le pouce pression [environ 0,35 bar [5 livres]] environ au milieu de la distance entre la réa et la poulie.

1. Retirer la protection située à l'arrière du séchoir à tambour.
2. Pour régler la tension de la courroie, desserrer les boulons du boîtier de poulie maintenant l'assemblage de boîtier de poulie aux rails de guidage.
3. Placer l'assemblage de boîtier en faisant tourner le boulon de réglage jusqu'à ce que la courroie soit correctement tendue, puis resserrer les boulons du boîtier de la poulie.

REMARQUE : L'ajustement de la tension de la courroie du cylindre modifie la tension du moteur. La tension de la courroie d'entraînement doit elle aussi être réglée.

4. Desserrer le boulon de verrouillage.
5. Desserrer l'écrou de réglage et utiliser la vis de réglage pour lever ou baisser le moteur.
6. Une fois que la courroie est correctement tendue, resserrer l'écrou de réglage et le boulon de verrouillage.
7. Replacer la protection à l'arrière du séchoir à tambour.

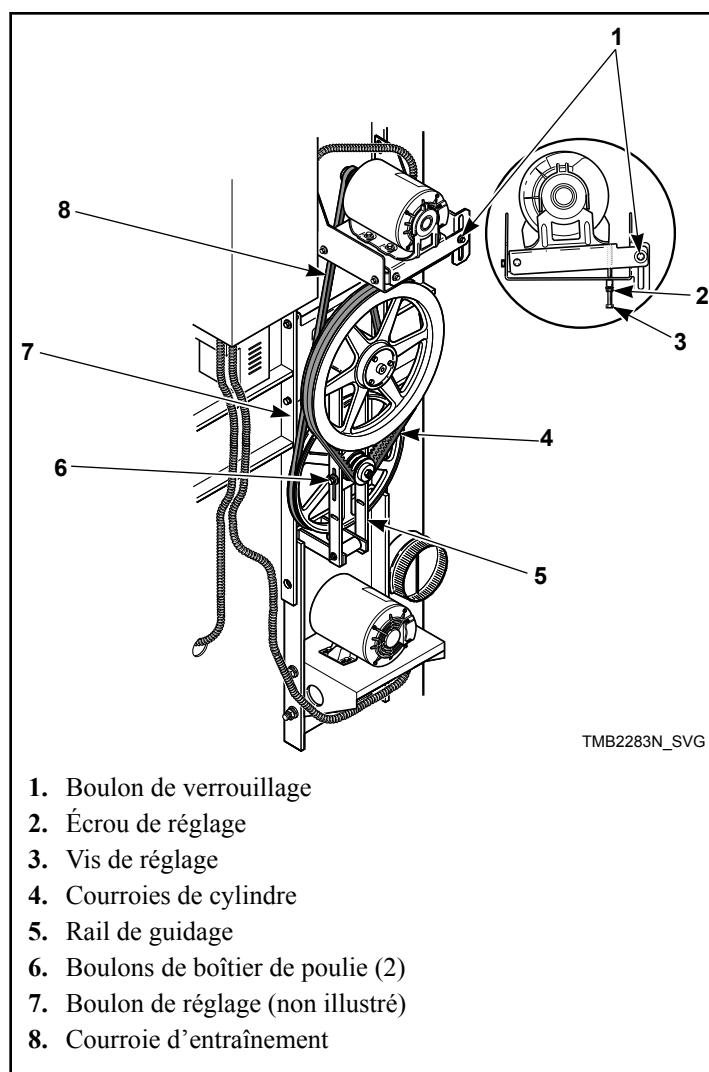

1. Boulon de verrouillage
2. Écrou de réglage
3. Vis de réglage
4. Courroies de cylindre
5. Rail de guidage
6. Boulons de boîtier de poulie (2)
7. Boulon de réglage (non illustré)
8. Courroie d'entraînement

Figure 68

Entretien

Quotidien

1. Inspecter la zone entourant les sècheurs à tambour, retirer tous les matériaux combustibles, y compris la charpie, avant de faire fonctionner les machines.
2. Examiner le cylindre pour la présence d'objets étrangers qui pourraient endommager les vêtements et la machine.
3. Nettoyer les peluches et le tamis du compartiment de peluches pour maintenir une circulation d'air appropriée et éviter de surchauffer.



AVERTISSEMENT

Pour réduire les risques de blessures graves voire mortelles, le panneau frontal inférieur doit être en place durant la marche normale. Avant de nettoyer le filtre à charpie, ouvrir la porte du sècheur à tambour et laisser le cylindre s'arrêter complètement.

W410R1

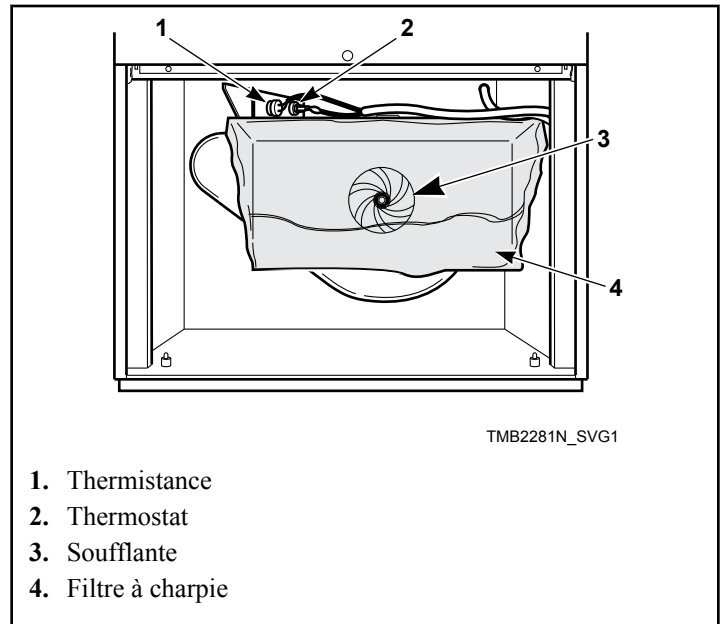

1. Thermistance
2. Thermostat
3. Soufflante
4. Filtre à charpie

Figure 69

- a. Ouvrir le panneau à charpie.
 - b. Enlever toute accumulation de charpie dans le compartiment à charpie. Brossez doucement toute charpie pouvant rester sur le filtre à charpie.
 - c. Vérifier que le filtre à charpie n'est pas déchiré.
 - d. Le filtre à charpie doit couvrir complètement l'orifice du panneau de filtre à charpie. Vérifier que c'est bien le cas.
 - e. Essuyer soigneusement la charpie accumulée sur le boîtier du thermostat limite élevée et la thermistance. Se reporter à la *Figure 69*.
 - f. Replacer le panneau du compartiment à charpie sur le sècheur à tambour en vérifiant qu'il s'emboîte parfaitement et le verrouiller si besoin est.
4. En fin de journée, nettoyer les panneaux supérieur, frontal et latéraux de la machine à l'aide d'un détergent doux. Rincer à l'eau propre. NE PAS utiliser de produits qui contiennent de l'alcool sur le panneau de commande.

Mensuel

1. Enlever les peluches et les débris à l'intérieur du conduit d'évacuation afin de maintenir une circulation d'air appropriée et éviter de surchauffer.
 - a. Retirer le conduit externe et le panneau d'accès au conduit, le cas échéant.
 - b. Nettoyer l'intérieur du conduit avec un aspirateur.
 - c. Nettoyer les registres anti-refoulement et s'assurer qu'ils fonctionnent sans problème.
 - d. Replacer tous les panneaux d'accès avant de remettre le sècheur en marche.
2. Vérifier que la charpie est répartie de manière égale sur le filtre à charpie.
3. Enlever soigneusement les peluches qui se sont accumulées sur le boîtier du thermostat limite haute et de la thermistance, y compris le couvercle perforé.
4. Nettoyer l'accumulation de charpie et de débris sur la soufflante afin de maintenir une circulation d'air appropriée.

Trime-striellement

1. Utiliser un aspirateur pour nettoyer les événements d'air des moteurs d'entraînement.
2. Vérifier et nettoyer les serpentins à vapeur, le cas échéant.
3. Ne pas obstruer le passage de l'air de combustion et de ventilation.
4. Vérifier l'état et la tension de la courroie. Remplacer les courroies usées ou fissurées.

- Nettoyer le panneau supérieur de la machine avec un détergent doux. Rincer à l'eau propre.
- Modèles équipés d'un système d'extinction d'incendie :** Effectuer le test d'entretien du système d'extinction d'incendie en appuyant sur le bouton de test dans la boîte de commande.

Semi-Annuel

- Examiner le matériel de montage pour déceler les écrous, boulons ou vis détachés.
- Contrôler l'étanchéité des raccordements de gaz.
- Vérifier le serrage des connexions électriques.
- Vérifier que les branchements des tuyaux de vapeur ne sont pas desserrés et qu'ils ne fuient pas.
- Vérifier le filtre à vapeur. Le remplacer s'il est sale.
- Retirer tous les panneaux avant et les aspirer, y compris les mécanismes de fente à pièces.
- Contrôler l'étanchéité du tambour et du panneau avant.
- Contrôler l'état de la caisse et des panneaux intérieurs ; les remplacer ou les réparer en cas de dommages.
- Nettoyer les tubes du brûleur et les orifices afin d'éviter toute accumulation de charpie.
- Machines équipées d'un système d'extinction d'incendie :** Il faut vérifier tous les tuyaux d'admission et de sortie pour y déceler les signes visibles de détérioration. Les remplacer au besoin ou à toutes les cinq (5) ans.
- Machines équipées d'un ensemble d'échangeur de chaleur :** Nettoyer l'admission et la sortie avec une brosse à poil doux ou à l'eau chaude avec un détergent doux.

Une fois par an

- Retirer les tubes du brûleur.
- Nettoyer les tubes du brûleur avec de l'eau et une brosse.

Test d'entretien du système d'extinction d'incendie (équipement facultatif)

REMARQUE : Les systèmes d'extinction d'incendie ne sont disponibles que sur les modèles à gaz et à vapeur.

Afin d'assurer qu'il fonctionne correctement, le système d'extinction d'incendie doit être testé tous les trois mois. Si le test du système révèle un problème :

- Cessez d'utiliser le séchoir.
- Se reporter au Manuel de dépannage ou contacter un technicien de service qualifié.
- Remettez le système d'extinction d'incendie en bon état de fonctionnement avant de réutiliser le séchoir.

Créer un journal d'entretien avec une case à cocher pour « passe », la date et une signature. Gardez le registre dans un endroit

où il ne peut être endommagé et où il sera accessible à la personne qui effectue les tests.

REMARQUE : Le manque d'entretien du système d'extinction d'incendie annulera la garantie du séchoir.

REMARQUE : La sortie auxiliaire est activée pendant les tests d'entretien du système d'extinction d'incendie. Prenez ce fait en considération avant de tester le système à tous les trois mois. (Exemple : si le système externe utilise la sortie auxiliaire pour appeler les pompiers, informez ceux-ci avant et après le test d'entretien du système d'extinction d'incendie.)

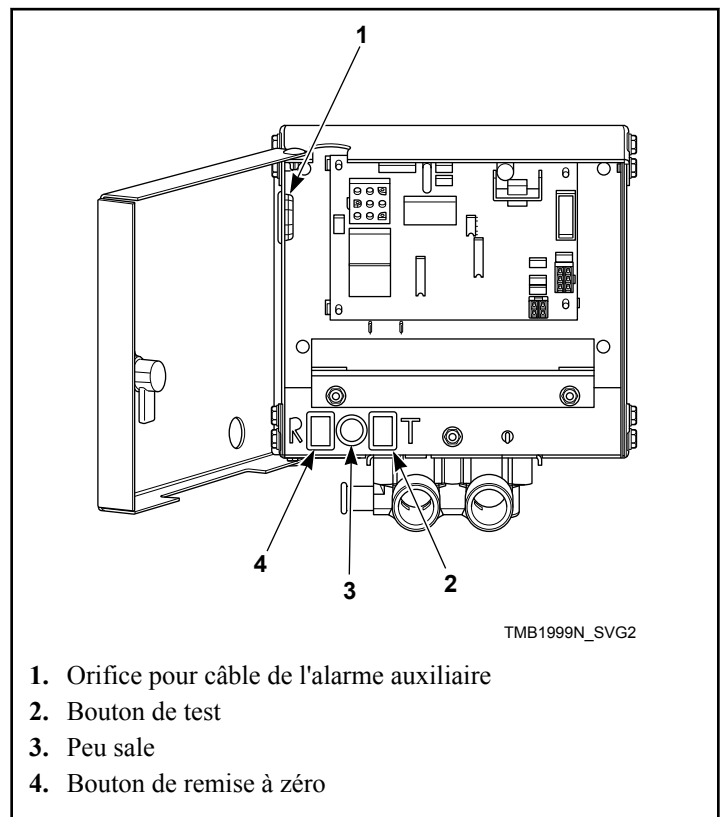
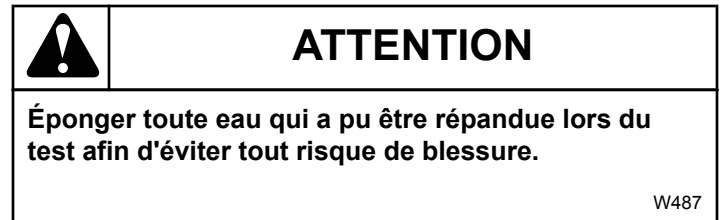

- Orifice pour câble de l'alarme auxiliaire
- Bouton de test
- Peu sale
- Bouton de remise à zéro

Figure 70

Pour effectuer le test d'entretien du système d'extinction d'incendie :

- Si la sortie auxiliaire d'alarme est reliée à système d'alarme séparé, déconnectez celui-ci avant d'effectuer le test d'entretien du système d'extinction d'incendie.
- Enlever toute charpie du compartiment à charpie.
- Assurez-vous que les détecteurs de température sont libres de charpie.

Entretien

4. Placez des serviettes sèches dans le séchoir. Se reporter au *Tableau 18* pour la taille de la brassée. Assurez-vous que les ailettes se trouvent à gauche et à droite du gicleur qui se trouve en haut au centre du tambour.
5. Déverrouiller la boîte de contrôle du système d'extinction d'incendie.
6. Presser et tenir le bouton de test et vérifier que la lumière s'allume ; ceci devrait prendre environ cinq secondes. Se reporter à la *Figure 70* . Après une seconde, le gicleur devrait produire un jet d'eau à l'intérieur du tambour.
7. Après 15 secondes, presser et tenir le bouton remise à zéro, jusqu'à ce que le jet cesse et la lumière s'éteint. Ceci devrait prendre environ une seconde. Se reporter à la *Figure 70* et à la *Figure 71* .
8. Immédiatement sortir et peser la brassée. Se reporter au *Tableau 18* pour les poids acceptables. Si la brassée pèse moins que le minimum indiqué au *Tableau 18* , le système d'extinction d'incendie n'a pas passé le test d'entretien. Se reporter au Manuel de dépannage.

IMPORTANT : Si le système d'extinction d'incendie n'a pas passé le test d'entretien, NE PAS faire fonctionner le séchoir.

	Poids lorsque sec	Poids lorsque mouillé	Poids minimum
	kg [lbs.]	kg [lbs.]	kg [lbs.]
50	11 [25]	18-20 [40-44]	16 [35]
75	18 [40]	26-28 [57-61]	24 [52]

Tableau 18

9. Éponger toute eau sur le sol.
10. Verrouiller la boîte de contrôle du système d'extinction d'incendie.
11. Si un système d'alarme séparé est utilisé, relier celui-ci à la sortie auxiliaire d'alarme.
12. Démarrer le séchoir afin de sécher la brassée de test.
13. Sur le registre d'entretien, cochez la case si le système d'extinction d'incendie a passé le test, puis datez et signez le registre.

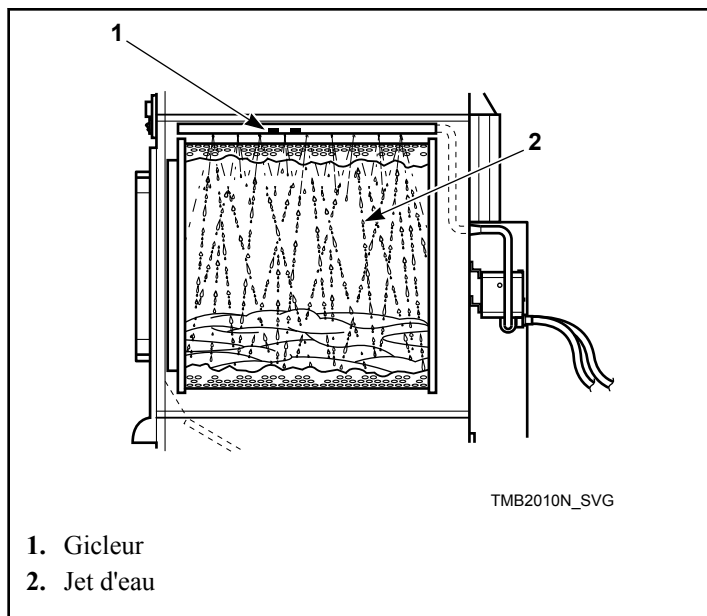

Figure 71

Avant d'appeler un réparateur

Ne démarre pas	Ne chauffe pas	Les vêtements ne sèchent pas	Raison possible – Mesures correctrices
•			Introduire le nombre de pièces adéquat ou une carte valide, le cas échéant
•			Bien fermer la porte de chargement.
•			Fermer soigneusement le panneau à charpie.
•			Appuyer sur la touche/le clavier PUSH-TO-START (pousser pour démarrer) ou sur la touche START (démarrer).
•			S'assurer que la fiche du cordon d'alimentation est enfoncée jusqu'au bout dans la prise de courant et que les raccords de câble directs sont bien serrés.
•			Vérifier le fusible principal et le disjoncteur.
•			Vérifier les fusibles situés dans la machine.
	•		Circulation d'air Insuffisante
	•		Le robinet d'arrêt du gaz est sur OFF.
	•		Les commandes sont-elles toutes bien réglées?
	•		Courroie d'entraînement cassée. Appeler le réparateur.
	•	•	Le séchoir à tambour est en mode de refroidissement (Cool Down).
	•	•	Le filtre à charpie est bouché. Nettoyer le filtre à peluches
	•	•	Le tuyau d'évacuation vers l'extérieur est bloqué. Nettoyer le filtre.

Mettre le séchoir hors-service

1. Couper l'alimentation électrique externe de la machine.
2. Désactiver la coupure électrique de la machine.
3. Couper l'alimentation en gaz externe de la machine.
4. Fermer le robinet d'arrêt manuel d'alimentation en gaz du séchoir.
5. Couper l'alimentation en vapeur externe de la machine.
6. Retirer tous les raccordements de vapeur, de gaz et d'électricité.

Mise au rebut de l'unité

Cet appareil comporte les symboles conformes à la directive européenne 2002/96/CE sur les déchets des équipements électriques et électroniques (WEEE).

Ce symbole placé sur le produit ou sur son emballage indique que ce produit ne doit pas être traité comme un déchet ménager. Se reporter à la *Figure 72*. Il doit être rapporté jusqu'à un point de recyclage des déchets électriques et électroniques. En vous assurant que ce produit est correctement recyclé, vous participez à la prévention des conséquences négatives sur l'environnement et la santé publique qui pourraient être causées par une mise au rebut inappropriée de ce produit. Le recyclage des matériaux aide à conserver les ressources naturelles. Pour des informations plus détaillées sur le recyclage de ce produit, veuillez contacter le bureau local de la municipalité, le service d'évacuation des déchets ménagers, ou la source à laquelle le produit a été acheté.

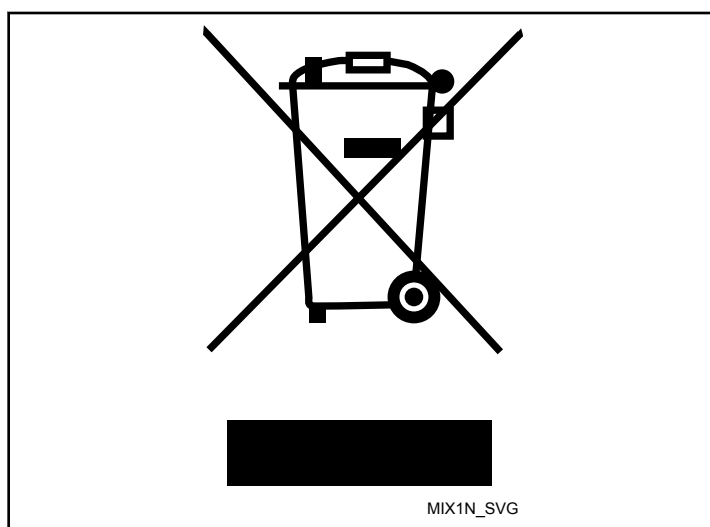

Figure 72

Chine Limitation de l'utilisation des substances dangereuses (RoHS)

Le tableau des substances dangereuses et de leurs éléments constitutifs

dans les produits électriques et électroniques (China's Management Methods for Restricted Use of Hazardous Substances in Electrical and Electronic Products)

Tel que requis par la politique chinoise relative aux méthodes de gestion relative à l'utilisation de certaines substances dangereuses

Substances dangereuses						
Nom de la pièce	Plomb (Pb)	Mercure (Hg)	Cadmium (Cd)	Chrome hexavalent (CR[VI])	Biphényles polybromés (PBB)	Éthers diphenyliques polybromés (PBDE)
PCBs	X	O	O	O	O	O
Pièces électromécaniques	O	O	O	O	O	O
Câbles et fils	O	O	O	O	O	O
Pièces en métal	O	O	O	O	O	O
Pièces en plastique	O	O	O	O	O	O
Batteries	O	O	O	O	O	O
Textile	O	O	O	O	O	O
Courroies de distribution	O	O	O	O	O	O
Isolation	O	O	O	O	O	O
Verre	O	O	O	O	O	O
Écran	O	O	O	O	O	O

Ce tableau a été élaboré conformément aux dispositions de SJ/T-11364.

O : indique que la quantité de ladite substance dangereuse contenue dans tous les matériaux homogènes du composant est inférieure à la limite définie par la norme GB/T 26572.

X : indique que la quantité de ladite substance dangereuse contenue dans au moins un matériau homogène du composant est supérieure à la limite définie par la norme GB/T 26572.

Tous les composants indiqués par un « X » dans ce tableau sont conformes aux dispositions de la norme RoHS proposée par l'Union européenne.

REMARQUE : La période d'utilisation indiquée pendant laquelle le produit ne constitue aucun danger pour l'environnement a été déterminée selon des conditions d'utilisation normale (par ex. température et humidité ambiantes normales).



Le produit, utilisé dans des conditions normales à une durée de vie sans danger pour l'environnement de 15 ans.